

Förderband der Serie 2200 mit Kopfantrieb





Inhaltsverzeichnis



Warnhinweise – Allgemeine Sicherheit	2	Spurführung des Gurtes	12
Einführung	2	Ausbau der Rollen	13
Produktbeschreibung	3	A – Entfernen der Umlenkrolle	13
Technische Daten	3	B – Entfernen der Antriebsrolle	13
Installation	4	Entfernen u. Austauschen der Rollen	14
Erforderliche Werkzeuge	4	Austauschen der Rollen	15
Empfohlener Installationsablauf	5	Antriebsrolle	15
Förderbänder bis zu 3.962 mm	5	Umlenkrolle	16
Förderbänder länger als 3.962 mm	5	Austausch des Lagers der Messerkante	17
Installationsträger	6	Ersatzteile	19
Stützrollen	7	51mm Förderbänder	19
Stollenband und 51 – 152 mm breite		76mm bis 152mm Förderbänder	21
Flachbandförderer	7	203mm bis 305mm Förderbänder	22
203 – 610 mm breite		457mm bis 610mm Förderbänder	24
Flachbandförderer	7	Messerkante 51mm bis 610mm	26
Vorbeugende Wartung u. Einstellung	8	–04 76mm Seitenführung Aluminium	27
Erforderliche Werkzeuge	8	–05 38mm Seitenführung aus Aluminium	28
Standardwerkzeuge	8	–07 Anschraubbare Niedrigseite mit seitliche Abstreifer	29
Spezialwerkzeuge	8	–09 Niedrigseite zu Hochseite	30
Checkliste	8	–10 13mm Niedrigseite extrudierter aus Kunststoff	31
Schmierung	8	–13 Einstellbare Führungen	32
Wartung des Fördergurtes	8	.13mm Stollenförderer	33
Fehlersuche	8	25mm Stollenförderer	34
Reinigung	8	51mm Stollenförderer	35
Ersetzen des Gurtes	8	Konish erweiterte Seitenführung	36
Schrittweises Vorgehen beim Ersetzen des Gurtes	8	Träger für Flachbandförderer	37
Entfernen des Gurtes für Getriebemotoren ohne		Träger für Stollenbandförderer	37
Tragstützen oder Montagesatz für Getriebemotoren	9	Träger für 610mm Flachbandförderer	38
Entfernen des Gurtes für Getriebemotoren mit		Träger für 610mm Stollenbandförderer	38
Tragstützen und Montagesatz für Getriebemotoren	9	T-Leisten ohne Träger	39
Gurtinstallation für Förderbänder ohne Tragstützen		T-Leisten mit Träger	39
oder Montagesatz für Getriebemotoren	10	T-Leisten mit Träger für Stollenförderbänder	40
Installieren des Gurtes für Getriebemotoren mit		Stützrollenbaugruppe für 51mm bis 152mm breite	
Tragstützen und Montagesatz für Getriebemotoren	10	Flachbandförderer	40
Spannen des Gurtes	11	Stützrollenbaugruppe für 203mm bis 610mm breite	
Förderbänder mit Antriebsrollen von		Flachbändförderbänder	41
32 mm Durchmesser	11	Stützrollenbaugruppe für Stollenförderbänder	41
Förderbänder mit Rollen für Messerkante	12	Konfigurierung der Teilenummern für Fördergurte	42
		Rücknahmebestimmungen	44



Warnhinweise – Allgemeine Sicherheit

	WARNING	
<p>Das Sicherheits-Hinweisymbol – ein schwarzes Dreieck mit einem weißen Ausrufungszeichen – weist auf potentielle Verletzungsgefahren hin.</p>		

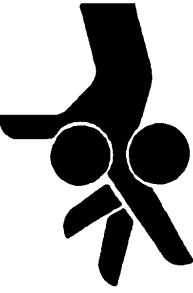
		WARNING
<p>Getriebemotoren können HEISS sein. Getriebemotoren NICHT BERÜHREN.</p>		

		GEFAHR
<p>Das Klettern, Sitzen, Gehen oder Fahren auf einem Förderer verursacht schwere Verletzungen. VON DEN FÖRDERBÄNDERN FERNBLEIBEN.</p>		

		WARNING
<p>Dorner kann die physische Installation und Anwendung der Förderbänder nicht kontrollieren. Das Ergreifen von Schutzmaßnahmen unterliegt der Verantwortung des Benutzers. Wenn Förderer in Verbindung mit anderen Ausrüstungen oder als Teil eines mehrteiligen Förderbandsystems eingesetzt werden, VOR DEM SYSTEMSTART AUF POTENTIELLE QUETSCHPUNKTE und andere mechanische Gefahren überprüfen.</p>		

		GEFAHR
<p>NICHT BETREIBEN, WENN SICH DAS FÖRDERBAND IN EINER EXPLOSIVEN UMGEBUNG BEFINDET.</p>		

		WARNING
<p>Ein Lösen der Tragstützenhöhen- oder Winkeleinstellschrauben kann zu einem Herunterfallen von Förderbandsegmenten führen und schwere Verletzungen verursachen. VOR DEM LÖSEN VON TRAGSTÜTZENHÖHEN- ODER WINKELEINSTELL-SCHRAUBEN DIE FÖRDERBAND- SEGMENTE ABSTÜTZEN.</p>		

		WARNING
<p>Freiliegende bewegliche Teile können schwere Verletzungen verursachen. Vor dem Entfernen von Schutzvorrichtungen oder der Durchführung von Wartungsarbeiten die STROMZUFUHR SPERREN.</p>		

Einführung

WICHTIG: Auf einigen Abbildungen sind die Schutzvorrichtungen entfernt. Das Gerät **NICHT ohne Schutzvorrichtungen betreiben.**

Bei Erhalt der Lieferung:

- ! Sendung mit dem Packschein vergleichen. Bei Unterschieden das Werk benachrichtigen.
- ! Die Pakete auf Transportschäden untersuchen. Bei Transportschäden den Spediteur benachrichtigen.
- ! Zubehör kann lose versandt werden. Zur Installation die Anleitungen für Zubehörteile beachten.

Dorner übernimmt beschränkte Haftung.

Die Förderer der Serie 2200 von Dorner sind durch Patent Nr. 5.174.435, 6,298,981 und entsprechende Patente sowie Patentanträge in anderen Ländern geschützt.

Dorner behält sich das Recht vor, ohne Bekanntgabe oder Verpflichtung, jederzeit Änderungen vorzunehmen.

Produktbeschreibung

Siehe Abbildung 1 für typische Förderband-Bauteile.

Typische Bauteile

A	Förderband
B	Montagesatz für Getriebemotoren
C	Getriebemotor
D	Führung u. Zubehörteile
E	Installationsträger
F	Stützrollen
G	Tragstütze
H	Frequenzumrichter
I	Antriebseite
J	Umlenkrollen-/Spannende



Abbildung 1

Technische Daten

Modelle:

Flachbandförderer der Serie 2200

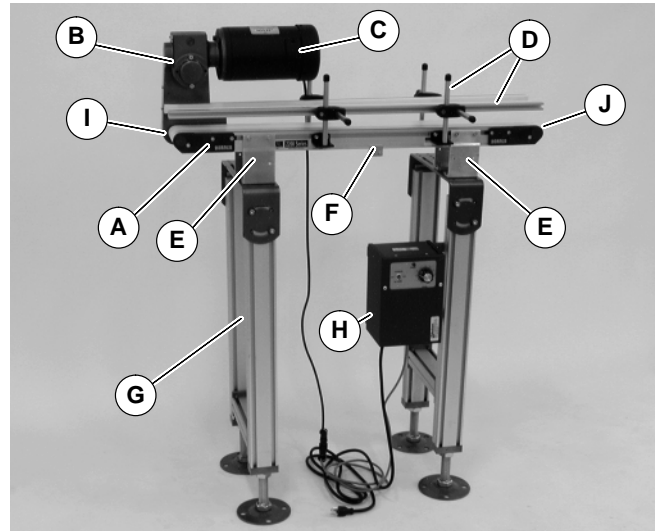
2 1 0 G WW LLLL A PP BB

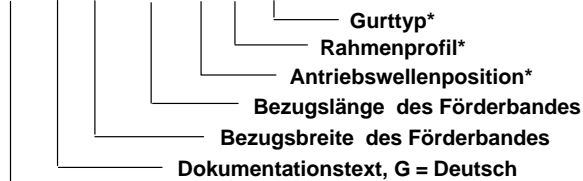

- 1 = Flachband mit Spurführungsnocken (Band ohne V-Führung)
- 2 = Flachband mit V-Spurführung
- 3 = Messerkante am Spannende (Band ohne V-führung)

Stollenförderer der Serie 2200

2 4 CG WW LLLL A SSSS

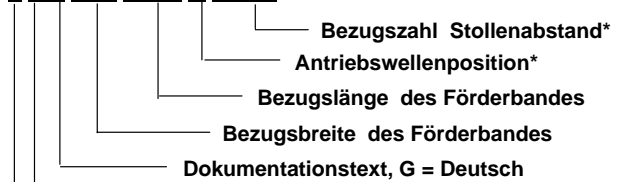

- 4 = Flachband mit V-Spurführung
- 5 = Stollenband mit Spurführungsnocken (Band ohne V-führung)

* Einzelheiten siehe Katalog für Bestellinformationen und technische Daten.

Förderband-Tragstützen:

Maximale Abstände:

K = 457 mm**

L = 1829 mm***

M = 457 mm

** Für Schwerlast-Montagesatz für Unteninstallation
Tragstütze unter Getriebekopf montieren

*** Für Bänder, die länger als 3962 mm sind,
Tragstütze am Segmentstoß installieren.



Abbildung 2

Technische Daten

Technische Daten:

Bezugsbreite des Förderbandes (WW)	02	03	04	05	06	08	10	12	18	21	24
Förderbandbreite	44 mm	70 mm	95 mm	127 mm	152 mm	203 mm	254 mm	305 mm	457 mm	533 mm	609 mm
Maximale Förderbandlast* (Siehe nachstehenden HINWEIS)	14 kg	16 kg	19 kg	23 kg	27 kg	32 kg	36 kg	36 kg	36 kg	36 kg	36 kg
Förderband-Anfahrdrehmoment*	0,5 Nm	0,6 Nm	0,7 Nm	0,8 Nm	0,9 Nm	1,1 Nm	1,4 Nm	1,4 Nm	1,4 Nm	1,4 Nm	1,4 Nm
Längsverschiebung des Gurtes	88 mm pro Umdrehung der Antriebsrolle										
Maximale Förderbandgeschwindigkeit*	80,5 m/min.										
Gurtspanner	10 mm Spannweg = 19 mm Gurtspannung										

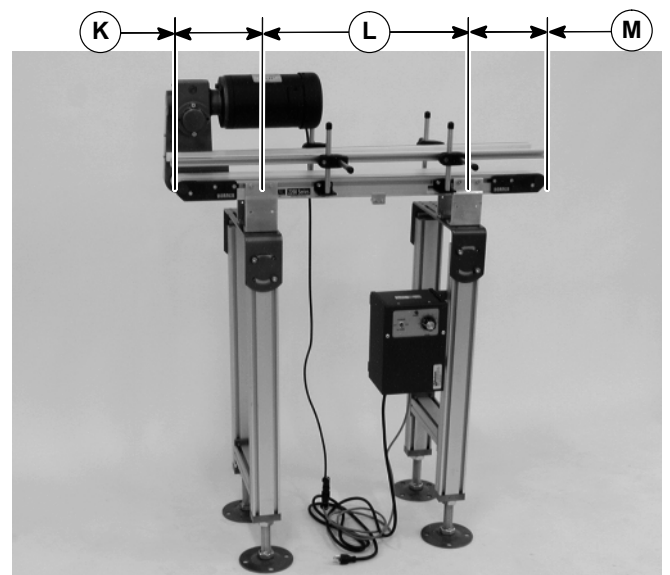
Bezugslänge des Förderbandes (LL)	02	03	04	05	06	07	08	09	10	11	12	13**	14**	15**	16**	17**	18**
Förderbandlänge Bis zu 5.486 mm in beliebiger Länge in 3 mm Schritten	610 mm	914 mm	1.219 mm	1.524 mm	1.829 mm	2.134 mm	2.438 mm	2.743 mm	3.048 mm	3.353 mm	3.658 mm	3.962 mm**	4.267 mm**	4.572 mm**	4.877 mm**	5.182 mm**	5.486 mm**

HINWEIS: Maximale Fördererbandlasten basieren auf folgendem:

- ┆ Keine Stauförderung
- ┆ Produkt bewegt sich in Richtung Getriebemotor
- ┆ Förderband wird horizontal montiert

* Einzelheiten siehe Katalog für Bestellinformationen und technische Daten.

** Diese Längen sind nur in 152 mm u. breiter verfügbar.

Installation

HINWEIS: Bandförderer MUSS gerade, flach und waagrecht innerhalb der geltenden Toleranzwerte montiert werden. Beim Zusammenbau eine Wasserwaage (N in Abbildung 3) benutzen.

Liste der Installationsbauteile

- O Förderbandrahmen
(zwei Segmente falls länger als 3658 mm)
- P Förderbandträger (4x)
- Q Stützrollen (für längere Förderbänder)



Abbildung 3

Erforderliche Werkzeuge

- ┆ Innensechskantschlüssel:
4 mm, 5 mm
- ┆ Wasserwaage
- ┆ Drehmomentschlüssel

Empfohlener Installationsablauf

- ▮ Tragstützen installieren
(siehe Anleitungen für Zubehörteile)
- ▮ Förderband zusammenbauen (falls erforderlich)
- ▮ Installationsträger am Förderband befestigen
- ▮ Förderband an den Tragstützen befestigen
- ▮ Stützrollen am Förderband installieren (optional)
- ▮ Montagesatz für Getriebemotoren befestigen
(siehe Anleitungen für Zubehörteile)
- ▮ Führungen/Zubehörteile befestigen
(siehe Anleitungen für Zubehörteile)

Förderbänder bis zu 3.962 mm

Kein Zusammenbau ist erforderlich. Installationsträger und Stützrollen installieren. Wir verweisen auf „Installationsträger“ auf Seite 6 und „Stützrollen“ auf Seite 7.

Förderbänder länger als 3.962 mm

1. Lage der Förderbandsegmente feststellen
(O Abbildung 4)





Abbildung 4

2. Am Spannende des Förderbandes, das mit einem  Etikett gekennzeichnet ist (R siehe Abbildung 5), vordere Deckplattengruppe hineindrücken (S): Zu beiden Seiten des Förderbandes die Spurführungsnocken lockern (T) (falls damit ausgestattet) von den vorderen Platten weg bewegen, dann die Befestigungsschrauben lösen (U), und vordere Plattengruppe nach innen schieben.

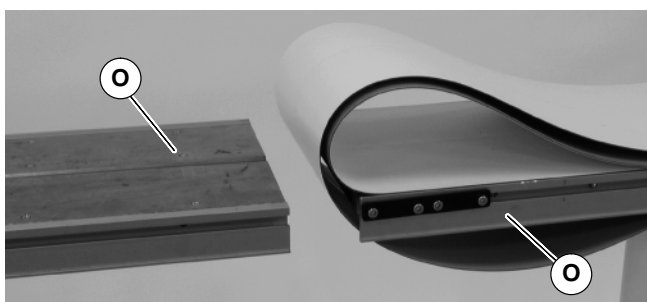

Abbildung 5

3. Den Fördergurt herausrollen und die Rahmensegmente des Bandes (O siehe Abbildung 6) in die Bandschleufe platzieren.

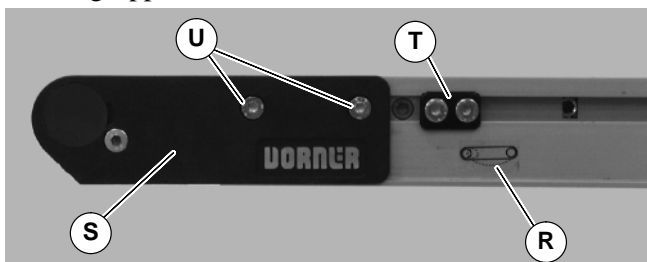

Abbildung 6

4. Die Förderbandsegmente zusammenfügen und die Verbindungsträger (V siehe Abbildung 7) oder die Verbindungs/Installationsträger (VA) und Schrauben (W) zu beiden Seiten, wie angegeben, installieren. Die Schrauben mit 7 Nm festziehen.

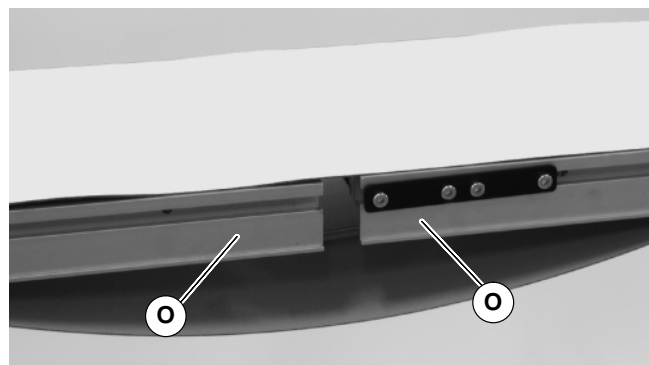

Abbildung 7

5. Mit einem 5 mm Innensechskantschlüssel das Ritzel drehen (X siehe Abbildung 8), um das Förderband zu spannen. Die Befestigungsschrauben (U) zu beiden Seiten des Förderbandes mit 9 Nm festziehen. Für die richtige Spannung verweisen wir auf „Spannen des Fördergurtes“ auf Seite 11.

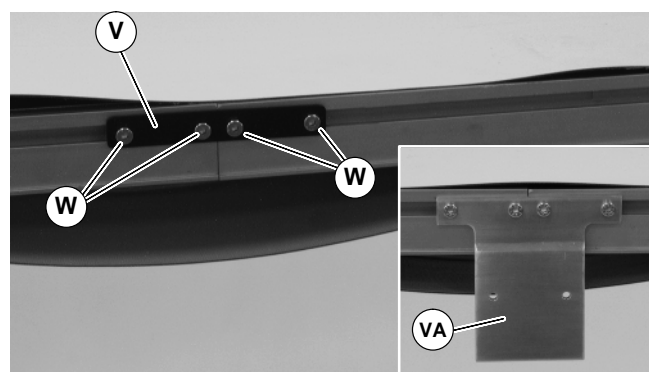

Abbildung 8

6. Installationsträger und Stützrollen installieren. Wir verweisen auf „Installationsträger“ auf Seite 6 und „Stützrollen“ auf Seite 7.
7. Falls mit Spurführungsnocken ausgestattet (T siehe Abbildung 5), neu positionieren und Spurführung anpassen. Siehe „Spurführung des Fördergurtes“ auf Seite 12.

Installation

Installationsträger

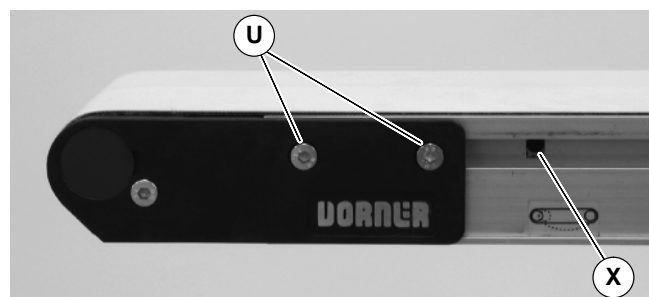
1. Lage der Träger feststellen. Vergrößerte Ansichten siehe Abbildungen 9 und 10.

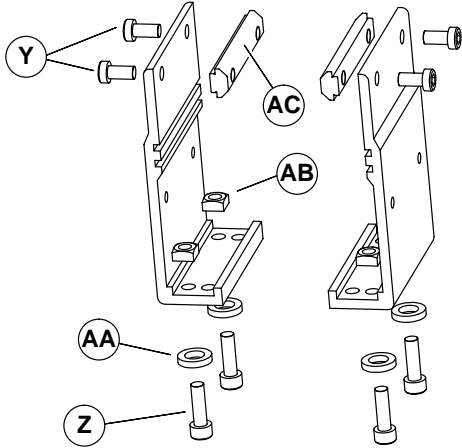

Installationsträger für Flachbandförderer
Abbildung 9

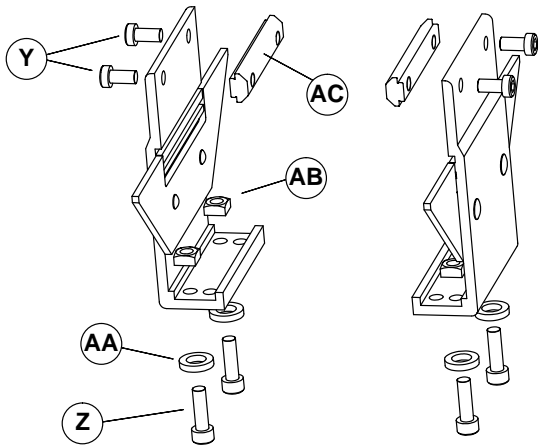

Installationsträger für Stollenförderband
Abbildung 10

2. Schrauben (Y u. Z siehe Abbildung 9 u. 10), Unterlegscheiben (AA), Muttern (AB) und T-Mutter (AC) von den Trägern entfernen.
3. T-Muttern (AC siehe Abbildung 9 u. 10) in die Seitenschlitze (T-Nuten) am Förderband einsetzen (AD siehe Abbildung 11). Installationsträger (P siehe Abbildung 11) am Förderband mit Montageschrauben befestigen (Y).



Abbildung 11

HINWEIS: Montageträger für Flachbandförderer abgebildet.

4. Träger an der Tragstütze mit Montageschrauben (Z siehe Abbildung 11), Unterlegscheiben (AA) und Muttern befestigen (AB).
5. Die Schrauben (Y und Z siehe Abbildung 11) mit 7 Nm festziehen.

Stützrollen

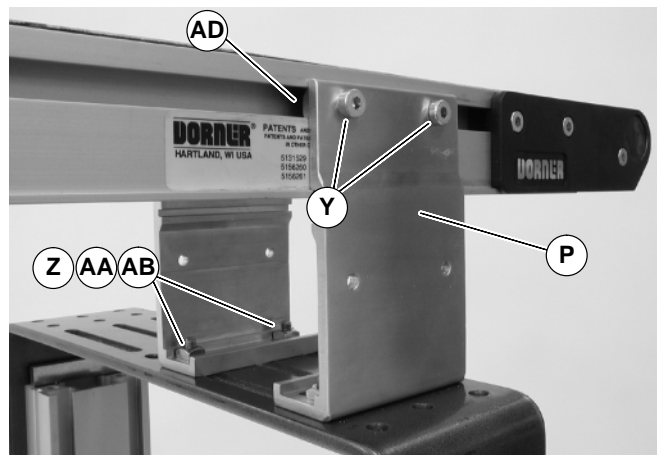
Stollenbandförderer und 51–152 mm breite Flachbandförderer

1. Die Lage der Stützrollen feststellen. Vergrößerte Ansichten siehe Abbildungen 12 u. 13.

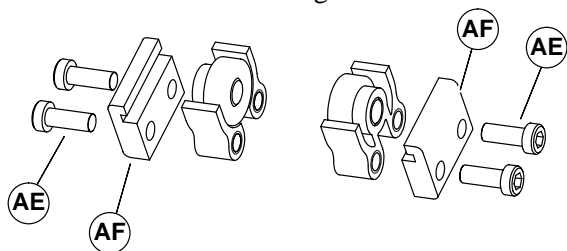

Stützrollen für Flachbandförderer

Abbildung 12

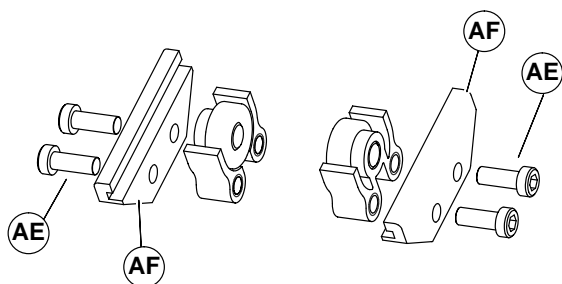

Stützrollen für Stollenbandförderer

Abbildung 13

2. Schrauben (AE siehe Abbildungen 12 u. 13) und Clips (AF) entfernen.
3. Die Stützrollenbaugruppen (Q siehe Abbildung 14) wie abgebildet installieren. Die Schrauben (AE) mit 7 Nm festziehen.



Abbildung 14

203–610 mm breite Flachbandförderer

1. Die Lage der Stützrollen feststellen. Vergrößerte Ansichten siehe Abbildung 15.

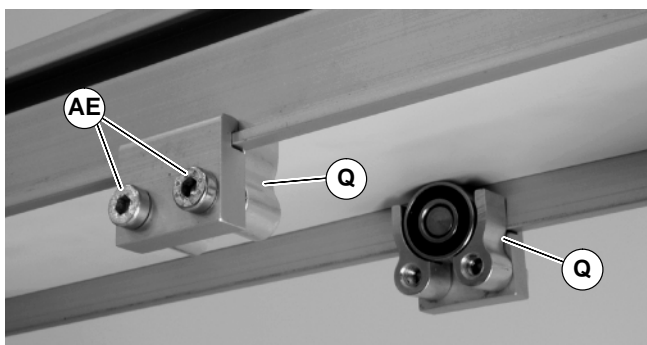

Abbildung 15

2. Schrauben (AG siehe Abbildung 15) und Clips (AH) von der Stützrollenbaugruppe entfernen.
3. Die Stützrollenbaugruppe (Q siehe Abbildung 16) wie abgebildet installieren. Die Schrauben (AG) mit 7 Nm festziehen.

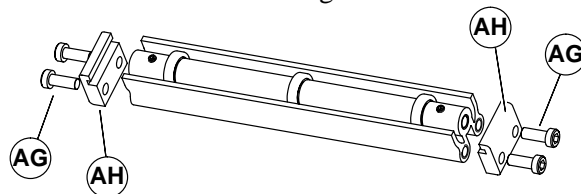

Abbildung 16

Vorbeugende Wartung und Einstellung

Erforderliche Werkzeuge

Standardwerkzeuge

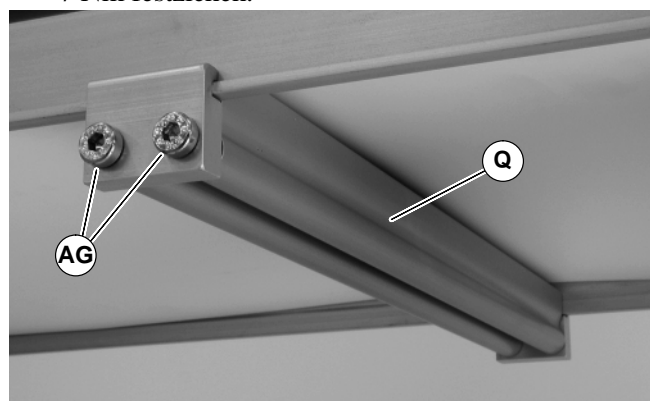
- † Innensechskantschlüssel:
2,5 mm, 4 mm, 5 mm
- † Dornpresse

Spezialwerkzeuge

- † 807–1078 Werkzeug zum Herausnehmen von gekapselten Lagern
- † 450292 Werkzeug zum Installieren von gekapselten Lagern

Checkliste

- † Ersatzteile auf Lager halten (Empfehlungen siehe Abschnitt „Ersatzteile“)
- † Fördergurtreiniger vorrätig halten (Teilenr. 625619)
- † Das gesamte Förderband und die gerändelte Antriebsrolle im ausgebauten Zustand reinigen
- † Abgenutzte oder beschädigte Teile ersetzen

Schmierung

Kein Schmiermittel ist erforderlich. Lager ersetzen, falls sie abgenutzt sind.

Wartung des Fördergurtes

Fehlersuche

Fördergurt auf folgendes untersuchen:

- † Oberflächeneinschnitte oder Abnutzung
- † Festhängen oder Durchrutschen
- † Beschädigung der V-Führung

Oberflächeneinschnitte und Abnutzung weisen auf folgendes hin:

- † Scharfe oder schwere Teile wirken auf das Band ein
- † Gestaute Teile
- † Unsachgemäß installierte untere Abstreifer (falls installiert)
- † Angesammelter Schmutz in Abstreifern (falls installiert)
- † Fremdmaterial im Inneren des Förderbandes
- † Unsachgemäß positionierte Zubehörteile
- † Anschraubbare - Führung klemmt den Gurt

Festhängen oder Durchrutschen bedeutet folgendes:

- † Zu große Last auf dem Band

- † Fördergurt oder Antriebszahnriemen sind nicht ordnungsgemäß gespannt
- † Abgenutzte Rändelung oder Schmutz auf Antriebsrolle
- † Intermittierender Stau oder Probleme am Antriebsstrang

Beschädigung der V-Führung weist auf folgendes hin:

- † Verbogener oder beschädigter Bandrahmen
- † Schmutz auf Antriebsrollen
- † Zu große oder falsche Seitenbelastung

HINWEIS: Siehe www.dorner.com für komplette Liste von Fehlerbehebungsvorschlägen.

Reinigung

WICHTIG: Keine Gurtreiniger benutzen, die Alkohol, Aceton, Methylethylketon (MEK) oder andere scharfe Chemikalien enthalten.

Den Bandreiniger von Dorner (Teilenr. 625619) benutzen. Milde Seife und Wasser können ebenfalls benutzt werden. Das Band nicht in Flüssigkeiten tauchen.

Für /05 gewebter Polyester gurt und /06 schwarzer antistatischer Gurt eine Borstenbürste benutzen, um ein besseres Ergebnis zu erzielen.

Ersetzen des Gurtes



Schrittweises Vorgehen beim Ersetzen des Gurtes

- † Den alten Gurt abnehmen:
 - Förderband ohne Tragstützen oder Getriebemotor-Montagesatz
 - Förderband mit Tragstützen und Getriebemotor-Montagesatz
- † Neuen Fördergurt installieren
- † Fördergurt spannen

Vorbeugende Wartung und Einstellung

Entfernen des Gurtes bei Förderbändern ohne Tragstützen oder Montagesatz für Getriebemotoren

1. Untere Abstreifer, falls damit ausgestattet, entfernen (AJ siehe Abbildung 17): Befestigungsschrauben entfernen (AI), dann Abstreifer abnehmen (AJ).





Abbildung 17

2. Stützrollen und Führungen samt Zubehör, falls damit ausgestattet, von einer Seite des Förderbandes entfernen.
3. Am Spannende des Förderbandes, das mit einem  Etikett gekennzeichnet ist (R siehe Abbildung 18), vordere Deckplattengruppe hineindrücken (S): Zu beiden Seiten des Förderbandes die Spurführungsnocken lockern und (T) (falls damit ausgestattet) von den vorderen Platten weg bewegen, dann die Befestigungsschrauben lösen (U), und vordere Plattengruppe nach innen schieben.

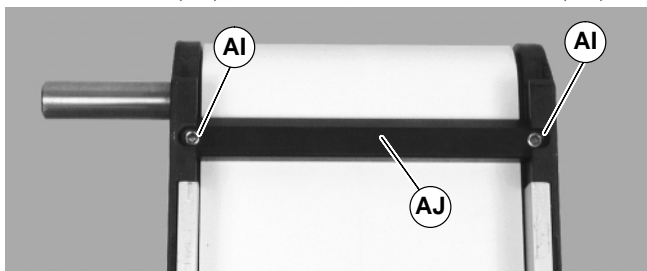

Abbildung 18

4. Den Gurt abnehmen.

Entfernen des Gurtes für Förderbänder mit Tragstützen und Montagesatz für Getriebemotoren

	<p>! WARNING</p> <p>Werden die Installationsträger ohne ein Abstützen des Getriebemotors entfernt, kann dies zu einem Umkippen des Förderbandes führen und schwere Verletzungen verursachen.</p> <p>BEIM AUSTAUSCHEN DES GURTES DEN GETRIEBEMOTOR AUF DER UNTERSEITE ABSTÜTZEN</p>
--	--

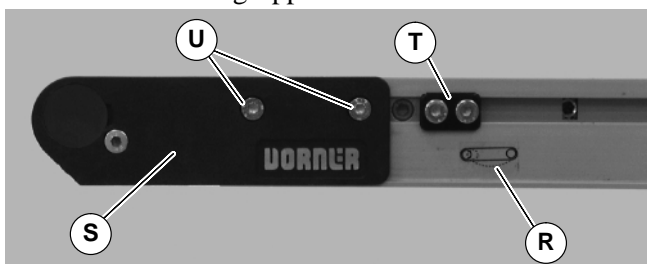
1. Tragstützen vorübergehend (AK siehe Abbildung 19) an beiden Enden des Förderbandes platzieren. Eine weitere Tragstütze unter dem Antriebsmotor (AL), falls damit ausgerüstet, platzieren. Siehe **WARNHINWEIS**.



Abbildung 19

2. Die Installationsträger (AM siehe Abbildung 19) von einer Seite des Förderbandes entfernen. (Die Schritte in umgekehrter Reihenfolge wiederholen 3 u. 4, siehe Abschnitt „Installationsträger“ auf Seite 6.) Falls mit Montagesatz für schwere Lasten ausgestattet, die Installationsträger von der Seite gegenüber der Antriebsabdeckung (AN siehe Abbildung 20) entfernen.
3. Untere Abstreifer, falls damit ausgestattet, entfernen (AJ siehe Abbildung 17): Befestigungsschrauben entfernen (AI), dann Abstreifer abnehmen (AJ).
4. Stützrollen und Führungen samt Zubehör, falls damit ausgestattet, von der Seite gegenüber der Antriebsabdeckung entfernen (AN siehe Abbildung 20).



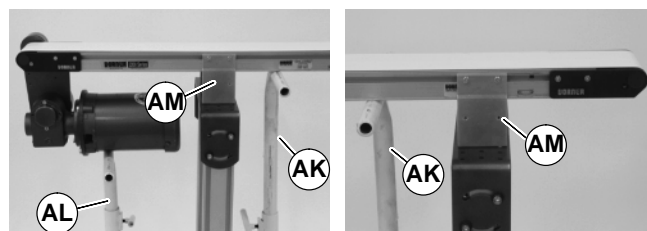

Abbildung 20

5. Falls mit Montagesatz für schwere Lasten ausgestattet, die Antriebsstützträger (AP siehe Abbildung 20) entfernen. Die Trägerschrauben, (AO) dann die Träger entfernen (AP).

Vorbeugende Wartung und Einstellung

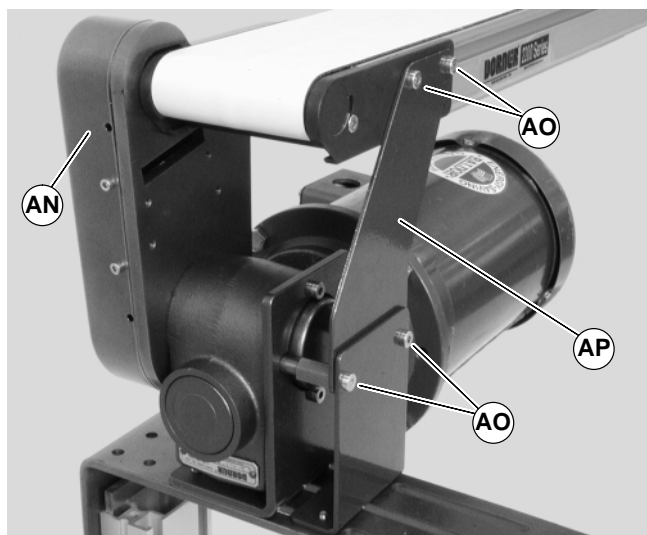
6. Am Spannungsende des Förderbandes, das mit einem  Etikett gekennzeichnet ist (R siehe Abbildung 21), vordere Deckplattengruppe hineindrücken (S): Zu beiden Seiten des Förderbandes die Spurführungsnocken lockern (T) (falls damit ausgestattet) von den vorderen Platten weg bewegen, dann die Befestigungsschrauben lösen (U), und vordere Plattengruppe nach innen schieben.



Abbildung 21

7. Den Gurt (AQ siehe Abbildung 22) vom Förderband abnehmen.

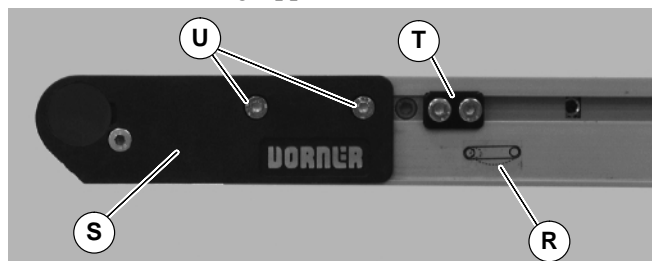

Abbildung 22

Gurtinstallation für Förderbänder ohne Tragstützen oder Montagesatz für Getriebemotoren

1. Das Förderband so ausrichten, daß die Spitzen der Gurtspleißung (AR siehe Abbildung 23) laut Angaben auf dem Etikett in die Laufrichtung des Gurtes weisen (AS).



Abbildung 23

2. Den Gurt auf den Förderbandrahmen schieben.
3. Den Gurt spannen. Siehe „Spannen des Gurtes“ auf Seite 11.

4. Abstreifer, Stützrollen und Führung, falls damit ausgestattet, installieren.

Entfernen des Gurtes für Förderbänder mit Tragstützen und Montagesatz für Getriebemotoren

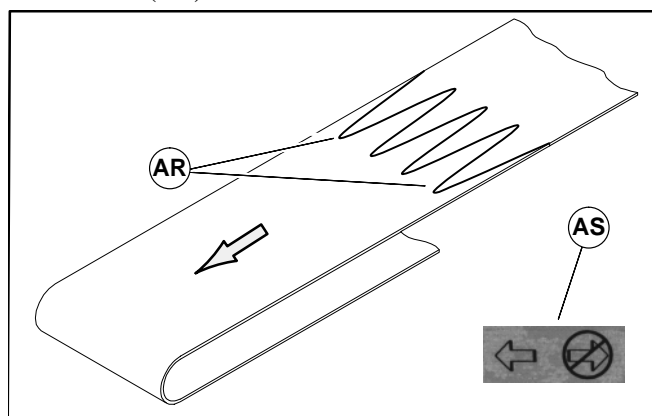
	<p>! WARNING</p> <p>Werden die Installationsträger ohne ein Abstützen des Getriebemotors entfernt, kann dies zu einem Umkippen des Förderbandes führen und schwere Verletzungen verursachen.</p> <p>BEIM AUSTAUSCHEN DES GURTES DEN GETRIEBEMOTOR AUF DER UNTERSEITE ABSTÜTZEN</p>
--	--

1. Sicherstellen, daß Tragstützen vorübergehend (AK siehe Abbildung 19) an beiden Enden des Förderbandes platziert werden. Eine weitere Tragstütze unter dem Antriebsmotor (AL), falls damit ausgestattet, platzieren. Siehe **WARNHINWEIS**.
2. Das Förderband so ausrichten, daß die Spitzen der Gurtspleißung (AR siehe Abbildung 23) laut Angaben auf dem Etikett in die Laufrichtung des Gurtes weisen (AS).
3. Den Gurt (AQ siehe Abbildung 24) auf dem Förderband installieren. Das Förderband leicht anheben, um ein Verklemmen des Gurtes in den vorübergehenden Tragstützen zu vermeiden.





Abbildung 24

4. Die Installationsträger wieder am Förderband installieren. Wir verweisen auf „Installationsträger“ auf Seite 6, Schritt 3 bis 5.
5. Falls mit Montagesatz für schwere Lasten ausgestattet, die Antriebsstützträger installieren (AP siehe Abbildung 20).
6. Den Gurt spannen. Siehe „Spannen des Gurtes“ auf Seite 11.
7. Abstreifer, Stützrollen und Führung, falls damit ausgestattet, wieder installieren.

Spannen des Gurtes

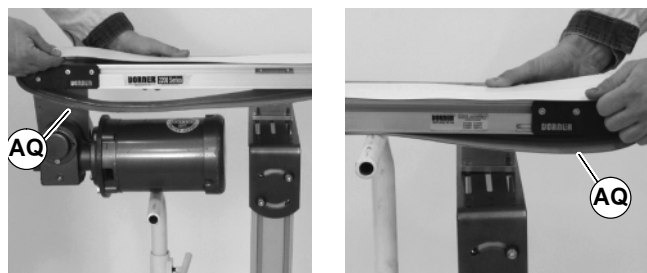

Förderbänder mit Antriebsrollen von 1,25" (32 mm) Durchmesser

1. Am Spannende des Förderbandes, das mit einem  Etikett gekennzeichnet ist (R siehe Abbildung 25), vordere Deckplattengruppe anpassen (S): Zu beiden Seiten des Förderbandes die Befestigungsschrauben lösen (U) und das Ritzel drehen (X), um die vordere Deckplattengruppe anzupassen.



Abbildung 25

2. Die vordere Deckplattengruppe so anpassen, daß das Ende des Förderbandrahmens mit den oder zwischen den Spannmarkierungen der vorderen Deckplatten ausgerichtet ist (AT u. AU siehe Abbildung 26). Den

Gurt ersetzen, falls beim Ausrichten des Förderbandrahmens-Endes mit den oder zwischen den Spannmarkierungen keine angemessene Spannung erreicht werden kann. Siehe **HINWEIS**.



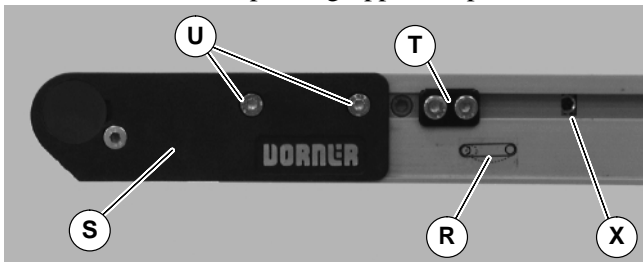

Abbildung 26

HINWEIS: Am Ritzel ein Drehmoment von 2,8 Nm für 44 bis 305 mm breite Bänder bzw. 4,5 Nm für 457 – 610 mm breite Bänder nicht überschreiten. Ein zu starke Spannen des Gurtes könnte eine zu starke Belastung der Antriebsrollenlager verursachen und zu einem frühzeitigen Versagen führen.

3. Nach dem Einstellen der entsprechenden Spannung die Befestigungsschrauben (U siehe Abbildung 25) zu beiden Seiten des Förderbandes mit 7 Nm festziehen.
4. Falls mit Spurführungsnocken ausgestattet, (T siehe Abbildung 25), neu positionieren und Spurführung anpassen. Siehe „Spannen des Gurtes“ auf Seite 12.

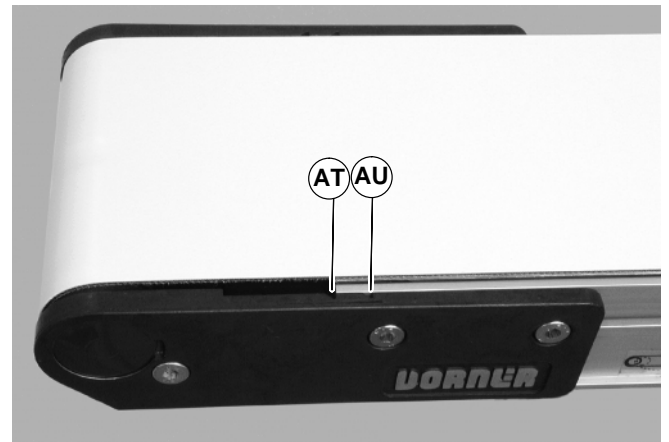
Vorbeugende Wartung und Einstellung

Förderbänder mit Rollen für Messerkante

1. Am Spannende des Förderbandes, das mit einem  Etikett gekennzeichnet ist (R siehe Abbildung 27), vordere Deckplattengruppe anpassen (S): Zu beiden Seiten des Förderbandes die Befestigungsschrauben lösen (U) und das Ritzel drehen (X), um die vordere Deckplattengruppe anzupassen.



Abbildung 27

2. Vordere Deckplattengruppe so einstellen, daß die Kante der Achsenträgerplatte (AV siehe Abbildung 28) vom Förderbandende (AW) um 29 mm getrennt ist. Den Gurt ersetzen, falls innerhalb eines Abstandes von 38 mm keine ordnungsgemäße Spannung erzielt werden kann. Siehe **HINWEIS**.

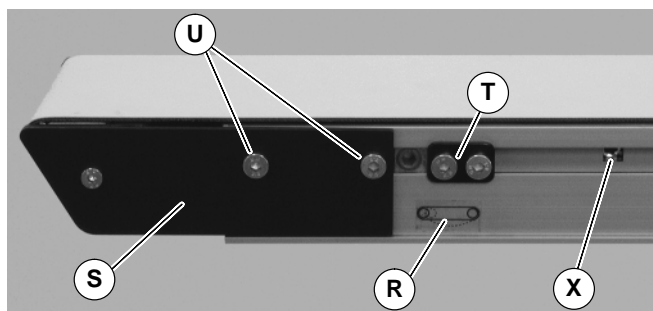

Abbildung 28

HINWEIS: Am Ritzel ein Drehmoment von 2,8 Nm für 44 bis 305 mm breite Bänder bzw. 4,5 Nm für 457 – 610 mm breite Bänder nicht überschreiten. Ein zu starkes Spannen des Gurtes könnte eine zu starke Belastung der Antriebsrollenlager verursachen und zu einem frühzeitigen Versagen führen.

3. Nach dem Einstellen der entsprechenden Spannung die Befestigungsschrauben (U siehe Abbildung 27) zu beiden Seiten des Förderbandes mit 7 Nm festziehen.
4. Spurführungsnocken neu positionieren, (T siehe Abbildung 27), und Spurführung anpassen. Siehe „Spannen des Gurtes“ im nächsten Abschnitt.

Spurführung des Gurtes

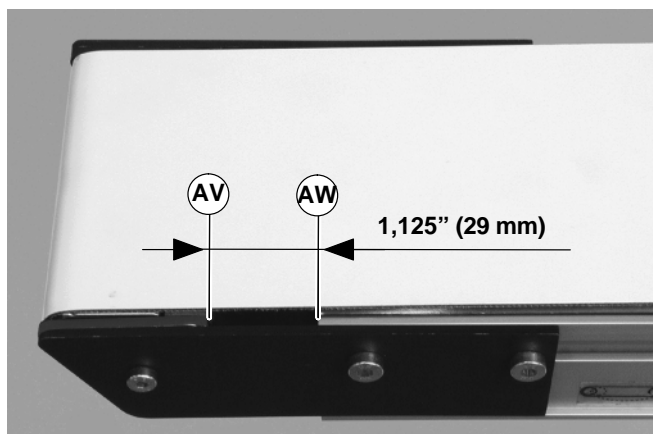
Gurte mit V-Führungen

Bei Gurten mit V-Führungen ist kein Einstellen der Spurführung erforderlich.

Gurte ohne V-Führungen

Förderbänder ohne V-Führungen sind mit Spurführungsnocken ausgestattet (T siehe Abbildung 29) um die Spurführung des Gurtes anzupassen.



Abbildung 29

Beim Anpassen der Gurtspurführung das Abwurfende des Förderbandes immer zuerst einstellen. Die Spurführung wird wie folgt eingestellt:

1. Sicherstellen, daß die Deckplatten-Befestigungsschrauben (U siehe Abbildung 29) zu beiden Seiten des Förderbandes festgezogen sind.
2. Zu beiden Seiten des Förderbandes die zwei (2) Nocken-Befestigungsschrauben lösen (AX). Die Nocken einstellen (AY), bis die Anzeigeschlitze (AZ) horizontal vor dem Förderbandende liegen. Dann die Nockenbaugruppen gegen die Deckplatten schieben (S) und die Nocken-Befestigungsschrauben (AX) mit 7 Nm wieder festziehen.
3. Auf der Seite, in deren Richtung der Gurt läuft, die Deckplatten-Befestigungsschrauben lösen (U).
4. Bei laufendem Förderband mit einem 5 mm Innensechskantschlüssel den Spurführungsnocken (AY) in kleinen Schritten drehen, bis der Gurt in der Mitte des Förderbandes liegt. Dann die Nocken in dieser Position festhalten und die Befestigungsschrauben der Deckplatten (U) mit einem 4 mm Innensechskantschlüssel mit 7 Nm wieder festziehen.

Ausbau der Rollen

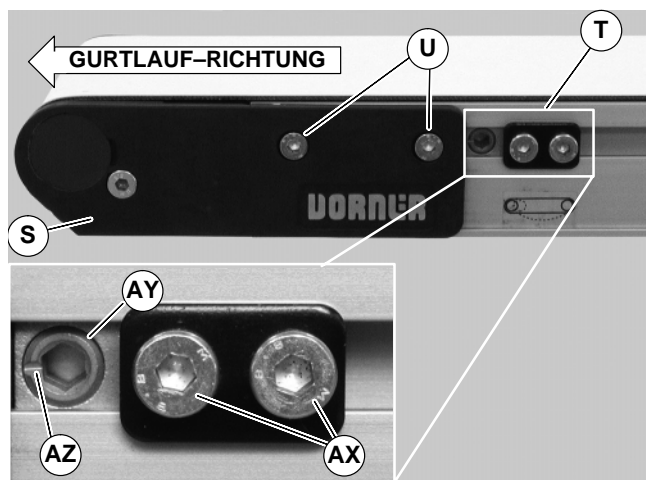

Den Gurt abnehmen, um Zugang zu der/den Rolle(n) zu erhalten. Siehe „Ersetzen des Gurtes“ auf Seite 8. Die gewünschte Rolle gemäß nachstehenden Anleitungen entfernen:

- ▮ A – Entfernen der Umlenkrolle
- ▮ B – Entfernen der Antriebsrolle

A – Entfernen der Umlenkrolle

1. Zu beiden Seiten des Förderbandes die zwei (2) Befestigungsschrauben lösen (U siehe Abbildung 30). Dann die Umlenkrollenbaugruppe vom Förderbandrahmen abziehen.



Abbildung 30

2. Lagerabdeckungen (BA siehe Abbildung 31) entfernen.

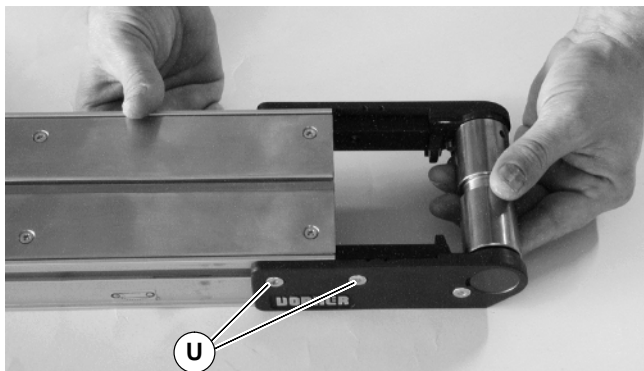

Abbildung 31

3. Mit einem 4 mm Innensechskantschlüssel die konische Schraube an der Antriebswelle lösen (BB siehe Abbildung 32). Die Antriebswelle mit dem zweiten Sechskantschlüssel (BC), der in das Loch an der Antriebswelle eingeführt wird, festhalten. Das Verfahren für die gegenüberliegende Seite der Antriebswelle wiederholen.



Abbildung 32

4. Die Deckplatten mit Lagern von der Antriebswelle abziehen.

B – Entfernen der Antriebsrolle

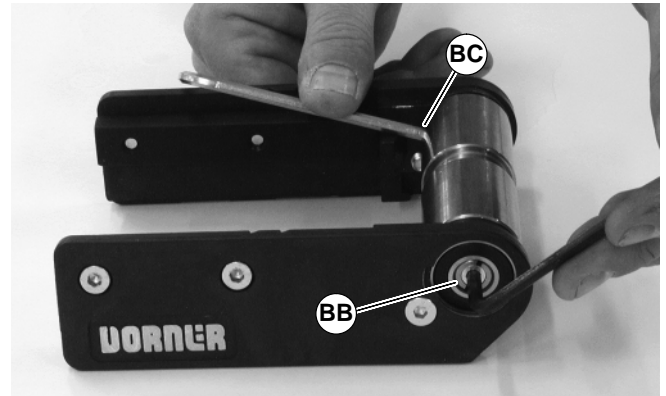
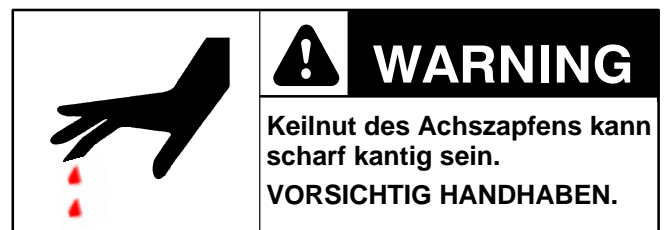

1. Zu beiden Seiten des Förderbandes die zwei (2) Befestigungsschrauben lösen (U siehe Abbildung 33). Dann die Antriebsrollenbaugruppe vom Förderbandrahmen abziehen.



Abbildung 33

Vorbeugende Wartung und Einstellung

- Die Lagerabdeckung (BA siehe Abbildung 34) von der gegenüberliegenden Seite des Achsenzapfens entfernen.

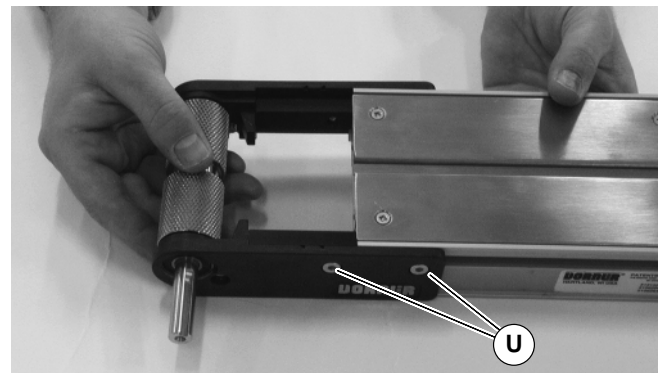

Abbildung 34

- Auf der Seite gegenüber dem Achsenzapfen die konische Schraube an der Antriebswelle (BB siehe Abbildung 35) mit einem 4 mm Innensechskantschlüssel lockern. Die Antriebswelle mit dem zweiten Innensechskantschlüssel (BC), der in das Loch an der Antriebswelle eingeführt wird, festhalten.



Abbildung 35

- Auf der Seite gegenüber dem Achsenzapfen die vordere Deckplatte samt Lager von der Antriebsrolle ziehen.
- Mit einem Lagerausbauwerkzeug (BD siehe Abbildung 36), Teil Nr. 807-1078, die vordere Deckplatte von der Achsenzapfenseite der Antriebsrolle entfernen. Verbindungswerkzeug klemmt an den angezeigten Punkten (BE).

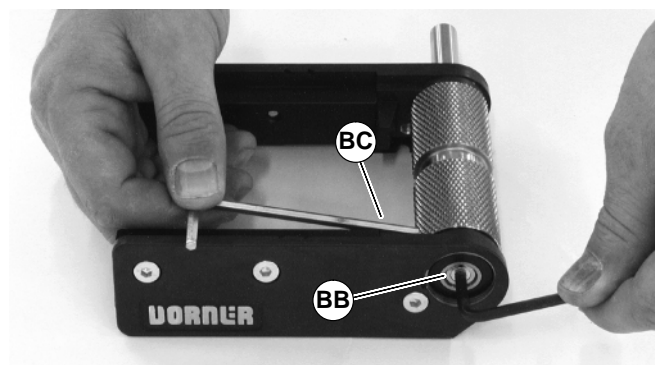

Abbildung 36

Entfernen u. Austauschen der Rolle

Entfernen

- Das Lager drehen (BF siehe Abbildung 37), um es mit den Schlitzen (BG) in der vorderen Deckplatte auszurichten. Dann das Lager herausnehmen.

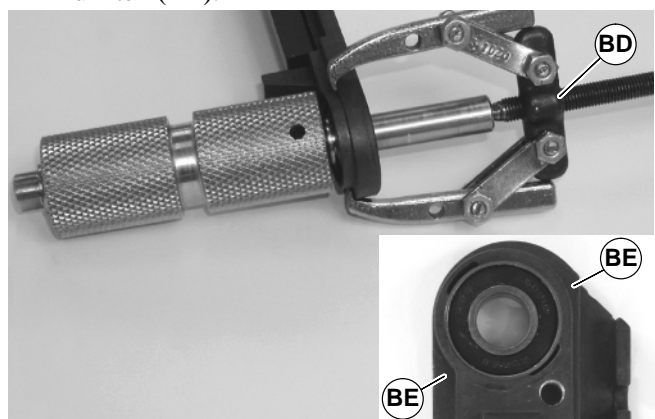

Abbildung 37

Austauschen

- Die Oberfläche der vorderen Deckplatte inspizieren. Falls abgenutzt oder beschädigt, vordere Deckplatte austauschen. Siehe „Ersatzteile“ auf Seite NO TAG.
- Lager (BF siehe Abbildung 38) in den Schlitz der vorderen Deckplatte einsetzen und drehen, damit es in das Lagergehäuse passt.

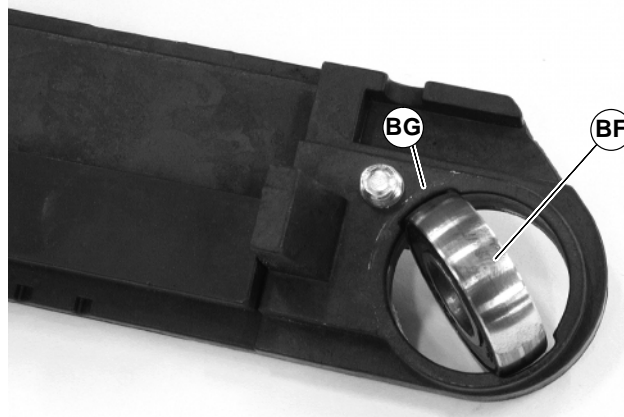

Abbildung 38

Austauschen der Rollen

Antriebsrolle

1. Nachdem das Lager in der vorderen Deckplatte installiert ist, mit einem Lagerinstallationswerkzeug (BH siehe Abbildung 39), Teil Nr. 450292, das Lager auf den Achsenzapfen drücken.

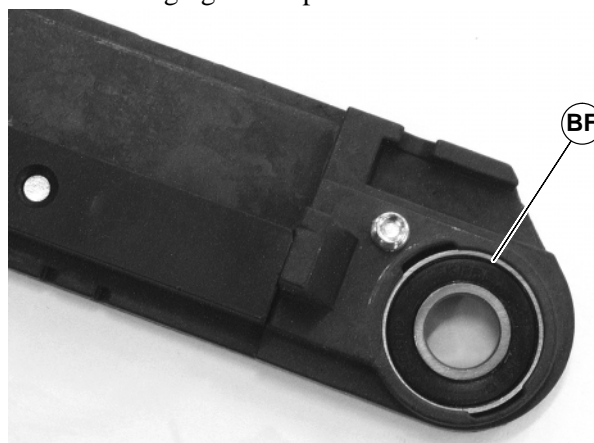

Abbildung 39

2. Nachdem das Lager in der vorderen Deckplatte installiert ist, das Lager auf den Achsenzapfen (BI siehe Abbildung 40) der Antriebswelle, der nicht angetrieben wird, drücken.

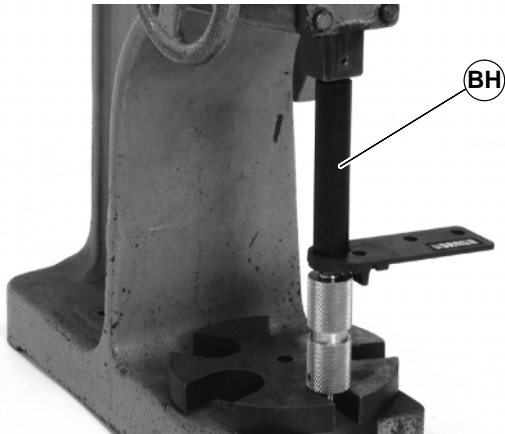

Abbildung 40

HINWEIS: Die konischen Lagerschrauben am nicht angetriebenen Achsenzapfen NICHT festziehen.

3. Die Antriebsrollenbaugruppe auf dem Förderband installieren. Zu beiden Seiten des Förderbandes die Befestigungsschrauben (U siehe Abbildung 41) mit 7 Nm festziehen.

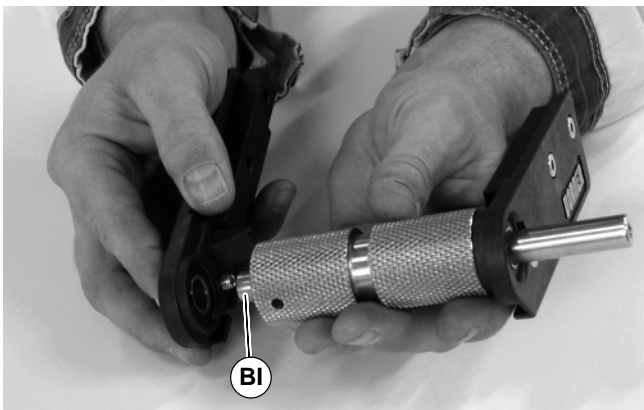

Abbildung 41

4. Mit einem 4 mm Innensechskantschlüssel die kegelförmige Schraube an der Antriebswelle festziehen (BB siehe Abbildung 42). Die Antriebswelle mit dem zweiten Innensechskantschlüssel (BC), der in das Loch an der Antriebswelle eingeführt wird, festhalten.

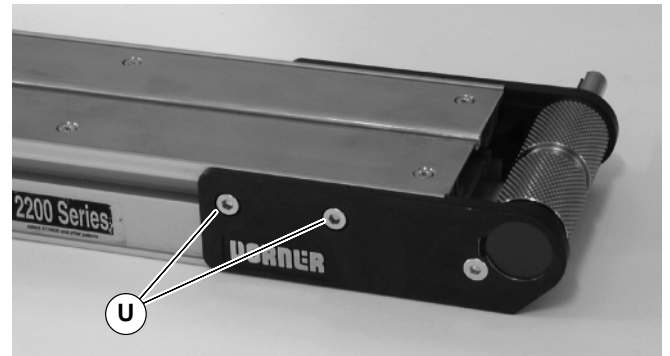

Abbildung 42

5. Lagerabdeckungen (BA siehe Abbildung 43) installieren.

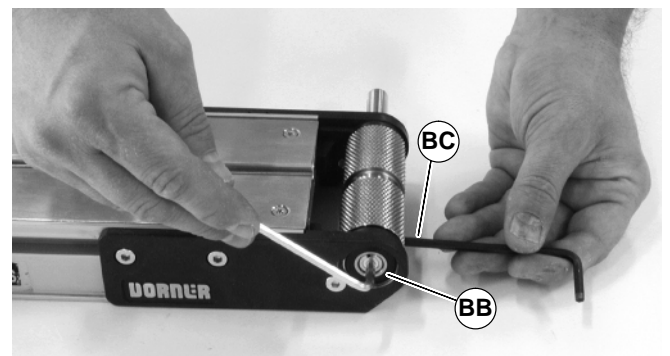

Abbildung 43

Vorbeugende Wartung und Einstellung

Umlenkrolle

1. Nachdem das Lager in der vorderen Deckplatte installiert ist, das Lager auf den Achsenzapfen (BI siehe Abbildung 44) der Umlenkrolle drücken. Für beide Seiten der Umlenkrolle wiederholen.

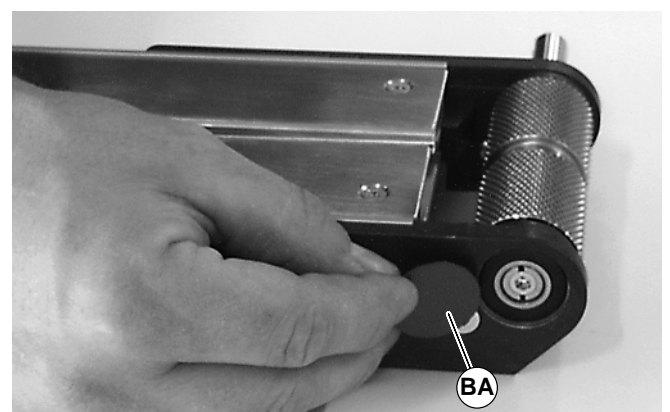

Abbildung 44

HINWEIS: Die konischen Lagerschrauben am Achsenzapfen NICHT festziehen.

2. Die Antriebsrollenbaugruppe auf dem Förderband installieren. Zu beiden Seiten des Förderbandes die Befestigungsschrauben festziehen (U siehe Abbildung 45).

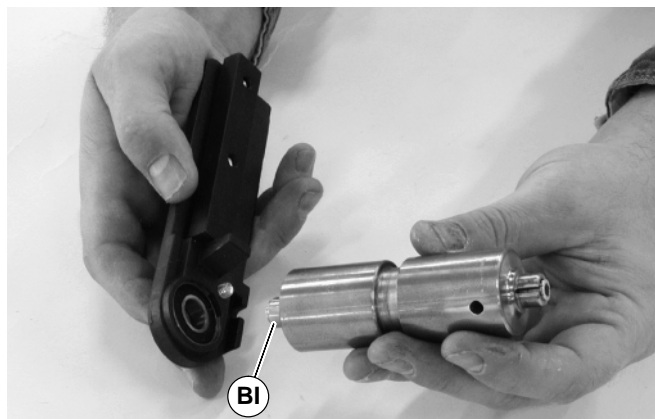

Abbildung 45

3. Zu beiden Seiten der Antriebswelle mit einem 4 mm Innensechskantschlüssel die konische Schraube an der Antriebswelle (BB siehe Abbildung 46) mit 4 Nm festziehen. Die Antriebswelle mit dem zweiten Innensechskantschlüssel (BC), der in das Loch an der Antriebswelle eingeführt wird, festhalten.

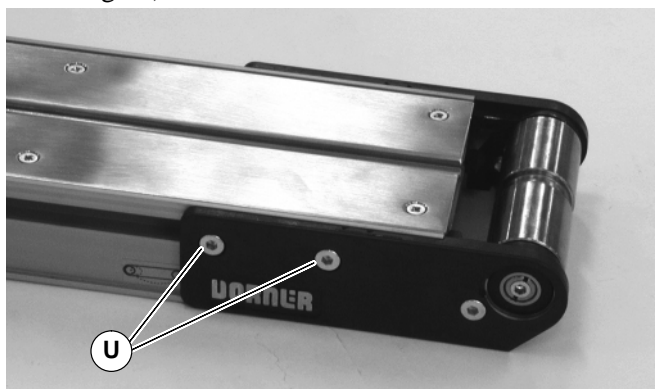

Abbildung 46

4. Lagerabdeckungen (BA siehe Abbildung 47) installieren.

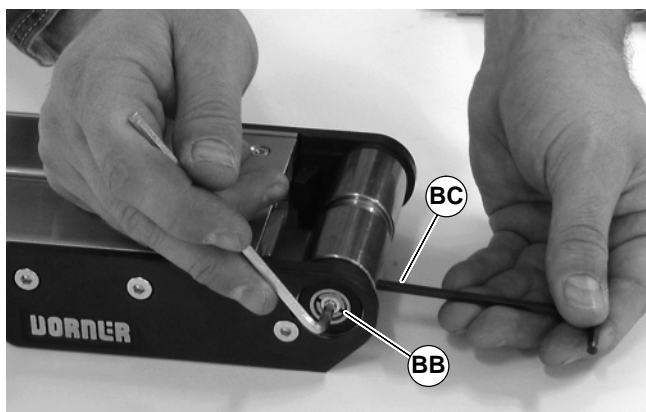

Abbildung 47

Austausch des Lagers für Messerkante

1. Zu beiden Seiten des Förderbandes mit einem 4 mm Innensechskantschlüssel die Nocken-Befestigungsschrauben lösen (BJ siehe Abbildung 48) und die Nockenbaugruppen zur Mitte des Förderbandes schieben.

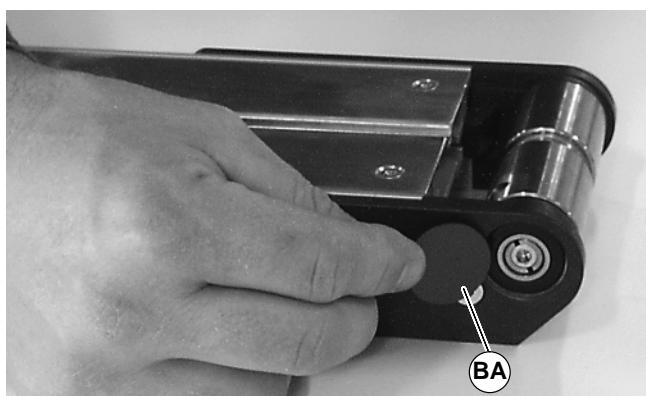

Abbildung 48

2. Zu beiden Seiten des Förderbandes mit einem 4 mm Innensechskantschlüssel die Befestigungsschrauben an der vorderen Deckplatte lösen (U), um die Gurtspannung zu lösen. Dann den Gurt vom Förderbandende nehmen.
3. Auf einer Seite des Förderbandes mit einem 3 mm und 4 mm Innensechskantschlüssel die Befestigungsschrauben der vorderen Deckplatte entfernen (BK u. U) und die vordere Deckplatte abnehmen (S).

4. Das Lagerwelle (BL siehe Abbildung 49) seitlich aus dem Förderband schieben, und die Lager nach Bedarf (BM) austauschen.

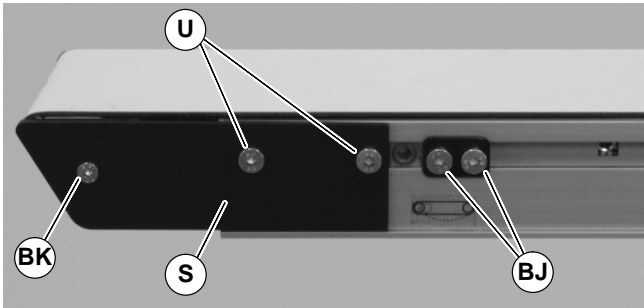

Abbildung 49

5. Nach dem Austauschen der Lager die vordere Deckplatte wieder installieren (S siehe Abbildung 48). Mit einem 3 mm Innensechskantschlüssel (1) eine Befestigungsschraube (BK) mit 3,4 Nm festziehen. Zwei (2) Befestigungsschrauben (U) lose lassen, damit der Gurt gespannt werden kann.
6. Den Gurt am Ende des Förderbandes wieder installieren, dann spannen. Siehe „Spannen des Gurtes“ auf Seite 11.
7. Die Nockenbaugruppen gegen die vorderen Deckplatten neu positionieren, und die Spurführung des Bandes einstellen. Siehe „Spurführung des Gurtes“ auf Seite 12.

Ersatzteile

HINWEIS: Für Ersatzteile, die nicht auf dieser Seite abgebildet sind, wenden Sie sich bitte an ein autorisiertes Dorner Service-Center oder an das Werk.

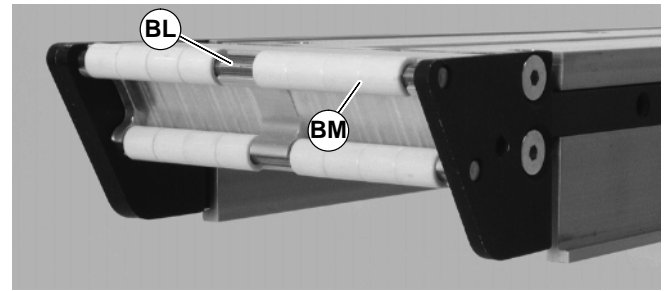
51mm breite Förderbänder

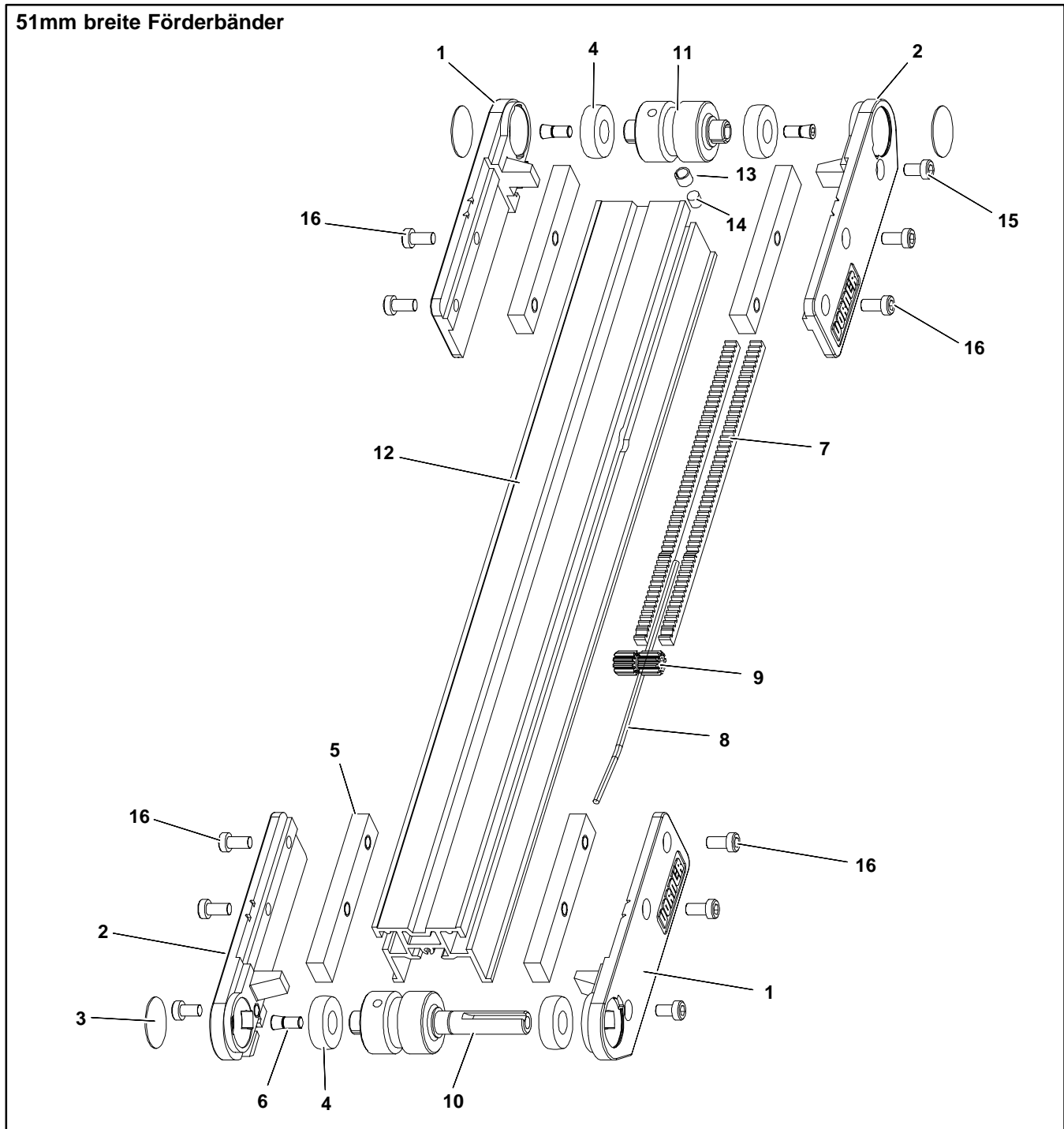

Artikel	Treilnummer	Teilbeschreibung
1	240325	Head Plate LH
2	240326	Head Plate RH
3	240327	Bearing Cover Disk
4	240328	Bearing
5	240329	Tension Slide Bar
6	240330	Taper Screw
7	240420	Rack Gear 14.5 PA x 24 P
8	240422	Pinion Pin
9	240423	Pinion 51mm
10	240602	Drive Spindle 51mm
11	240702	Idler Spindle 51mm
12	See Chart Below	51mm Frame
13	450226SSP	Sleeve, 6.35mm Magnet Stainless Steel
14	808-020	Magnet 6.35mm Dia x 6.35mm Long
15	920691M	Socket Head Screw M6 x 10mm
16	920692M	Socket Head Screw M6 x 12mm

Artikel 12: 51mm Conveyor Frame	
Length	Part Number
610mm	240402-01908
914mm	240402-03108
1219mm	240402-04308
1524mm	240402-05508
1829mm	240402-06708
2134mm	240402-07908
2438mm	240402-09108
2743mm	240402-10308
3048mm	240402-11508
3353mm	240402-12708
3658mm	240402-13908

Ersatzteile

76mm bis 152mm breite Förderbänder

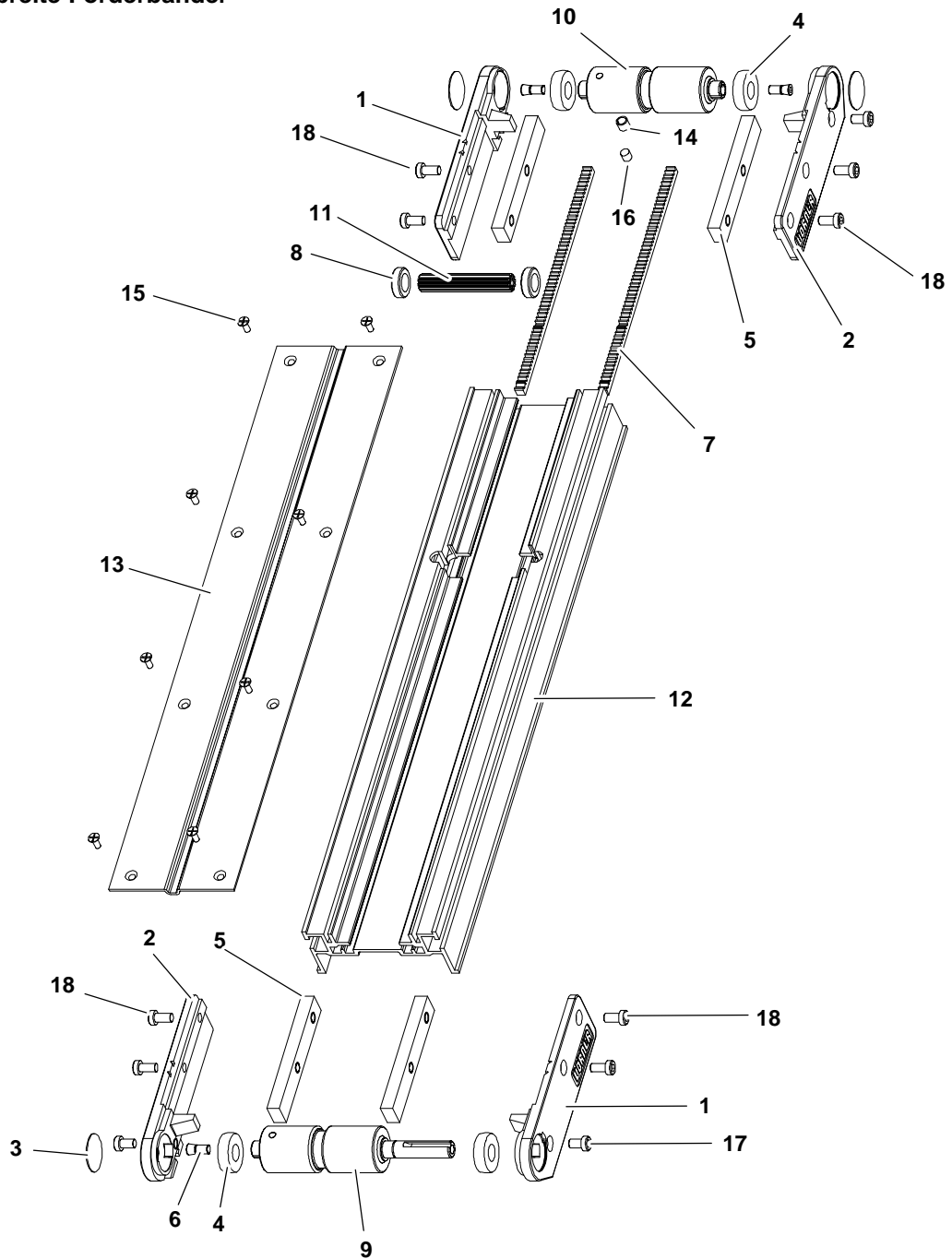

Artikel	Teilnummer	Teilbeschreibung
1	240325	Head Plate LH
2	240326	Head Plate RH
3	240327	Bearing Cover Disk
4	240328	Bearing
5	240329	Tension Slide Bar
6	240330	Taper Screw
7	240420	Rack Gear 14.5 PA x 24 P
8	240421	Pinion Bushing
9	240603	Drive Spindle 76mm
	240604	Drive Spindle 102mm
	240605	Drive Spindle 127mm
	240606	Drive Spindle 152mm
10	240703	Idler Spindle 76mm
	240704	Idler Spindle 102mm
	240705	Idler Spindle 127mm
	240706	Idler Spindle 152mm
11	203003M	Gear Pinion 76mm
	203004M	Gear Pinion 102mm
	203005M	Gear Pinion 127mm
	203006M	Gear Pinion 152mm
12	See Chart Below	Conveyor Frame
13	See Chart Below	Bed Plate
14	450226SSP	Sleeve, 6.35mm Magnet Stainless Steel
15	807-1074	Flat Head Screw M4 x 10mm
16	808-020	Magnet 6.35mm Dia x 6.35mm Long
17	920691M	Socket Head Screw M6 x 10mm
18	920692M	Socket Head Screw M6 x 12mm

Artikel 12: Conveyor Frame		
Length	Part Number	
610mm	2404WW-01908	
914mm	2404WW-03108	
1219mm	2404WW-04308	
1524mm	2404WW-05508	
1829mm	2404WW-06708	
2134mm	2404WW-07908	
2438mm	2404WW-09108	
2743mm	2404WW-10308	
3048mm	2404WW-11508	
3353mm	2404WW-12708	
3658mm	2404WW-13908	
3962mm	2404WW-06708	2404WW-07908*
4267mm	2404WW-06708	2404WW-09108*
4572mm	2404WW-06708	2404WW-10308*
4877mm	2404WW-06708	2404WW-11508*
5182mm	2404WW-06708	2404WW-12708*
5486mm	2404WW-06708	2404WW-13908*

WW = Conveyor width reference: 03, 04, 05, 06
* = 152mm and wider conveyors

Artikel 13: Bed Plate		
Length	Part Number	
610mm	2405WW-01904	
914mm	2405WW-03104	
1219mm	2405WW-04304	
1524mm	2405WW-05504	
1829mm	2405WW-06704	
2134mm	2405WW-07904	
2438mm	2405WW-09104	
2743mm	2405WW-10304	
3048mm	2405WW-11504	
3353mm	2405WW-12704	
3658mm	2405WW-13904	
3962mm	2405WW-07196	2404WW-07904*
4267mm	2405WW-07196	2404WW-09104*
4572mm	2405WW-07196	2404WW-10304*
4877mm	2405WW-07196	2404WW-11504*
5182mm	2405WW-07196	2404WW-12704*
5486mm	2405WW-07196	2404WW-13904*

WW = Conveyor Width reference: 03, 04, 05, 06
* = 152mm and wider conveyors

Ersatzteile

203mm bis 605mm breite Förderbänder

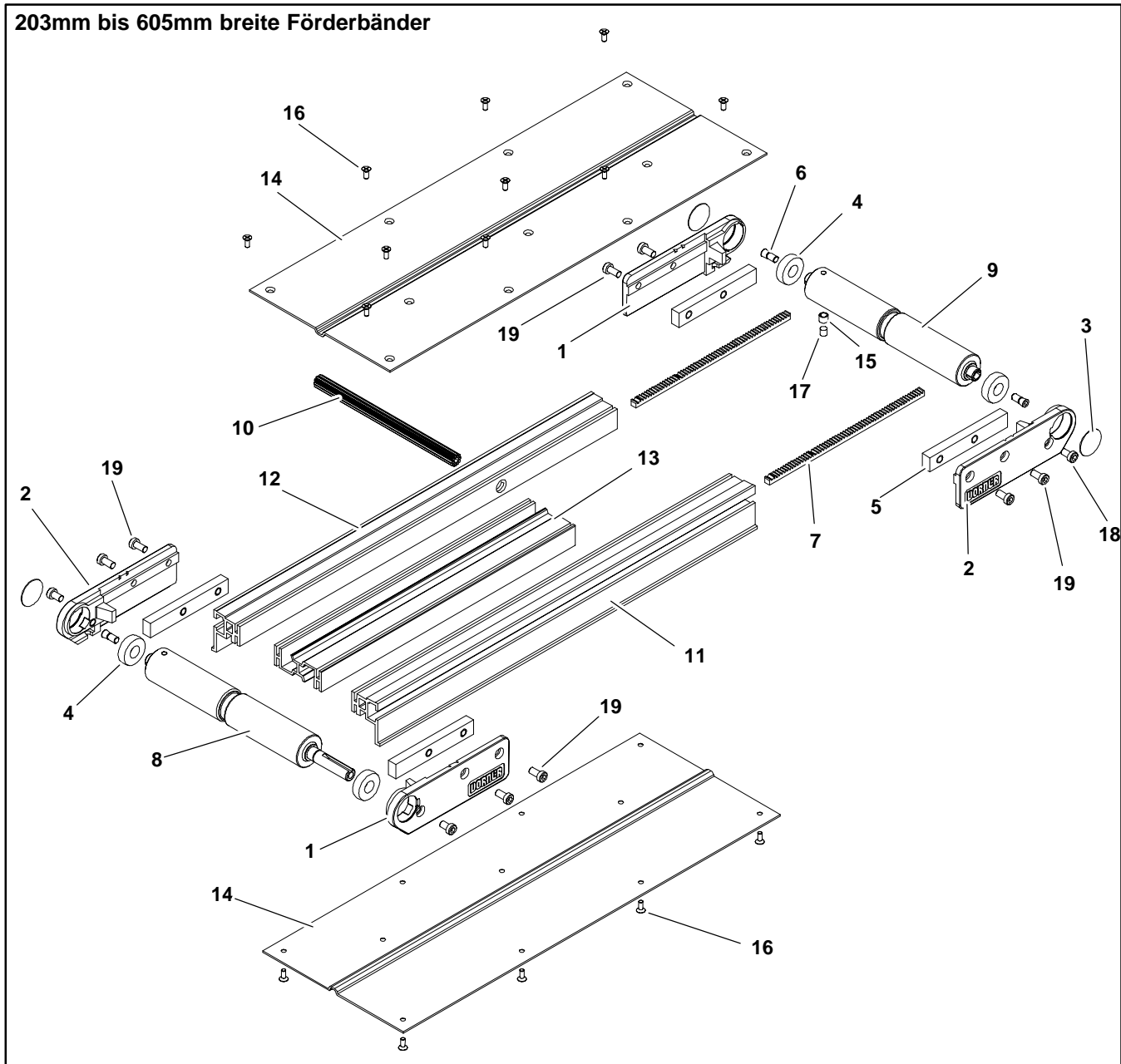

Artikel	Teilnummer	Teilbeschreibung
1	240325	Head Plate LH
2	240326	Head Plate RH
3	240327	Bearing Cover Disk
4	240328	Bearing
5	240329	Tension Slide Bar
6	240330	Taper Screw
7	240420	Rack Gear 14.5 PA x 24P
8	240608	Drive Spindle 203mm
	240610	Drive Spindle 254mm
	240612	Drive Spindle 305mm
9	240708	Idler Spindle 203mm
	240710	Idler Spindle 254mm

	240712	Idler Spindle 305mm
10	203008M	Pinion Gear 203mm
	203010M	Pinion Gear 254mm
	203012M	Pinion Gear 305mm
11	See Chart Below	Side Rail RH 203–610mm Wide
12	See Chart Below	Side Rail LH 203–610mm Wide
13	See Chart Below	Center Rail 203–305mm Wide
14	See Chart Below	Bed Plate
15	450226SSP	Sleeve 6.35mm Magnet Stainless Steel
16	807–1074	Flat Head Screw M4 x 10mm

17	808-020	Magnet 6.35mm DIA x 6.35mm Long
18	920691M	Socket Head Screw M6 x 10mm
19	920692M	Socket Head Screw M6 x 12mm

Artikel 11: Side Rail RH 203-610mm Wide	
Length	Part Number
610mm	240412-01908
914mm	240412-03108
1219mm	240412-04308
1524mm	240412-05508
1829mm	240412-06708
2134mm	240412-07908
2438mm	240412-09108
2743mm	240412-10308
3048mm	240412-11508
3353mm	240412-12708
3658mm	240412-13908
3962mm	240412-07200 240412-07908
4267mm	240412-07200 240412-09108
4572mm	240412-07200 240412-10308
4877mm	240412-07200 240412-11508
5182mm	240412-07200 240412-12708
5486mm	240412-07200 240412-13908

Artikel 12: Side Rail LH 203-610mm Wide	
Length	Part Number
610mm	240413-01908
914mm	240413-03108
1219mm	240413-04308
1524mm	240413-05508
1829mm	240413-06708
2134mm	240413-07908
2438mm	240413-09108
2743mm	240413-10308
3048mm	240413-11508
3353mm	240413-12708
3658mm	240413-13908
3962mm	240413-07200 240413-07908
4267mm	240413-07200 240413-09108
4572mm	240413-07200 240413-10308
4877mm	240413-07200 240413-11508
17' (5182mm)	240413-07200 240413-12708
18' (5486mm)	240413-07200 240413-13908

Artikel 13: Center Rail 203-305mm Wide	
Length	Part Number
610mm	240414-01273
914mm	240414-02473
1219mm	240414-03673
1524mm	240414-04873
1829mm	240414-06073
2134mm	240414-07273
2438mm	240414-08473
2743mm	240414-09673
3048mm	240414-10873
3353mm	240414-12073
3658mm	240414-13273
3962mm	240414-07200 240414-07273
4267mm	240414-07200 240414-08473
4572mm	240414-07200 240414-09673
4877mm	240414-07200 240414-10873
5182mm	240414-07200 240414-12073
5486mm	240414-07200 240414-13273

Artikel 14: Bed Plate	
Length	Part Number
610mm	2405WW-01904
914mm	2405WW-03104
1219mm	2405WW-04304
1524mm	2405WW-05504
1829mm	2405WW-06704
2134mm	2405WW-07904
2438mm	2405WW-09104
2743mm	2405WW-10304
3048mm	2405WW-11504
3353mm	2405WW-12704
3658mm	2405WW-13904
3962mm	2405WW-07196 2405WW-07904
4267mm	2405WW-07196 2405WW-09104
4572mm	2405WW-07196 2405WW-10304
4877mm	2405WW-07196 2405WW-11504
5182mm	2405WW-07196 2405WW-12704
5486mm	2405WW-07196 2405WW-13904

WW = Conveyor Width reference: 08, 10, 12

Ersatzteile

457mm bis 610mm breite
Förderbänder

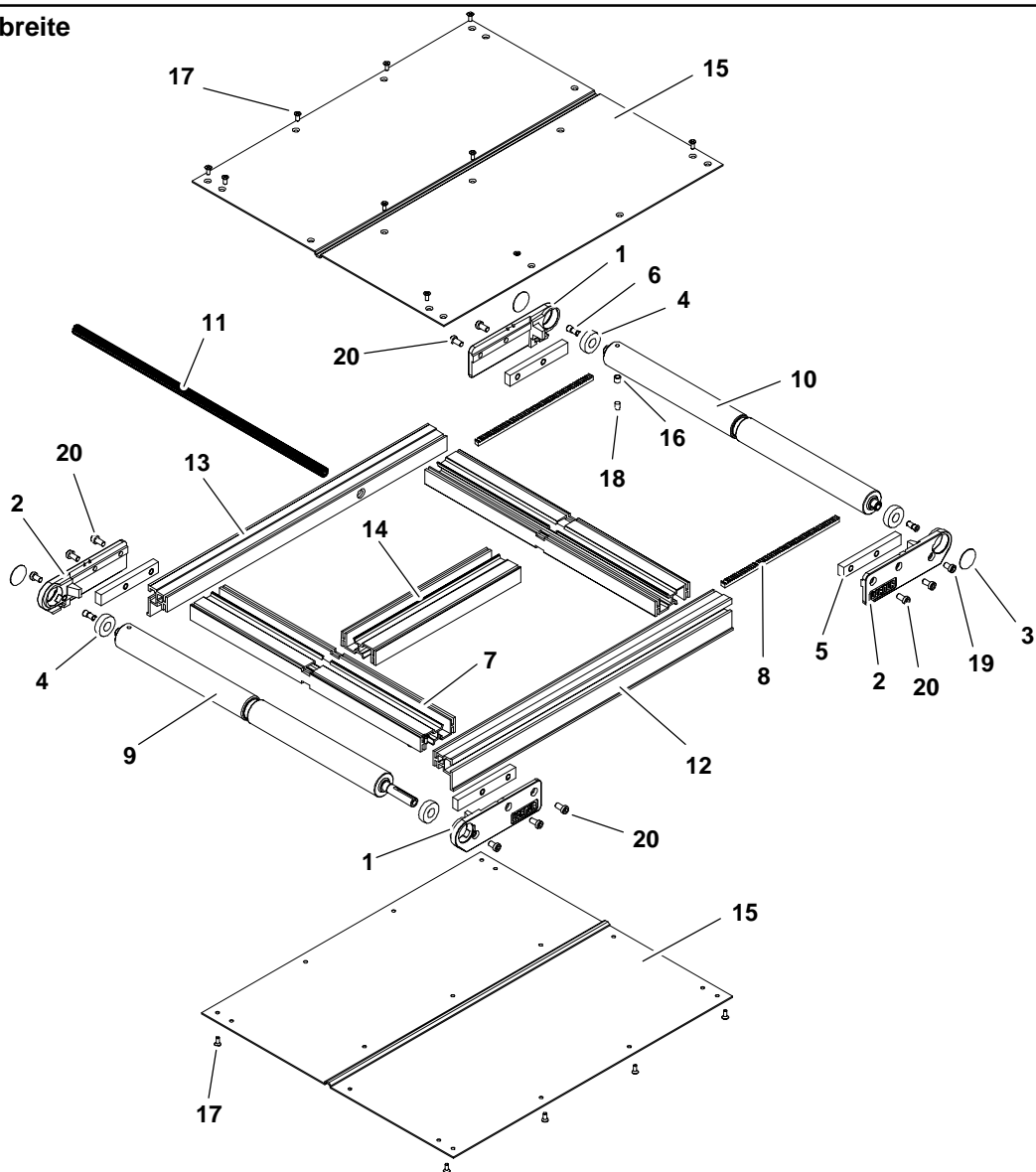

Artikel	Teilnummer	Teilbeschreibung
1	240325	Head Plate LH
2	240326	Head Plate RH
3	240327	Bearing Cover Disk
4	240328	Bearing
5	240329	Tension Slide Bar
6	240330	Taper Screw
7	240417	Center Rail Cross Support 457mm
	240418	Center Rail Cross Support 533mm
	240419	Center Rail Cross Support 610mm
8	240420	Rack Gear 14.5 PA x 24P
9	240618	Drive Spindle 457mm
	240621	Drive Spindle 533mm
	240624	Drive Spindle 610mm
10	240718	Idler Spindle 457mm
	240721	Idler Spindle 533mm

	240724	Idler Spindle 610mm
11	203018M	Pinion Gear 457mm
	203021M	Pinion Gear 533mm
	203024M	Pinion Gear 610mm
12	See chart on next page	Side Rail RH 203–610mm Wide
13	See chart on next page	Side Rail LH 203–610mm Wide
14	See chart on next page	Center Rail 203–305mm Wide
15	See chart on next page	Bed Plate
16	450226SSP	Sleeve 6.35mm Magnet Stainless Steel
17	807–1074	Flat Head Screw M4 x 10mm
18	808–020	Magnet 6.35mm DIA x 6.35mm Long
19	920691M	Socket Head Screw M6 x 10mm
20	920692M	Socket Head Screw M6 x 12mm

Artikel 12: Side Rail RH 203–610mm Wide	
Length	Part Number
610mm	240412–01908
914mm	240412–03108
1219mm	240412–04308
1524mm	240412–05508
1829mm	240412–06708
2134mm	240412–07908
2438mm	240412–09108
2743mm	240412–10308
3048mm	240412–11508
3353mm	240412–12708
3658mm	240412–13908
3962mm	240412–07200 240412–07908
4267mm	240412–07200 240412–09108
4572mm	240412–07200 240412–10308
4877mm	240412–07200 240412–11508
5182mm	240412–07200 240412–12708
5486mm	240412–07200 240412–13908

Artikel 13: Side Rail LH 203–610mm Wide	
Length	Part Number
610mm	240413–01908
914mm	240413–03108
1219mm	240413–04308
1524mm	240413–05508
1829mm	240413–06708
2134mm	240413–07908
2438mm	240413–09108
2743mm	240413–10308
3048mm	240413–11508
3353mm	240413–12708
3658mm	240413–13908
3962mm	240413–07200 240413–07908
4267mm	240413–07200 240413–09108
4572mm	240413–07200 240413–10308
4877mm	240413–07200 240413–11508
5182mm	240413–07200 240413–12708
5486mm	240413–07200 240413–13908

Artikel 14: Center Rail 203–305mm Wide	
Length	Part Number
610mm	240414–00998
914mm	240414–02198
1219mm	240414–03398
1524mm	240414–04498
1829mm	240414–05798
2134mm	240414–06998
2438mm	240414–08198
2743mm	240414–09398
3048mm	240414–10598
3353mm	240414–11798
3658mm	240414–12998
3962mm	240414–06700 240414–06998
4267mm	240414–06700 240414–08198
4572mm	240414–06700 240414–09398
4877mm	240414–06700 240414–10598
5182mm	240414–06700 240414–11798
5486mm	240414–06700 240414–12998

Artikel 15: Bed Plate	
Length	Part Number
610mm	2405WW–01904
914mm	2405WW–03104
1219mm	2405WW–04304
1524mm	2405WW–05504
1829mm	2405WW–06704
2134mm	2405WW–07904
2438mm	2405WW–09104
2743mm	2405WW–10304
3048mm	2405WW–11504
3353mm	2405WW–12704
3658mm	2405WW–13904
3962mm	2405WW–07196 2405WW–07904
4267mm	2405WW–07196 2405WW–09104
4572mm	2405WW–07196 2405WW–10304
4877mm	2405WW–07196 2405WW–11504
5182mm	2405WW–07196 2405WW–12704
5486mm	2405WW–07196 2405WW–13904
WW = Conveyor Width reference: 18, 21, 24	

Ersatzteile

Rollen für Messerkante 51mm bis 610mm breite

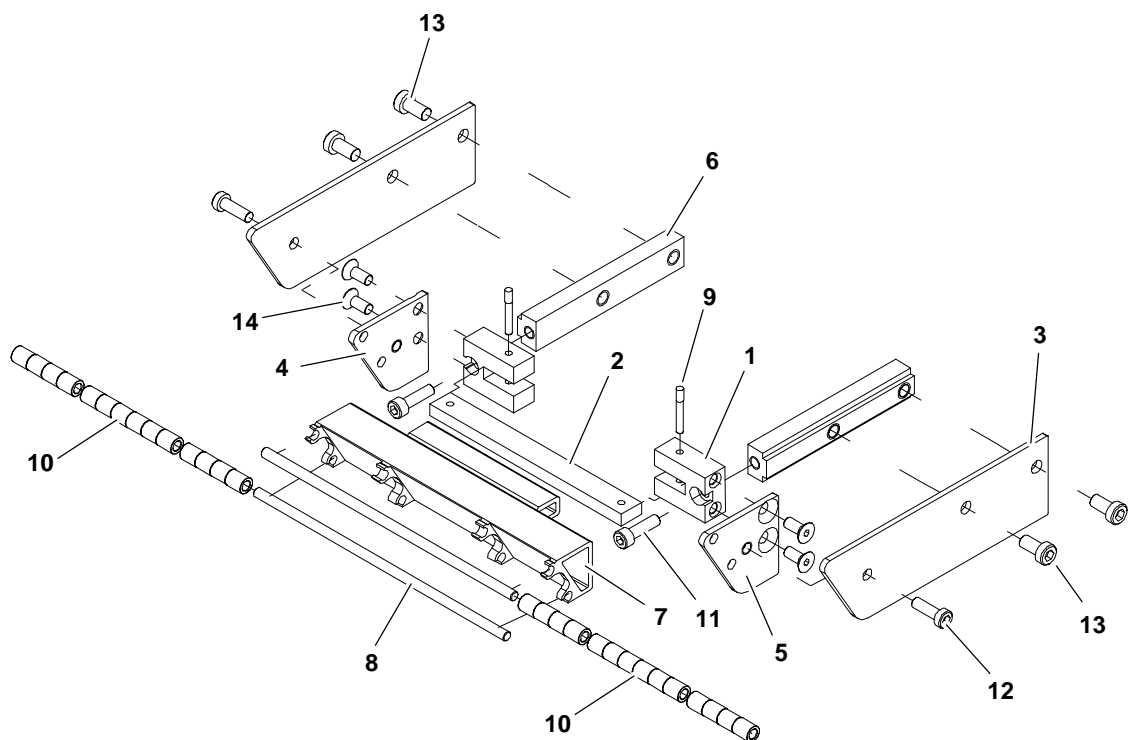

Artikel	Teilnummer	Teilbeschreibung
1	201965	Mounting Block, PLT Spindle
2	207602	Flex-Link Bar 51mm
	207603	Flex-Link Bar 76mm
	207604	Flex-Link Bar 102mm
	207605	Flex-Link Bar 127mm
	207606	Flex-Link Bar 152mm
	207608	Flex-Link Bar 203mm
	207610	Flex-Link Bar 254mm
	207612	Flex-Link Bar 305mm
	207618	Flex-Link Bar 457mm
	207621	Flex-Link Bar 533mm
	207624	Flex-Link Bar 610mm
3	241125	Outer Side Plate
4	241126	Inner Side Plate LH
5	241127	Inner Side Plate RH
6	241128	Head Plate Bar
7	241202	Nosebar 51mm
	241203	Nosebar 76mm
	241204	Nosebar 102mm
	241205	Nosebar 127mm
	241206	Nosebar 152mm
	241208	Nosebar 203mm

	241210	Nosebar 254mm
	241212	Nosebar 305mm
	241218	Nosebar 457mm
	241221	Nosebar 533mm
	241224	Nosebar 610mm
8	241302	Nosebar Rod 51mm
	241303	Nosebar Rod 76mm
	241304	Nosebar Rod 102mm
	241305	Nosebar Rod 127mm
	241306	Nosebar Rod 152mm
	241308	Nosebar Rod 203mm
	241310	Nosebar Rod 254mm
	241312	Nosebar Rod 305mm
	241318	Nosebar Rod 457mm
	241321	Nosebar Rod 533mm
	241324	Nosebar Rod 610mm
9	200695P	Knurl Pin .125" DIA x .937" Lg
10	801-122	Nose Bar Roller
11	920518M	Socket Head Screw M5 x 18mm
12	920593M	Socket Head Screw M5 x 16mm
13	920692M	Socket Head Screw M6 x 12mm
14	930512M	Flat Head Screw M5 x 12mm

-04 76mm hohe Seitenführung aus Aluminium

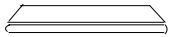
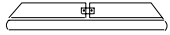
	Für 610mm – 3658mm FÖrderbänder
	Für 3962mm – 5486mm FÖrderbänder

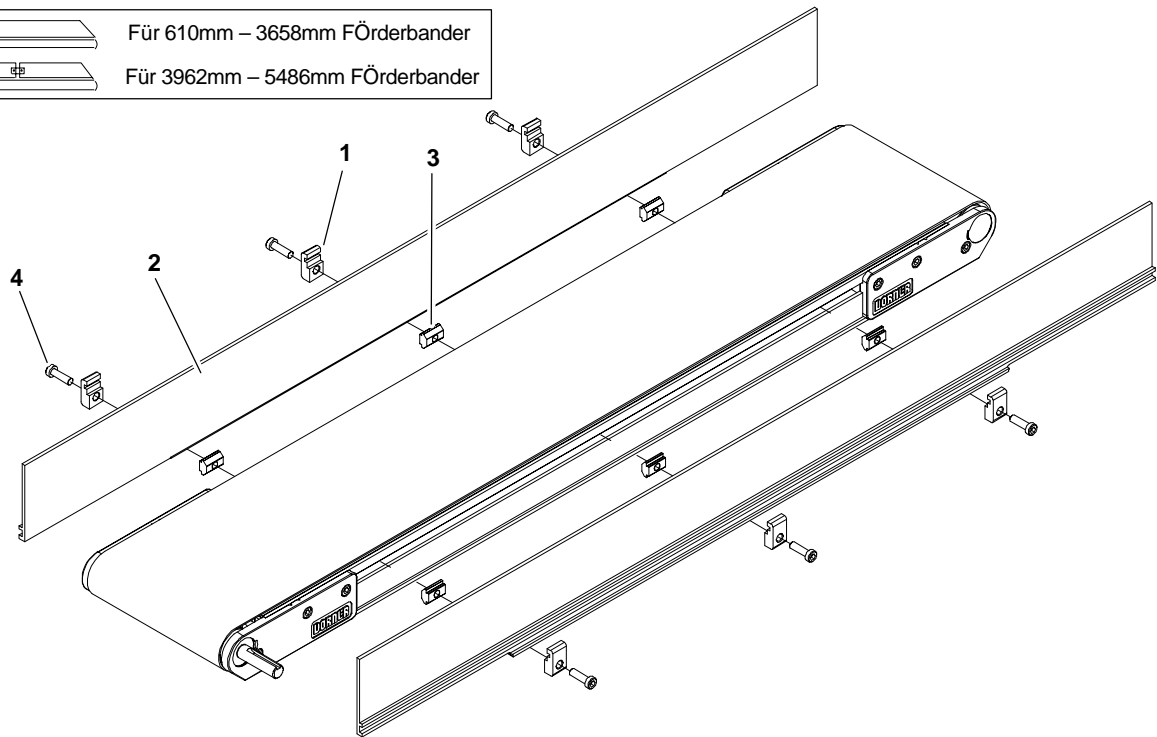

Artikel	Teilnummer	Teilbeschreibung
1	200121	Guide Retaining Clip
2	See Chart Below	2200 Guide 76mm HS
3	200695P	Single Drop-in Tee Bar
4	920694M	Socket Head Screw M6 x 20mm

Artikel 2: 2200 Guide 3" (76mm) HS

Length		End Guide	End Guide
610mm	Left Hand	280403-02400	N/A
	Right Hand	280403-02400	N/A
914mm	Left Hand	280403-03600	N/A
	Right Hand	280403-03600	N/A
1219mm	Left Hand	280403-04800	N/A
	Right Hand	280403-04800	N/A
1524mm	Left Hand	280403-06000	N/A
	Right Hand	280403-06000	N/A
1829mm	Left Hand	280403-07200	N/A
	Right Hand	280403-07200	N/A
2134mm	Left Hand	280403-08400	N/A
	Right Hand	280403-08400	N/A
2438mm	Left Hand	280403-09600	N/A
	Right Hand	280403-09600	N/A

2743mm	Left Hand	280403-10800	N/A
	Right Hand	280403-10800	N/A
3048mm	Left Hand	280403-12000	N/A
	Right Hand	280403-12000	N/A
3353mm	Left Hand	280403-13200	N/A
	Right Hand	280403-13200	N/A
3658mm	Left Hand	280403-14400	N/A
	Right Hand	280403-14400	N/A
3962mm	Left Hand	280401-07500	280401-08100
	Right Hand	280402-07500	280402-08100
4267mm	Left Hand	280401-07500	280401-09300
	Right Hand	280402-07500	280402-09300
4572mm	Left hand	280401-07500	280401-10500
	Right Hand	280402-07500	280402-10500
4877mm	Left Hand	280401-07500	280401-11700
	Right Hand	280402-07500	280402-11700
5182mm	Left Hand	280401-07500	280401-12900
	Right Hand	280402-07500	280402-12900
5486mm	Left Hand	280401-07500	280401-14100
	Right Hand	280402-07500	280402-14100

Ersatzteile

-05 38mm hohe Seitenführung aus Aluminium

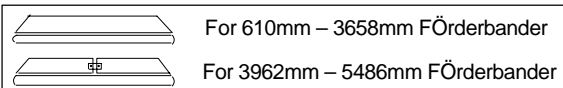

For 610mm – 3658mm Förderbänder

For 3962mm – 5486mm Förderbänder

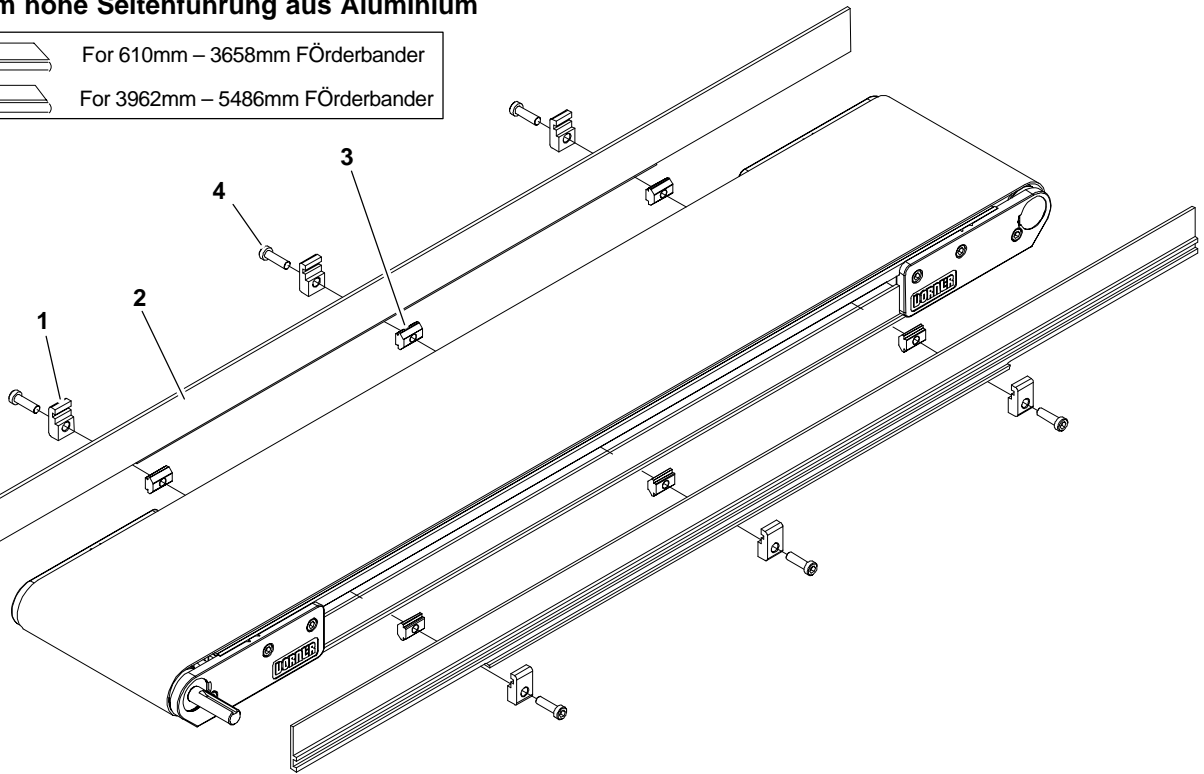

Artikel	Teilnummer	Teilbeschreibung
1	200121	Guide Retaining Clip
2	See Chart Below	2200 Guide 13mm HS
3	639971M	Single Drop-in Tee Bar
4	920694M	Socket Head Screw M6 x 20mm

Artikel 2: 2200 Guide 13mm HS			
Length		End Guide	End Guide
610mm	Left Hand	280503-02400	N/A
	Right Hand	280503-02400	N/A
914mm	Left Hand	280503-03600	N/A
	Right Hand	280503-03600	N/A
1219mm	Left Hand	280503-04800	N/A
	Right Hand	280503-04800	N/A
1524mm	Left Hand	280503-06000	N/A
	Right Hand	280503-06000	N/A
1829mm	Left Hand	280503-07200	N/A
	Right Hand	280503-07200	N/A
2134mm	Left Hand	280503-08400	N/A
	Right Hand	280503-08400	N/A
2438mm	Left Hand	280503-09600	N/A
	Right Hand	280503-09600	N/A

2743mm	Left Hand	280503-10800	N/A
	Right Hand	280503-10800	N/A
3048mm	Left Hand	280503-12000	N/A
	Right Hand	280503-12000	N/A
3353mm	Left Hand	280503-13200	N/A
	Right Hand	280503-13200	N/A
3658mm	Left Hand	280503-14400	N/A
	Right Hand	280503-14400	N/A
3962mm	Left Hand	280501-07500	280501-08100
	Right Hand	280502-07500	280502-08100
4267mm	Left Hand	280501-07500	280501-09300
	Right Hand	280502-07500	280502-09300
4572mm	Left hand	280501-07500	280501-10500
	Right Hand	280502-07500	280502-10500
4877mm	Left Hand	280501-07500	280501-11700
	Right Hand	280502-07500	280502-11700
5182mm	Left Hand	280501-07500	280501-12900
	Right Hand	280502-07500	280502-12900
5486mm	Left Hand	280501-07500	280501-14100
	Right Hand	280502-07500	280502-14100

-07 Anschraubbare Niedrigseite mit seitlicher Abstreifer

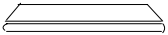
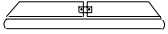
-  For 610mm – 3658mm FÖrderbänder
-  For 3962mm – 5486mm FÖrderbänder

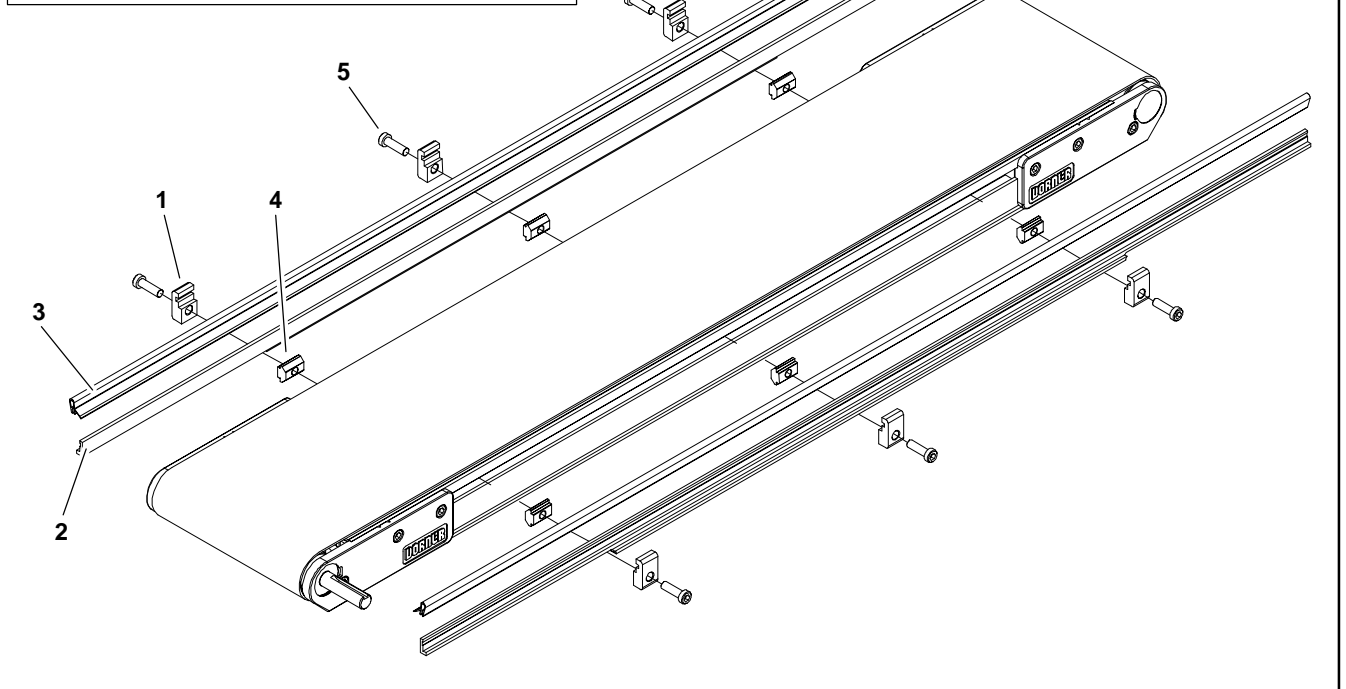

Artikel	Teilnummer	Teilbeschreibung
1	200121	Guide Retaining Clip
2	See Chart Below	2200 Guide 13mm HS
3	41-00-24	Side Wiper Nylatron (per foot)
4	639971M	Single Drop-in Tee Bar
5	920694M	Socket Head Screw M6 x 20mm

Artikel 2: 2200 Guide .5" (13mm) HS			
Length		End Guide	End Guide
610mm	Left Hand	280903-02400	N/A
	Right Hand	280903-02400	N/A
914mm	Left Hand	280903-03600	N/A
	Right Hand	280903-03600	N/A
1219mm	Left Hand	280903-04800	N/A
	Right Hand	280903-04800	N/A
1524mm	Left Hand	280903-06000	N/A
	Right Hand	280903-06000	N/A
1829mm	Left Hand	280903-07200	N/A
	Right Hand	280903-07200	N/A
2134mm	Left Hand	280903-08400	N/A
	Right Hand	280903-08400	N/A

2438mm	Left Hand	280903-09600	N/A
	Right Hand	280903-09600	N/A
2743mm	Left Hand	280903-10800	N/A
	Right Hand	280903-10800	N/A
3048mm	Left Hand	280903-12000	N/A
	Right Hand	280903-12000	N/A
3353mm	Left Hand	280903-13200	N/A
	Right Hand	280903-13200	N/A
3658mm	Left Hand	280903-14400	N/A
	Right Hand	280903-14400	N/A
3962mm	Left Hand	280901-07500	280901-08100
	Right Hand	280902-07500	280902-08100
4267mm	Left Hand	280901-07500	280901-09300
	Right Hand	280902-07500	280902-09300
4572mm	Left hand	280901-07500	280901-10500
	Right Hand	280902-07500	280902-10500
4877mm	Left Hand	280901-07500	280901-11700
	Right Hand	280902-07500	280902-11700
5182mm	Left Hand	280901-07500	280901-12900
	Right Hand	280902-07500	280902-12900
5486mm	Left Hand	280901-07500	280901-14100
	Right Hand	280902-07500	280902-14100

Ersatzteile

-09 Niedrigseite zu Hochseite

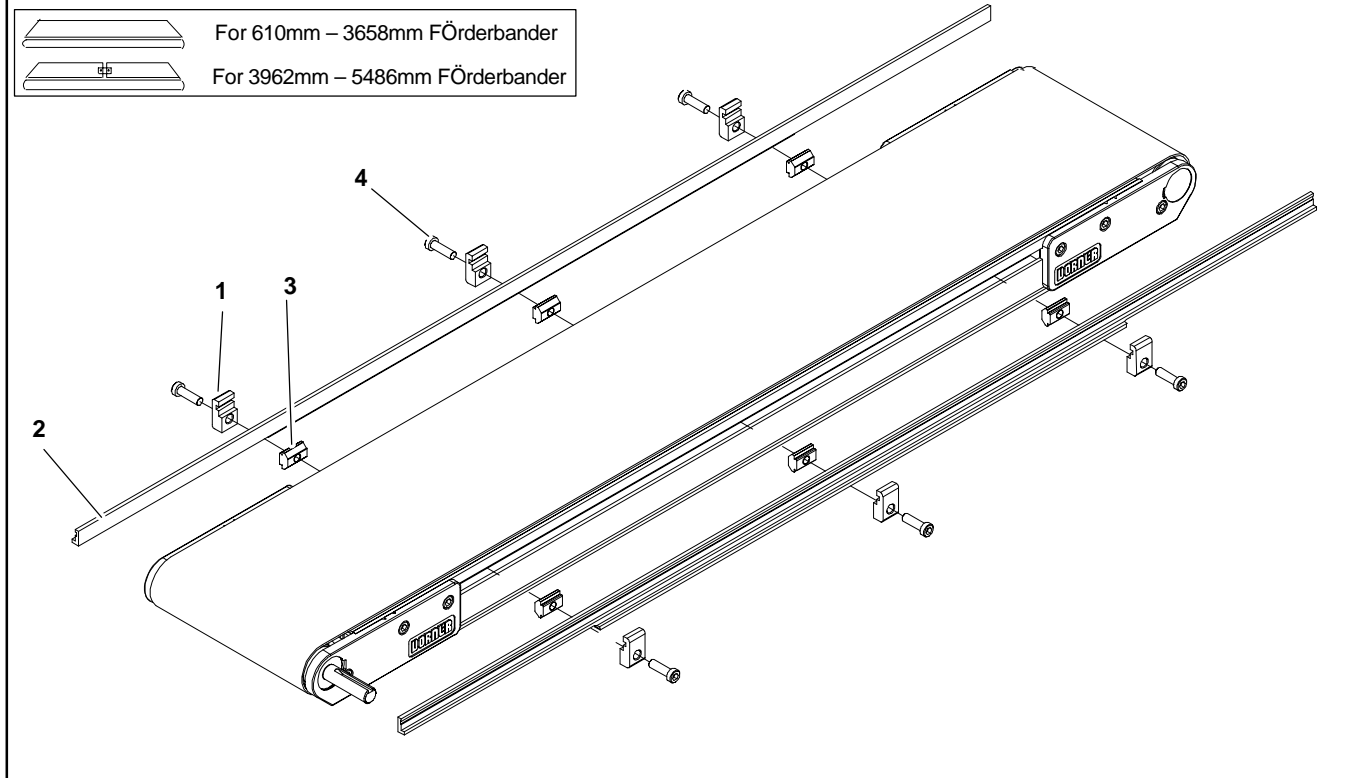
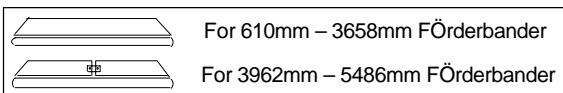

Artikel	Teilnummer	Teilbeschreibung
1	200121	Guide Retaining Clip
2	See Chart Below	2200 Guide 13mm HS
3	639971M	Single Drop-in Tee Bar
4	920694M	Socket Head Screw M6 x 20mm

Artikel 2: 2200 Guide 13mm HS			
Length		End Guide	End Guide
610mm	Left Hand	280903-02400	N/A
	Right Hand	280903-02400	N/A
914mm	Left Hand	280903-03600	N/A
	Right Hand	280903-03600	N/A
1219mm	Left Hand	280903-04800	N/A
	Right Hand	280903-04800	N/A
1524mm	Left Hand	280903-06000	N/A
	Right Hand	280903-06000	N/A
1829mm	Left Hand	280903-07200	N/A
	Right Hand	280903-07200	N/A
2134mm	Left Hand	280903-08400	N/A
	Right Hand	280903-08400	N/A
2438mm	Left Hand	280903-09600	N/A
	Right Hand	280903-09600	N/A

2743mm	Left Hand	280903-10800	N/A
	Right Hand	280903-10800	N/A
3048mm	Left Hand	280903-12000	N/A
	Right Hand	280903-12000	N/A
3353mm	Left Hand	280903-13200	N/A
	Right Hand	280903-13200	N/A
3658mm	Left Hand	280903-14400	N/A
	Right Hand	280903-14400	N/A
3962mm	Left Hand	280901-07500	280901-08100
	Right Hand	280902-07500	280902-08100
4267mm	Left Hand	280901-07500	280901-09300
	Right Hand	280902-07500	280902-09300
4572mm	Left hand	280901-07500	280901-10500
	Right Hand	280902-07500	280902-10500
4877mm	Left Hand	280901-07500	280901-11700
	Right Hand	280902-07500	280902-11700
5182mm	Left Hand	280901-07500	280901-12900
	Right Hand	280902-07500	280902-12900
5486mm	Left Hand	280901-07500	280901-14100
	Right Hand	280902-07500	280902-14100

-10 13mm Niedrigseite mit extrudierter Kunststoffführung

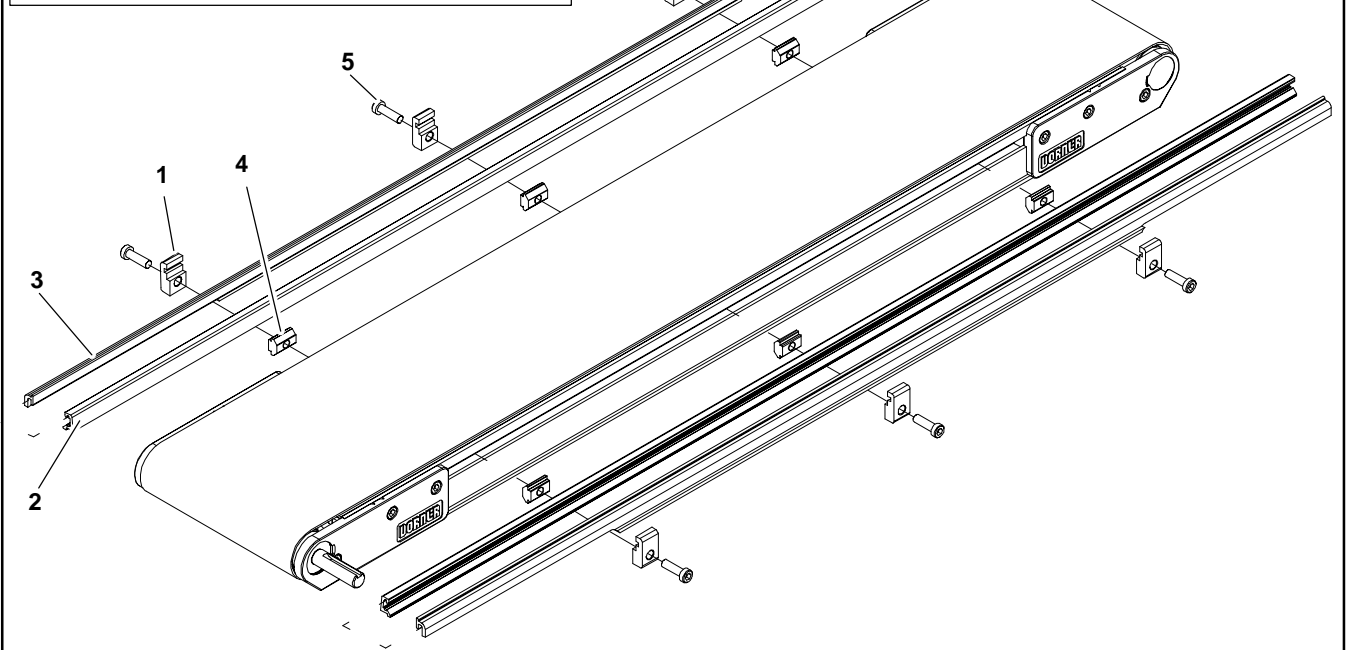
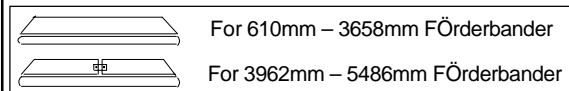

Artikel	Teilnummer	Teilbeschreibung
1	200121	Guide Retaining Clip
2	200054P	Snap-On Guide (per foot)
3	See Chart Below	2200 Guide
4	639971M	Single Drop-in Tee Bar
5	920694M	Socket Head Screw M6 x 20mm

Artikel 3: 2200 Guide

Length		End Guide	End Guide
610mm	Left Hand	281003-02400	N/A
	Right Hand	281003-02400	N/A
914mm	Left Hand	281003-03600	N/A
	Right Hand	281003-03600	N/A
1219mm	Left Hand	281003-04800	N/A
	Right Hand	281003-04800	N/A
1524mm)	Left Hand	281003-06000	N/A
	Right Hand	281003-06000	N/A
1829mm	Left Hand	281003-07200	N/A
	Right Hand	281003-07200	N/A
2134mm	Left Hand	281003-08400	N/A
	Right Hand	281003-08400	N/A

2438mm	Left Hand	281003-09600	N/A
	Right Hand	281003-09600	N/A
2743mm	Left Hand	281003-10800	N/A
	Right Hand	281003-10800	N/A
3048mm	Left Hand	281003-12000	N/A
	Right Hand	281003-12000	N/A
3353mm	Left Hand	281003-13200	N/A
	Right Hand	281003-13200	N/A
3658mm	Left Hand	281003-14400	N/A
	Right Hand	281003-14400	N/A
3962mm	Left Hand	281001-07500	281001-08100
	Right Hand	281002-07500	281002-08100
4267mm	Left Hand	281001-07500	281001-09300
	Right Hand	281002-07500	281002-09300
4572mm	Left hand	281001-07500	281001-10500
	Right Hand	281002-07500	281002-10500
4877mm	Left Hand	281001-07500	281001-11700
	Right Hand	281002-07500	281002-11700
5182mm	Left Hand	281001-07500	281001-12900
	Right Hand	281002-07500	281002-12900
5486mm	Left Hand	281001-07500	281001-14100
	Right Hand	281002-07500	281002-14100

Ersatzteile

-13 einstellbare seitenführung aus Kunststoff

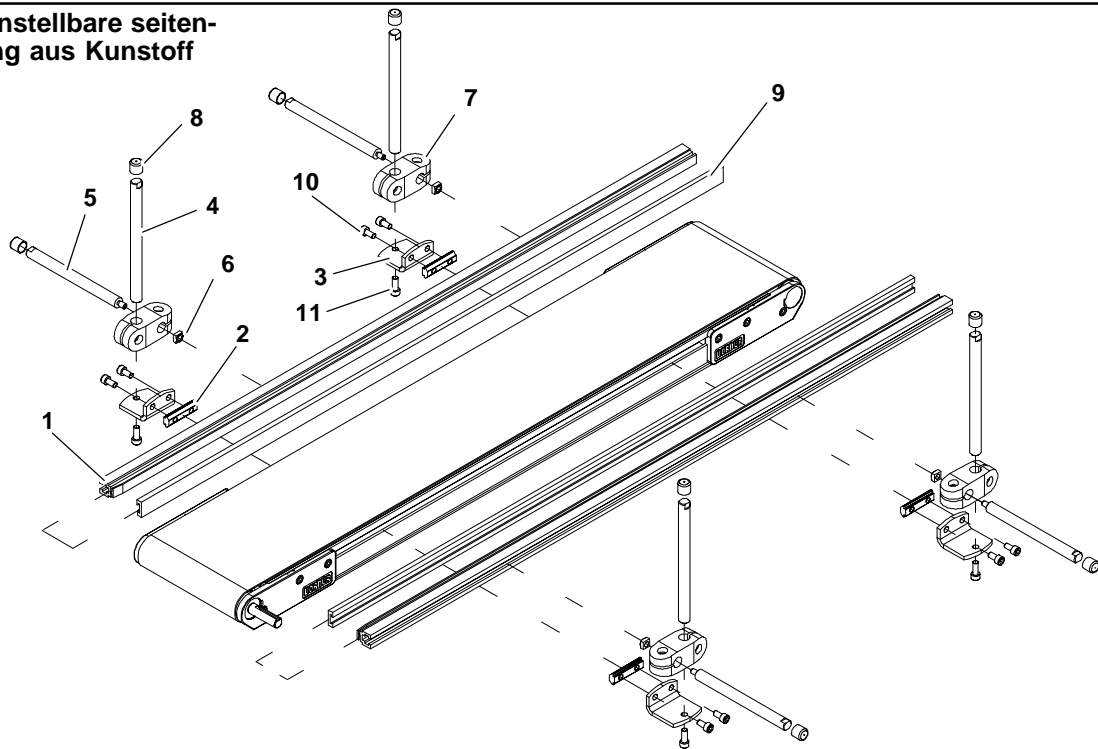

Artikel	Teilnummer	Teilbeschreibung
1	202983	Aluminum Profile Guide 610mm
	202984	Aluminum Profile Guide 914mm
	202985	Aluminum Profile Guide 1219mm
	202986	Aluminum Profile Guide 1524mm
	202987	Aluminum Profile Guide 1829mm
	202988	Aluminum Profile Guide 2134mm
	202989	Aluminum Profile Guide 2438mm
	202990	Aluminum Profile Guide 2743mm
	202991	Aluminum Profile Guide 3048mm
	202992	Aluminum Profile Guide 3353mm
	202993	Aluminum Profile Guide 3658mm
	202994	Aluminum Profile Guide 3962mm

2	200830M	Drop-In Tee Bar
3	202004	Mounting Bracket
4	202027M	Guide Mounting Shaft Vertical
5	202028M	Guide Mouting Shaft Horizontal
6	674175MP	Square Nut
7	807-652	Cross Block
8	807-948	Vinyl Shaft Cap
9	614068P	Flat Extruded Guide (per foot)
10	920612M	Socket Head Screw M6 x 12mm
11	920616M	Socket Head Screw M6 x 16mm

13mm Stollenförderer

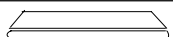
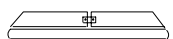
	For 610mm – 3658mm Förderbänder
	For 3962mm – 5486mm Förderbänder

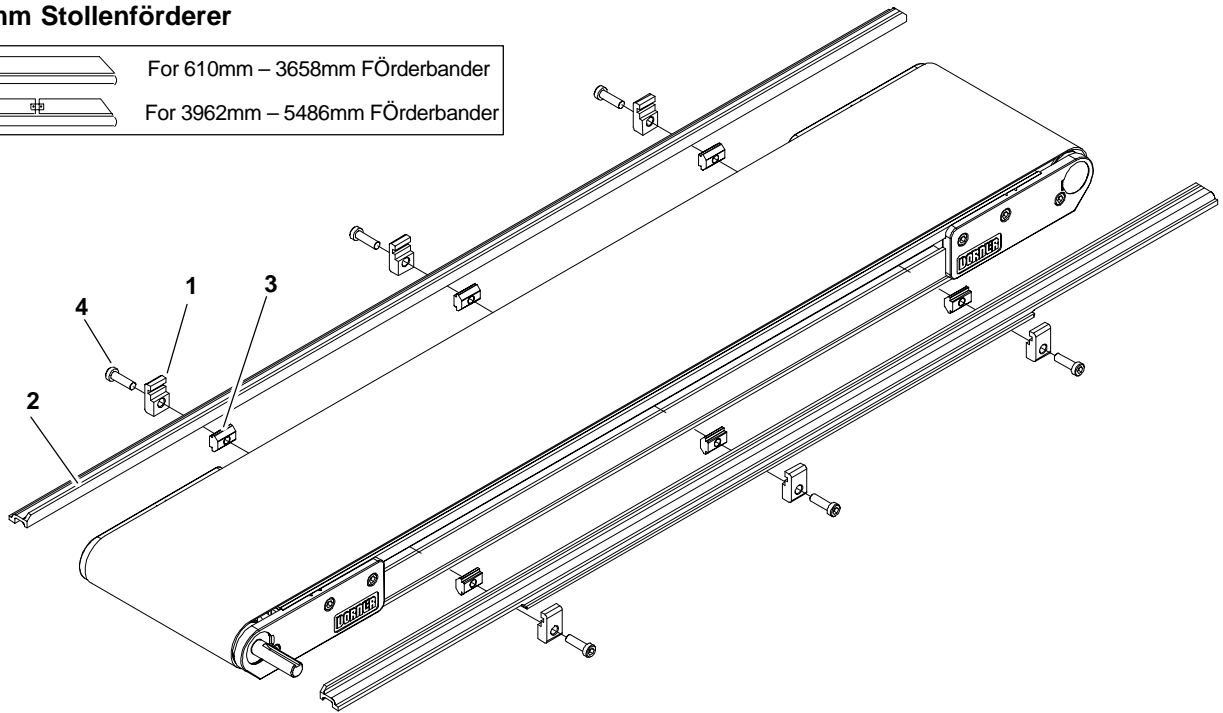

Artikel	Teilnummer	Teilbeschreibung
1	200121	Guide Retaining Clip
2	See Chart Below	2200 Guide 13mm Cleated
3	639971M	Drop-In Tee Bar
4	920694M	Socket Head Screw M6 x 20mm

Artikel 2: 2200 Guide

Length		End Guide	End Guide
610mm	Left Hand	281603-02256	N/A
	Right Hand	281603-02256	N/A
914mm	Left Hand	281603-03456	N/A
	Right Hand	281603-03456	N/A
1219mm	Left Hand	281603-04656	N/A
	Right Hand	281603-04656	N/A
1524mm	Left Hand	281603-05856	N/A
	Right Hand	281603-05856	N/A
1829mm	Left Hand	281603-07056	N/A
	Right Hand	281603-07056	N/A
2134mm	Left Hand	281603-08256	N/A
	Right Hand	281603-08256	N/A
2438mm	Left Hand	281603-09456	N/A
	Right Hand	281603-09456	N/A

2743mm	Left Hand	281603-10656	N/A
	Right Hand	281603-10656	N/A
3048mm	Left Hand	281603-11856	N/A
	Right Hand	281603-11856	N/A
3353mm	Left Hand	281603-13056	N/A
	Right Hand	281603-13056	N/A
3658mm	Left Hand	281603-14256	N/A
	Right Hand	281603-14256	N/A
3962mm	Left Hand	281601-07428	281601-08028
	Right Hand	281602-07428	281602-08028
4267mm	Left Hand	281601-07428	281601-09228
	Right Hand	281602-07428	281602-09228
4572mm	Left hand	281601-07428	281601-10428
	Right Hand	281602-07428	281602-10428
4877mm	Left Hand	281601-07428	281601-11628
	Right Hand	281602-07428	281602-11628
5182mm	Left Hand	281601-07428	281601-12828
	Right Hand	281602-07428	281602-12828
5486mm	Left Hand	281601-07428	281601-14028
	Right Hand	281602-07428	281602-14028

Ersatzteile

25mm Stollenförderer

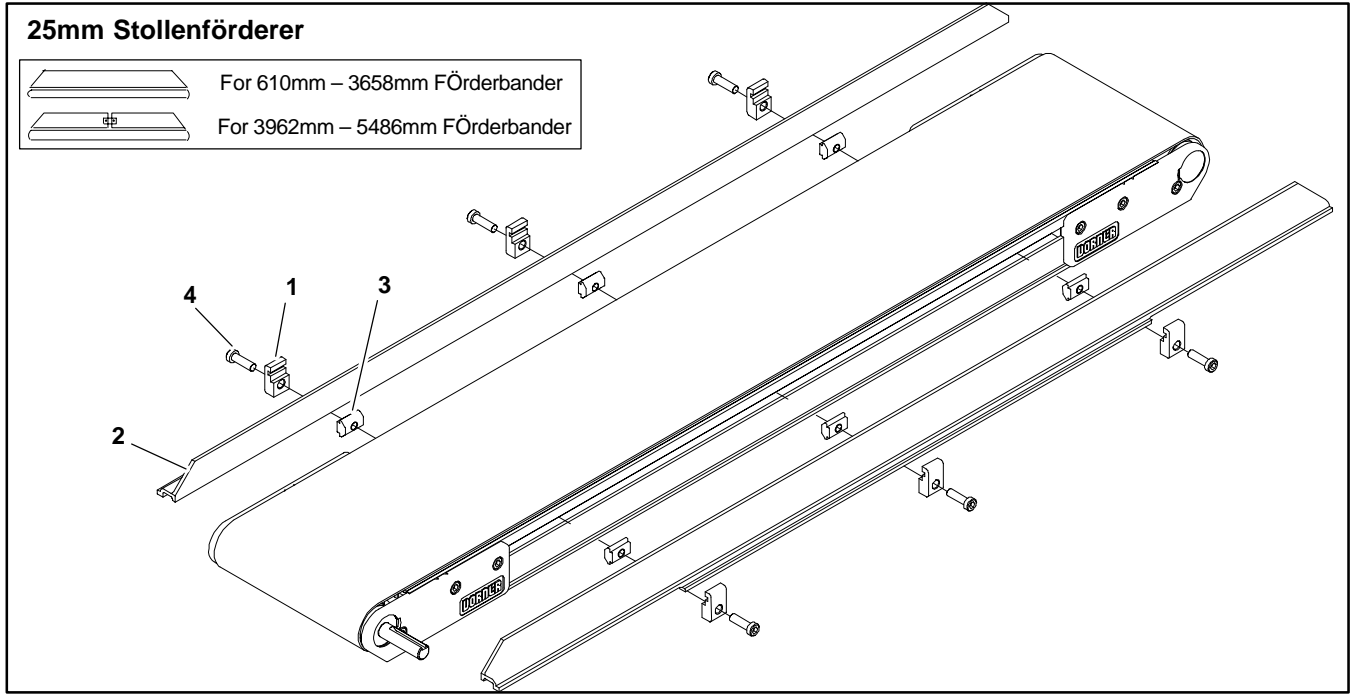
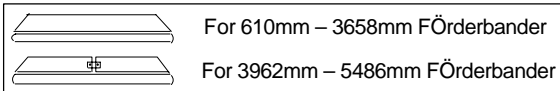

Artikel	Teilnummer	Teilbeschreibung
1	200121	Guide Retaining Clip
2	See Chart Below	2200 Guide 1" (25mm) Cleated
3	639971M	Drop-In Tee Bar
4	920694M	Socket Head Screw M6 x 20mm

Artikel 2: 2200 Guide			
Length		End Guide	End Guide
610mm	Left Hand	281703-02256	N/A
	Right Hand	281703-02256	N/A
914mm	Left Hand	281703-03456	N/A
	Right Hand	281703-03456	N/A
1219mm	Left Hand	281703-04656	N/A
	Right Hand	281703-04656	N/A
1524mm	Left Hand	281703-05856	N/A
	Right Hand	281703-05856	N/A
1829mm	Left Hand	281703-07056	N/A
	Right Hand	281703-07056	N/A
2134mm	Left Hand	281703-08256	N/A
	Right Hand	281703-08256	N/A
2438mm	Left Hand	281703-09456	N/A
	Right Hand	281703-09456	N/A

2743mm	Left Hand	281703-10656	N/A
	Right Hand	281703-10656	N/A
3048mm	Left Hand	281703-11856	N/A
	Right Hand	281703-11856	N/A
3353mm	Left Hand	281703-13056	N/A
	Right Hand	281703-13056	N/A
3658mm	Left Hand	281703-14256	N/A
	Right Hand	281703-14256	N/A
3962mm	Left Hand	281701-07428	281701-08028
	Right Hand	281702-07428	281702-08028
4267mm	Left Hand	281701-07428	281701-09228
	Right Hand	281702-07428	281702-09228
4572mm	Left hand	281701-07428	281701-10428
	Right Hand	281702-07428	281702-10428
4877mm	Left Hand	281701-07428	281701-11628
	Right Hand	281702-07428	281702-11628
5182mm	Left Hand	281701-07428	281701-12828
	Right Hand	281702-07428	281702-12828
5486mm	Left Hand	281701-07428	281701-14028
	Right Hand	281702-07428	281702-14028

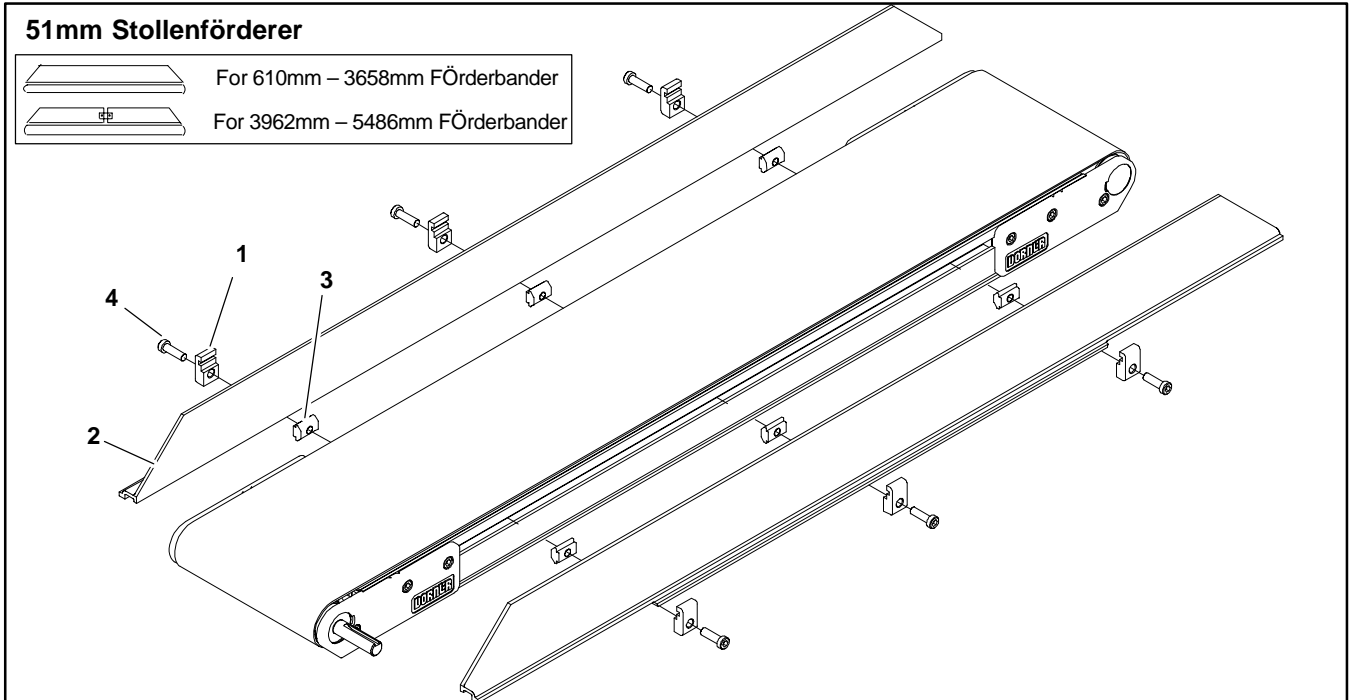

Artikel	Teilnummer	Teilbeschreibung
1	200121	Guide Retaining Clip
2	See Chart Below	2200 Guide 51mm Cleated
3	639971M	Drop-In Tee Bar
4	920694M	Socket Head Screw M6 x 20mm

Artikel 2: 2200 Guide			
Length		End Guide	End Guide
610mm	Left Hand	281903-02256	N/A
	Right Hand	281903-02256	N/A
914mm	Left Hand	281903-03456	N/A
	Right Hand	281903-03456	N/A
1219mm	Left Hand	281903-04656	N/A
	Right Hand	281903-04656	N/A
1524mm	Left Hand	281903-05856	N/A
	Right Hand	281903-05856	N/A
1829mm	Left Hand	281903-07056	N/A
	Right Hand	281903-07056	N/A
2134mm	Left Hand	281903-08256	N/A
	Right Hand	281903-08256	N/A
2438mm	Left Hand	281903-09456	N/A
	Right Hand	281903-09456	N/A

2743mm	Left Hand	281903-10656	N/A
	Right Hand	281903-10656	N/A
3048mm	Left Hand	281903-11856	N/A
	Right Hand	281903-11856	N/A
3353mm	Left Hand	281903-13056	N/A
	Right Hand	281903-13056	N/A
3658mm	Left Hand	281903-14256	N/A
	Right Hand	281903-14256	N/A
3962mm	Left Hand	281901-07428	281901-08028
	Right Hand	281902-07428	281902-08028
4267mm	Left Hand	281901-07428	281901-09228
	Right Hand	281902-07428	281902-09228
4572mm	Left hand	281901-07428	281901-10428
	Right Hand	281902-07428	281902-10428
4877mm	Left Hand	281901-07428	281901-11628
	Right Hand	281902-07428	281902-11628
5182mm	Left Hand	281901-07428	281901-12828
	Right Hand	281902-07428	281902-12828
5486mm	Left Hand	281901-07428	281901-14028
	Right Hand	281902-07428	281902-14028

Ersatzteile

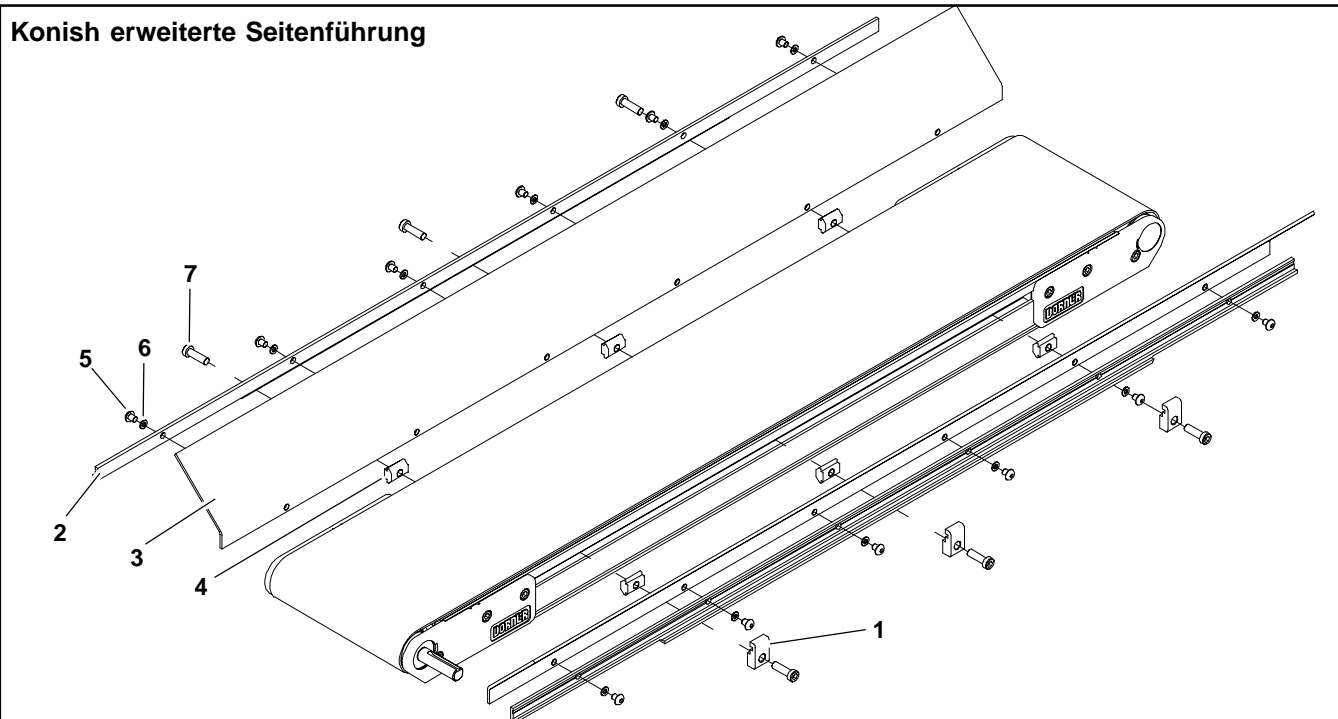

Artikel	Teilnummer	Teilbeschreibung
1	200121	Guide Retaining Clip
2	202212	Side-Flare Mounting Guide 610mm
	202213	Side-Flare Mounting Guide 914mm
	202214	Side-Flare Mounting Guide 1219mm
	202215	Side-Flare Mounting Guide 1524mm
	202216	Side-Flare Mounting Guide 1829mm

3	202522M	Flared Guide 45° 610mm
	202523M	Flared Guide 45° 914mm
	202523M	Flared Guide 45° 1219mm
	202523M	Flared Guide 45° 1524mm
	202523M	Flared Guide 45° 1829mm
4	639971	Drop-In Tee Bar
5	910506M	Button Head Screw M5 x 6mm
6	911-512	Washer
7	920694M	Cap Low-Head Screw M6 x 20mm

Träger für Flachbandförderer

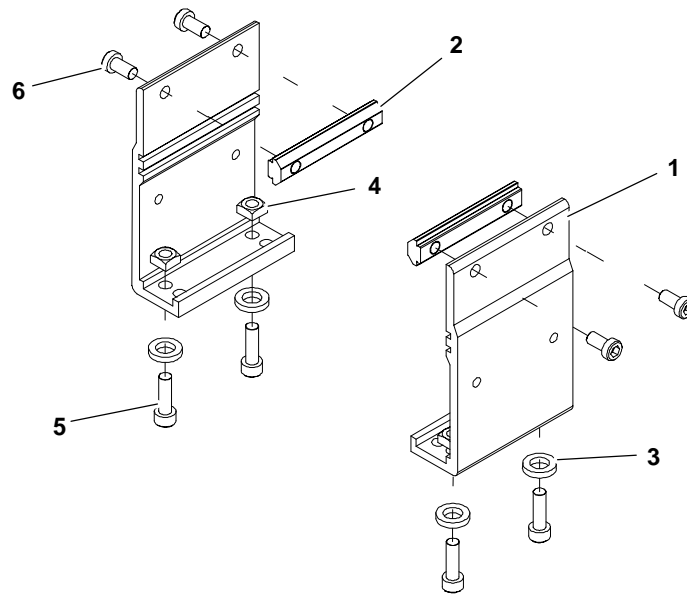

Artikel	Teilnummer	Teilbeschreibung
1	240831	Stand Mount
2	300150M	Drop-In Tee Bar
3	605279P	Washer

4	807-920	Square Nut M6 5mm x 10mm
5	920620M	Socket Head Screw M6 x 20mm
6	920692M	Socket Head Screw M6 x 12mm

Träger für Stollenbandförderer

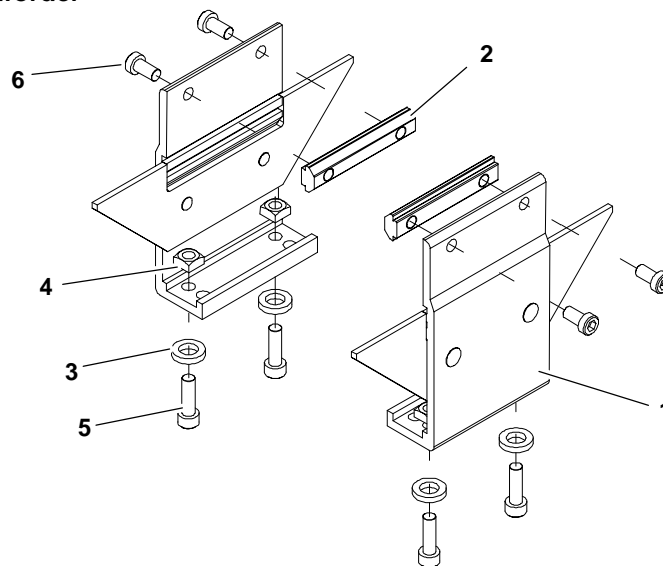

Artikel	Teilnummer	Teilbeschreibung
1	240836	Cleated Mounting Assembly
2	300150M	Drop-In Tee Bar
3	605279P	Washer

4	807-920	Square Nut M6 5mm x 10mm
5	920620M	Socket Head Screw M6 x 20mm
6	920692M	Socket Head Screw M6 x 12mm

Ersatzteile

Träger für 610mm Flachbandförderer

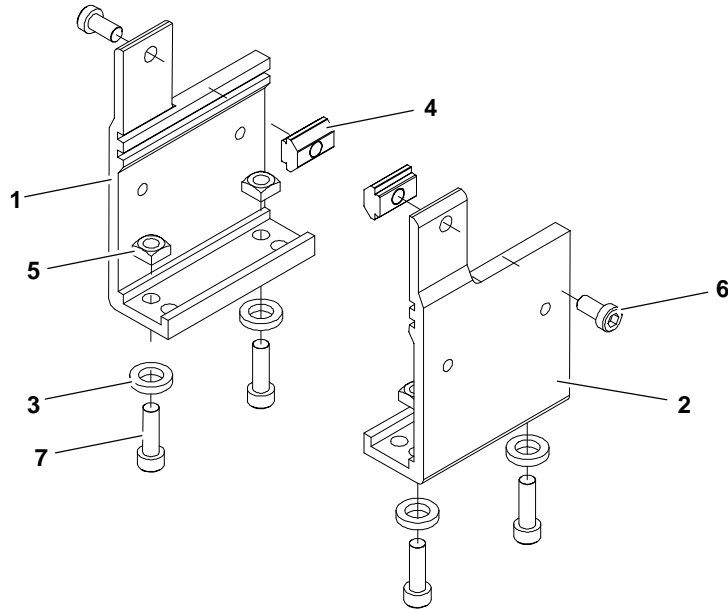

Artikel	Teilnummer	Teilbeschreibung
1	240833	Stand Mount, LH 610mm)
2	240834	Stand Mount, RH 610mm
3	605279P	Washer

4	639971M	Drop-In Tee Bar
5	807-920	Square Nut M6 5mm x 10mm
6	920620M	Socket Head Screw M6 x 20mm
7	920692M	Socket Head Screw M6 x 12mm

Träger für 610mm Stollenbandförderer

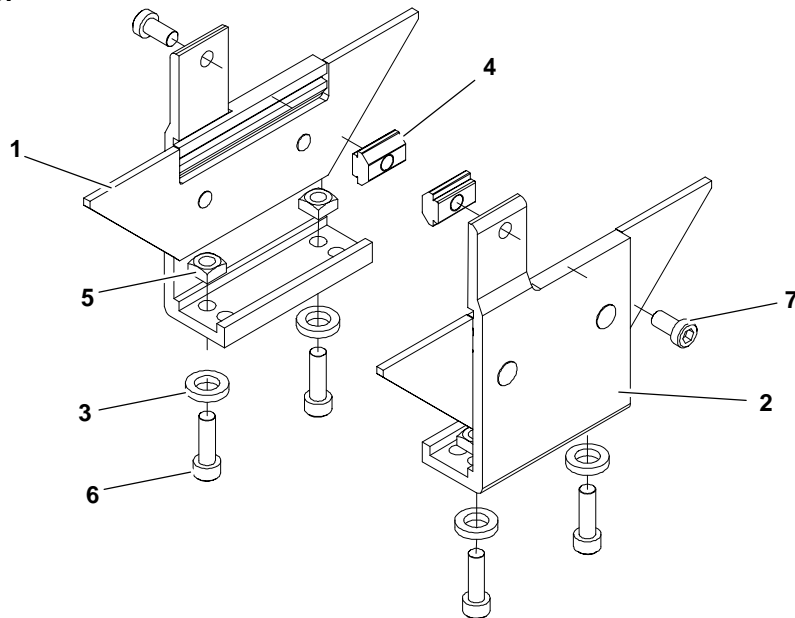

Artikel	Teilnummer	Teilbeschreibung
1	240852	Cleated Stand Bracket Assembly LH 610mm Conveyor
2	240853	Cleated Stand Bracket Assembly RH 610mm Conveyor
3	605279P	Washer

4	639971M	Drop-In Tee Bar
5	807-920	Square Nut M6 5mm x 10mm
6	920620M	Socket Head Screw M6 x 20mm
7	920692M	Socket Head Screw M6 x 12mm

T-Leisten ohne Träger

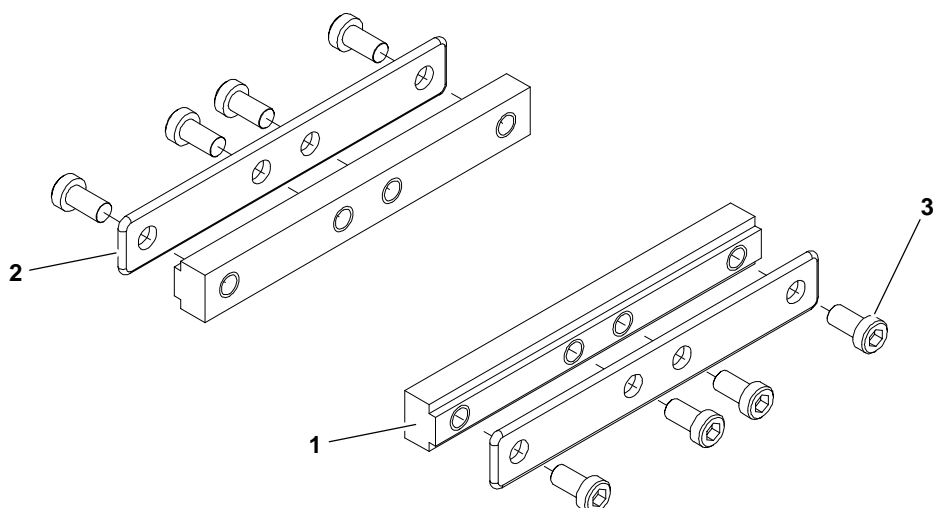

Artikel	Teilnummer	Teilbeschreibung
1	240331	Frame Bar Connector

2	300153M	Intermediate Clamp Plate
3	920692M	Socket Head Screw M6 x 12mm

T-Leisten mit Träger

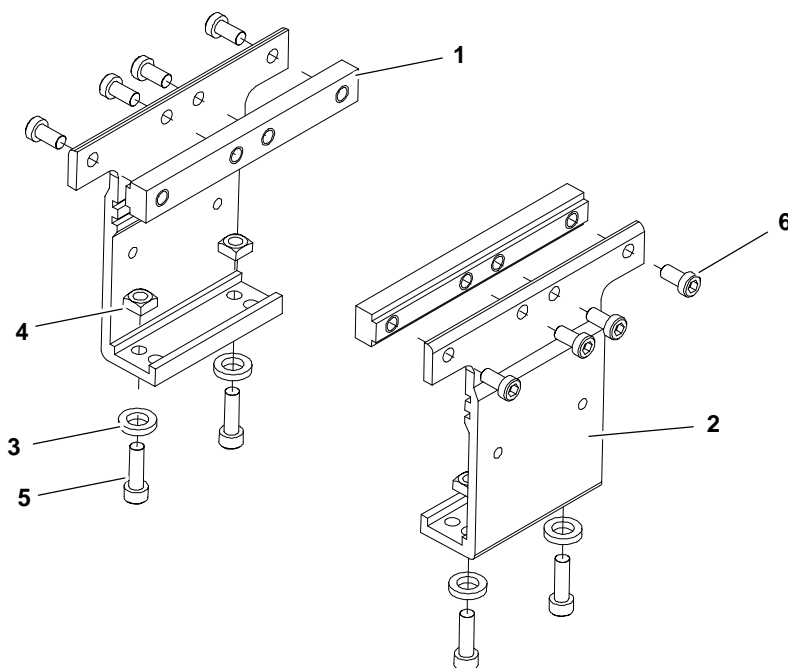

Artikel	Teilnummer	Teilbeschreibung
1	240331	Frame Connector Bar
2	240837	Stand Mount Joint
3	605279P	Washer

4	807-920	Square Nut M6 5mm x 10mm
5	920620M	Socket Head Screw M6 x 20mm
6	920692M	Socket Head Screw M6 x 12mm

Ersatzteile

T-Leisten mit Träger für Stollenförderbänder

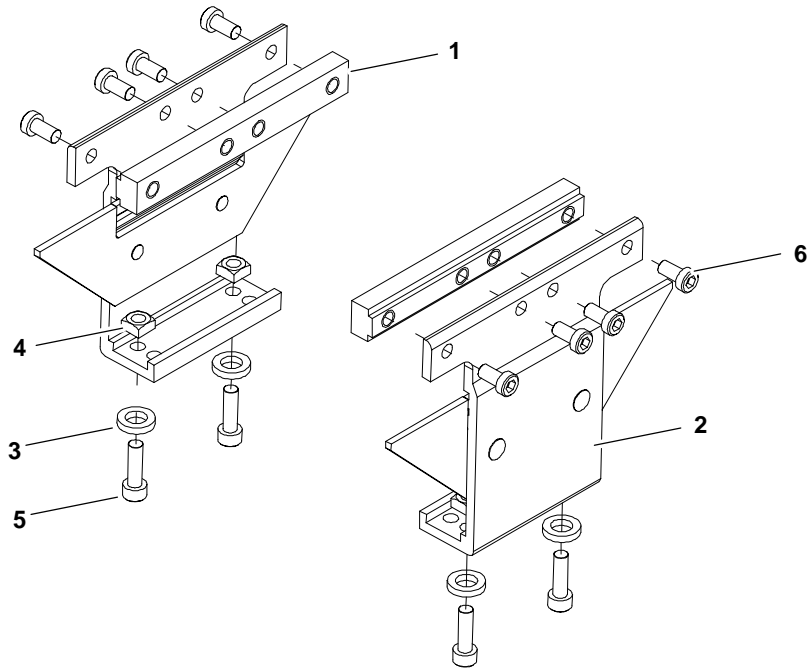

Artikel	Teilnummer	Teilbeschreibung
1	240331	Frame Connector Bar
2	240846	Cleat Stand Bracket Assembly
3	605279P	Washer

4	807-920	Square Nut M6 5mm x 10mm
5	920620M	Socket Head Screw M6 x 20mm
6	920692M	Socket Head Screw M6 x 12mm

Stütsrollenbaugruppe für 51mm bis 152mm breite Flachbandförderbänder

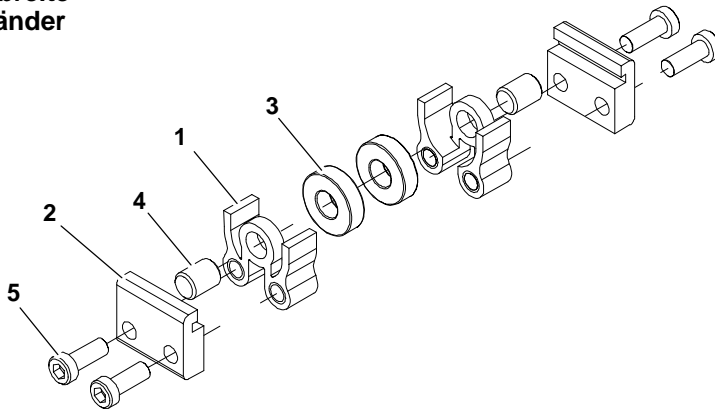

Artikel	Teilnummer	Teilbeschreibung
1	240825	Short Return Roller Guard
2	240827	Return Roller Clip

3	802-123	Bearing
4	913-100	Dowel Pin
5	920693M	Socket Head Screw M6 x 16mm

Stützrollenbaugruppe für 203mm bis 610mm breite Flachbänderförderbänder

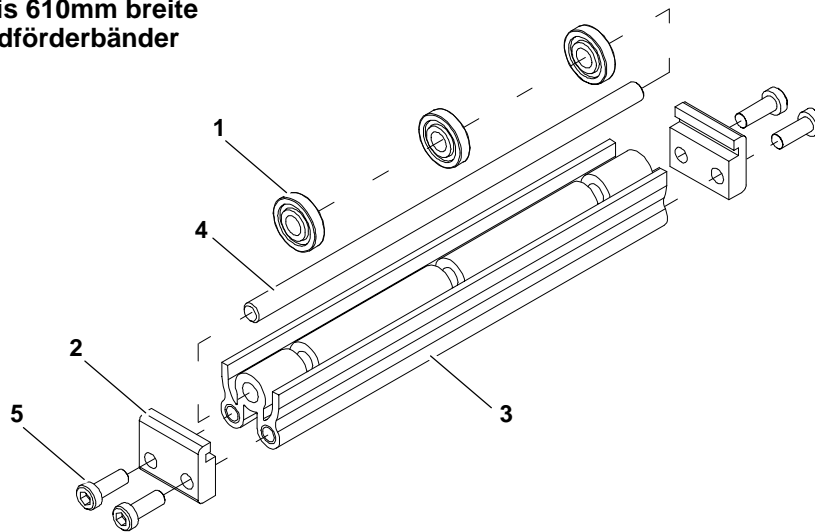

Artikel	Teilnummer	Teilbeschreibung
1	240826	Return Roller
2	240827	Return Roller Clip
3	240908	Return Roller Guard 203mm
	240910	Return Roller Guard 254mm
	240912	Return Roller Guard 305mm
	240918	Return Roller Guard 457mm
	240921	Return Roller Guard 533mm
	240924	Return Roller Guard 610mm

4	241008	Return Roller Rod 203mm
	241010	Return Roller Rod 254mm
	241012	Return Roller Rod 305mm
	241018	Return Roller Rod 457mm
	241021	Return Roller Rod 533mm
	241024	Return Roller Rod 610mm
5	920693M	Socket Head Screw M6 x 16mm

Stützrollenbaugruppe für Stollenförderbänder

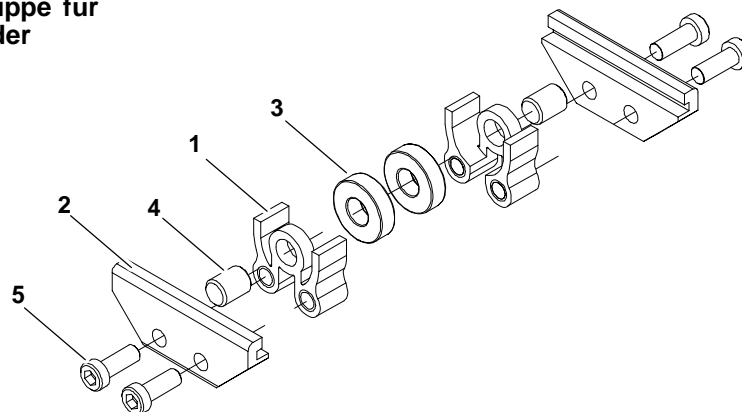

Artikel	Teil Nummer	Teilbeschreibung
1	240825	Short Return Roller Guard
2	240828	Cleated Return Roller Clip

3	802-123	Bearing
4	913-100	Dowel Pin
5	920693M	Socket Head Screw M6 x 16mm

Ersatzteile

Konfigurierung der Teilenummern für Förderbänder

Modellnummer für Flachbandförderbänder

210 G WW LLLL A PP BB

Modellnummer für Stollenförderbänder

24 C G WW LLLL A SSSS



Abbildung 50

Konfigurierung der Teilenummern für Flachbänder

Wir verweisen auf das Patentetikett (Abbildung 50) von Dorner. Anhand der Modellnummer werden Förderbandbreite („WW“), Länge („LLLL“) und Gurttyp („BB“) bestimmt. Mit den Daten wird die Fördergurteilenummer, wie nachstehend angegeben, konfiguriert. *Für Gurte mit V-Riemen „V“ hinzufügen.

22 - WW LLLL / BB V*

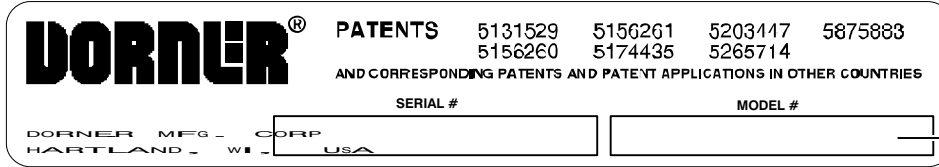
22- _____ (Ausfüllen) / _____ V*

Konfigurierung der Teilenummern für Stollenbänder

Wir verweisen auf das Patentetikett (Abbildung 50) von Dorner. Anhand der Modellnummer werden Förderbandbreite („WW“), Länge („LLLL“), Stollentyp („C“) und Stollenabstand bestimmt. Mit den Daten wird die Fördergurteilenummer, wie nachstehend angegeben, konfiguriert. *Für Gurte mit V-Riemen „V“ hinzufügen.

22 - WW LLLL C SSSS V*

22- _____ (Ausfüllen) _____ V*

Rücknahmebestimmungen

Geräte können nicht ohne vorherige schriftliche Genehmigung des Werkes zurückgesandt werden. Bei Anrufen zur Einholung einer Genehmigung bitte folgende Informationen für den Werksvertreter von Dornier oder Ihren örtlichen Händler bereithalten:

1. Name und Adresse des Kunden.
2. Zurückgegebene(r) Artikel.
3. Grund für die Rücksendung.
4. Originalbestellnummer des Kunden, die zum Bestellen des Artikels benutzt wurde.
5. Rechnungsnummer von Dornier oder des Lieferanten.

Ein Vertreter wird die Maßnahmen besprechen, die bei Rücksendungen ergriffen werden und als Referenz eine Genehmigungsnummer für Rücksendungen erteilen.

Auf alle neuen Artikel wird für Rücksendungen, bei denen kein Fehlverhalten von Dornier vorlag, eine Lagerrücknahmegebühr von 15 % erhoben. Nach 60 Tagen ab Datum der Originalrechnung werden neue Artikel nicht mehr zurückgenommen. Die Lagerrücknahmegebühr deckt Inspektion, Reinigen, Zerlegen und Einlagerung.

Falls bereits vor Beurteilung einer Rücksendung ein Ersatz benötigt wird, muß ein Bestellung ausgestellt werden. Eine Gutschrift (falls zutreffend) wird erst dann ausgestellt, wenn Rücknahme und Bewertung abgeschlossen sind.

Dornier besitzt Vertretungen aller Welt. Sie können sich jederzeit an Dornier wenden, um den Namen Ihres lokalen Vertreters zu erfahren. Unser technisches Verkaufs- und Wartungspersonal wird Ihnen gerne zur Verfügung stehen, wenn Sie Fragen über Dornier-Produkte haben.

Eine Kopie der beschränkten Haftung von Dornier erhalten Sie vom Werk, vom Händler, vom Service-Center oder auf der Website unter www.dorner.com.

Für Ersatzteile wenden Sie sich an ein autorisiertes Dornier Service-Zentrum oder an das Werk.

DORNER®

Dornier Mfg. Corp. behält sich das Recht vor, ohne Ankündigung Produkte zu ändern oder deren Produktion einzustellen. Alle Produkte und Dienstleistungen sind gemäß unserer Standardgarantie gedeckt. Alle Rechte vorbehalten. © Dornier Mfg. Corp. 2000

DORNER MFG. CORP.
975 Cottonwood Ave., PO Box 20
Hartland, WI 53029-0020 USA

Außerhalb der USA:
TEL.: 1-262-367-7600
FAX: 1-262-367-5827

DORNER
Arnold-Sommerfeld-Ring 2
D-52499 Baesweiler
Deutschland
TEL.: (02401) 80 52 90
FAX: (02401) 80 52 93
Internet: www.dorner.com