



Transportadores de Banda Serie 2200 V2

Manual de Instalación, Mantenimiento y Accesorios



Dorner Latin America , S. de R.L. de C.V.

Tel.: +52.33.30037400

Carretera a Nogales #5297, Nave 11. Parque Industrial Nogales
Zapopan, Jalisco C.P. 45222 | México

Si desea consultar otros manuales de servicio, visite nuestro sitio web en:

www.dorner.com/service_manuals.asp

Índice

Introducción.....	4	Mantenimiento Preventivo y Ajustes.....	29
Precauciones y Seguridad General.....	5	Herramientas Requeridas.....	29
Descripción del Producto.....	6	Herramientas Básicas.....	29
Especificaciones.....	6	Lista de Verificación.....	29
Modelos de Transportadores Serie 2200:.....	6	Lubricación.....	29
Banda Plana End Drive.....	6	Mantenimiento de la Banda.....	29
Banda con Empujadores End Drive.....	6	Solución de Problemas.....	29
Banda Plana iDrive.....	7	Limpieza.....	29
Banda con Empujadores iDrive.....	7	Reemplazo de la Banda.....	29
Banda Plana Mid/Center Drive.....	7	Secuencia de Reemplazo de Bandas.....	29
Banda Plana LPZ End Drive.....	7	Desmontaje de Banda en Modelos End Drive	
Banda con Empujadores LPZ con End Drive.....	7	e iDrive.....	30
Soportes para Transportadores.....	8	Sin Soportes ó paquete de montaje de Motorreductor..	30
Soportes para End Drive - iDrive.....	8	Con Soportes ó paquete de montaje de Motorreductor	30
Distancias Máximas:.....	8	Desmontaje de Banda en Modelos Center Drive.....	31
Soportes para Mid/Center Drive.....	8	Desmontaje del Paquete de Montaje del Motorreductor.	32
Distancias Máximas:.....	8	Desmontaje del Módulo de Transmisión.....	33
Soportes para Banda Plana LPZ.....	8	Desmontaje de la Banda de Transmisión.....	34
Distancias Máximas:.....	8	Desmontaje de Banda en Modelos Mid Drive.....	34
Ángulo Máximo:.....	8	Desmontaje de Banda en Modelos LPZ.....	35
Soportes para Banda con Empujadores LPZ.....	8	Transportadores de Banda con Empujadores.....	35
Distancias Máximas:.....	8	Transportadores de Banda Plana.....	36
Ángulo Máximo:.....	8	Instalación de la Banda para Transportadores End Drive	
Especificaciones del Transportador End/Mid Drive.....	9	e iDrive.....	37
Especificaciones del Transportador Center Drive.....	10	Sin Soportes ó Paquete de Montaje del Motorreductor...37	
Banda Plana LPZ.....	11	Con Soportes y Paquete de Montaje del Motorreductor...37	
Banda con Empujadores LPZ.....	12	Instalación de la Banda para Transportadores	
Transportador iDrive.....	13	Center Drive.....	38
Transportadores con Motor iDrive.....	13	Instalación de la Banda para Modelos LPZ.....	40
Capacidad de Carga del iDrive (libras).....	14	Transportadores de Banda con Empujadores.....	40
(...continuación).....	15	Transportadores de Banda Plana.....	41
(...continuación).....	16	Tensado de la Banda del Transportador.....	42
(...continuación).....	17	Transportadores con Eje de 1.25"(32mm)de diámetro..	42
(...continuación).....	18	Transportadores Center Drive.....	43
Instalación.....	19	Transportadores con Barra Nariz.....	43
Herramientas Requeridas.....	19	Alineación de Banda Transportadora.....	44
Secuencia Recomendada para Instalación.....	19	Bandas con Guía en V.....	44
Transportadores de Hasta 12 ft (3658 mm).....	19	Bandas sin Guía en V.....	44
Transportadores de Más de 12 ft (3658 mm).....	19	Reemplazo de Ejes:.....	44
Trancisión Angular.....	20	A – Eje Motriz.....	44
Soportes para Montaje.....	21	B – Eje Motriz de iDrive.....	45
Rodillos de Retorno.....	22	C – Eje de Retorno.....	47
Transportadores de Banda con Empujadores y Banda		D – Rodamientos de Barra Nariz de Radio Estrecho de	
Plana de 2–6" (51–152 mm) de Ancho.....	22	5/16" (8 mm).....	48
Banda Plana de 8–24" (203–610 mm) de Ancho.....	22	E – Eje de Barra Nariz de 5/8" (16 mm).....	49
Cableado iDrive.....	23	F – Eje del Módulo Center Drive.....	50
Controles Integrados con fuente		Eje Motriz del Módulo de Transmisión.....	50
de Alimentación de 115 voltios.....	23	Eje de Retorno del Módulo de Transmisión.....	50
Controles Integrados con cable		G – Eje del Módulo Mid Drive.....	50
Remoto de Arranque/Paro.....	23	H – Eje de Retorno de la Transición Angular.....	52
Controles Integrados		Desmontaje y Reemplazo del Rodamiento.....	52
con Alimentación Facilitada por el Cliente.....	24	Desmontaje.....	52
Controles Integrados c/opción de Sensores Ópticos..	25	Reemplazo.....	53
Clips para Guía.....	26	Reemplazo del Motor iDrive.....	53
Guías Ajustables.....	27	Reemplazo del Rodillo de la Transición Angular.....	54
Notas.....	28	Transportador de Banda con Empujadores.....	54

Transportador de Banda Plana	55
Perforado de Placa del Cabezal de Retorno	56
Reemplazo de Piñones	57
Repuestos	60
Cabezal End Drive.....	60
Cabezal iDrive.....	62
Cabezal de Retorno	64
Cabezal Barra Nariz de Radio Estrecho de 5/16"(8 mm)..	66
Cabezal Barra Nariz de 5/8" (16 mm).....	67
Módulo Center Drive.....	68
Módulo Mid Drive.....	70
Montaje del Bastidor	72
Transición Angular de Banda Plana	74
Transición Angular Inferior p/ Banda c/Empujadores ...	76
Transición Angular Superior p/Banda c/Empujadores...	77
Perfil #4 - Lateral de Aluminio de 3.00" (76 mm)	78
Perfil #5 -Lateral de Aluminio de 1.50" (38 mm).....	79
Perfil #7 - Barrera Lateral.....	80
Perfil #9 - Lateral Bajo.....	81
Perfil #10-Lateral de Plástico Extruído de 0.5" (13 mm)	82
Perfil #13, 33 y 43- Guías Ajustables.....	83
Perfil #14, 34 y 44- Guías Ajustables Manuales	84
Perfil #16, 36 y 46 - Guías Ajustables Externas.....	85
Perfil #19, 39 y 49 -Guía Ajustable Horizontal.....	86
Perfil #20, 40 y 50 - Guía Ajustable Manual Horizontal.	87
Perfil #2 de 1.00" (25 mm) para Banda con Empujadores.	88
Perfil #3 de 2.5" (64 mm) para Banda con Empujadores...	89
Perfil #3 de 2.5" (64 mm) para LPZ con Empujadores ..	90
Piezas de Montaje para Banda Plana	91
Piezas de Montaje para Banda con Empujadores	91
Piezas de Montaje para Transportadores Cortos de Banda Plana	92
Piezas de Montaje para Transportadores Cortos de Banda con Empujadores	92
Soportes de Bandas Planas Montados en el Cabezal....	93
Placa de Conexión sin Soporte.....	93
Placa de Conexión para Banda Plana con Soporte.....	94
Placa de Conexión para Banda con Empujadores y con Soporte.....	94
Rodillo de Retorno para Banda Plana de 2" (51 mm) a 6" (152mm)	95
Rodillo de Retorno para Banda Plana de 8" (203 mm) a 24" (610 mm)	95
Rodillo Retorno para Banda con Empujadores.....	96
Sensor Óptico	96
Configuración del Numero de Parte del Transportador...	97
Política de Devolución	98

Introducción

IMPORTANTE

Algunas imágenes pueden mostrar las protecciones movidas. NO OPERE el equipo sin ellas.

Al recibir el envío:

- Compárelo con la nota de embalaje y comuníquese con la fábrica si existen discrepancias.
- Revise los paquetes para verificar que no presenten daños a causa del envío. Contacte al transportista si los nota.
- Los accesorios podrán ser enviados por separado. Consulte las instrucciones necesarias para su instalación.

Aplica la garantía limitada Dorner.

Dorner posee convenientes kits pre - configurados con piezas de repuesto clave para toda la línea de bandas transportadoras. Dichos kits ahorradores de tiempo son fáciles de ordenar, están diseñados para instalarse de manera rápida y le garantizan que usted tendrá lo que necesita cuando lo requiera. Las piezas clave y los juegos están indicados en el apartado de servicio de este Manual con el logo de Kit de las piezas de funcionamiento .

Las bandas transportadoras Dorner serie 2200 se encuentran protegidas por las patentes de número 5,174,435, 6,298,981, 6,422,382, demás patentes correspondientes y las solicitudes de patentes en otros países.

Dorner se reserva el derecho a realizar cambios en cualquier momento sin previo aviso u obligación alguna.

Seguridad – Advertencias Generales

⚠️ ADVERTENCIA

El símbolo de alerta de seguridad en forma de triángulo negro con signo de exclamación se usa para advertir al usuario sobre peligros potenciales de sufrir lesiones personales.

⚠️ PELIGRO



PELIGRO GRAVE

MÁNTENGASE ALEJADO DE LAS BANDAS. Si usted escala, se sienta, camina o se sube a las bandas transportadoras ello podría causar heridas graves o incluso la muerte.

⚠️ ADVERTENCIA



PELIGRO GRAVE

BLOQUEE EL SUMINISTRO DE ENERGÍA ELÉCTRICA antes de retirar cualquier protección o dar mantenimiento. Las piezas expuestas en movimiento pueden causar lesiones graves por quemaduras.

⚠️ ADVERTENCIA



RIESGO DE QUEMADURA

NO TOQUE el motor en funcionamiento o poco después de haberlo apagado. Los motores pueden estar **CALIENTES** y ello puede causarle lesiones serias por quemaduras.

⚠️ ADVERTENCIA



RIESGO DE PERFORACIÓN

Manipule la ranura de la llave del eje motriz con cuidado ya que puede estar afilada y punzar la piel, causándole serias lesiones.

⚠️ PELIGRO



PELIGRO DE EXPLOSIÓN

- **NO OPERE LAS BANDAS TRANSPORTADORAS EN UN AMBIENTE EXPLOSIVO.** El motorreductor eléctrico genera calor y podría emitir vapores de combustible.
- El no cumplir con ello puede causarle la muerte o provocarle graves lesiones.

⚠️ ADVERTENCIA



PELIGRO DE APLASTAMIENTO

- **NO COLOQUE** manos ni dedos dentro de la banda transportadora mientras esté funcionando.
- **NO UTILICE** ropa suelta al estar operando la banda transportadora ya que podría quedar atrapado. De lo contrario, ello podría causarle serias lesiones.

⚠️ ADVERTENCIA



PELIGRO DE APLASTAMIENTO

- **COLOQUE SOPORTE EN LOS SEGMENTOS DE LAS BANDAS TRANSPORTADORAS ANTES DE AFLOJAR EL SOPORTE DE ALTURA O LOS TORNILLOS AJUSTADORES ANGULARES.**
- El aflojarlos podría resultar en que las secciones de la banda transportadora se cayeran y causarán graves lesiones.

⚠️ ADVERTENCIA



PELIGRO GRAVE

- Dornier no controla la instalación física y la aplicación de las bandas transportadoras, por tanto, es responsabilidad del usuario adoptar las medidas de seguridad pertinentes.
- Cuando las transportadoras sean utilizadas junto con otro equipo o como parte de un sistema transportador múltiple, **VERIFIQUE POSIBLES PUNTOS DE APRISIONAMIENTO** y otros riesgos mecánicos, antes de dar inicio al sistema.
- De no hacerlo, derivará en serias lesiones.

Descripción del Producto

1 - Componentes Típicos de Transportador:

- | | |
|----|--------------------------------------|
| 1 | Banda Transportadora |
| 2 | Paquete de Montaje del Motorreductor |
| 3 | Motorreductor |
| 4 | Guía y Accesorios |
| 5 | Soportes de Montaje |
| 6 | Rodillos de Retorno |
| 7 | Soporte |
| 8 | Controlador de Frecuencia |
| 9 | Extremo motriz |
| 10 | Rodillo/Extremo de Retorno |



Figura 1

2 - Componentes Típicos del Control iDrive:

- | | |
|---|---|
| 1 | Control de Velocidad |
| 2 | Botón de Encendido/Apagado de Direccional |
| 3 | Conector de Alimentación de Energía |

Figura 2

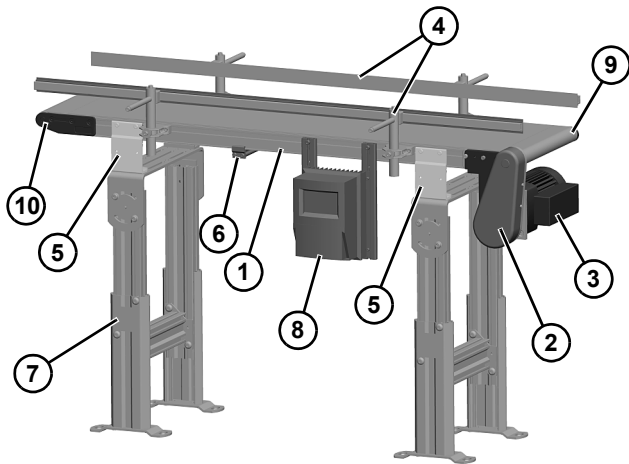
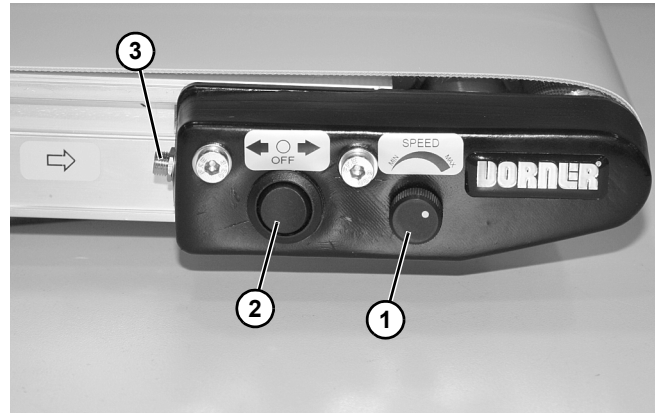

Especificaciones

Modelos:

Transportador End Drive de Banda Plana Serie 2200

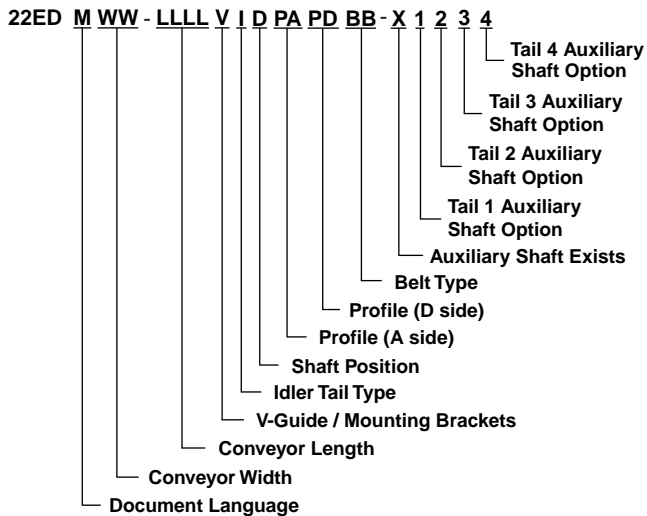

Transportador End Drive de Banda con Empujadores Serie 2200

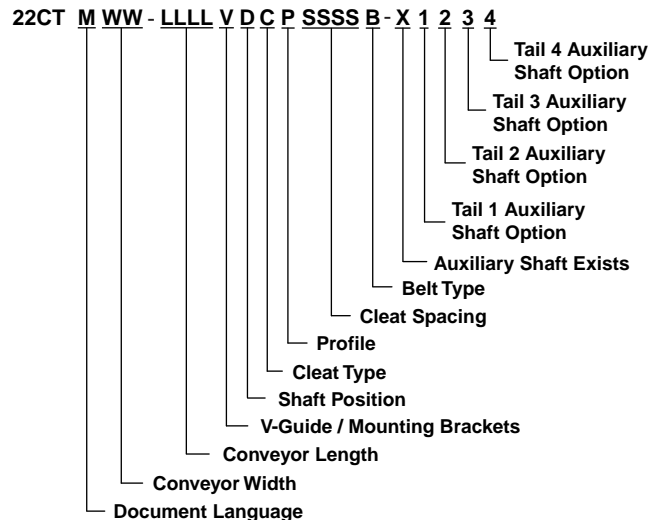

Transportador iDrive de Banda Plana - Serie 2200

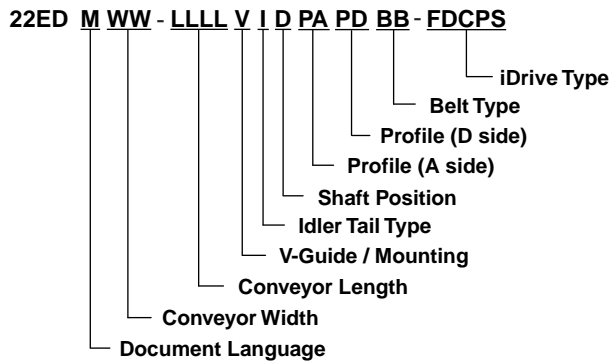

Transportador LPZ End Drive de Banda Plana - Serie 2200

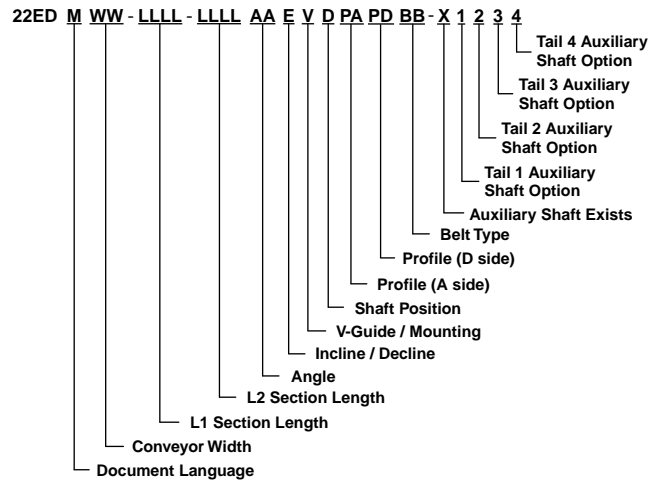

Transportador iDrive de Banda con Empujadores - Serie 2200

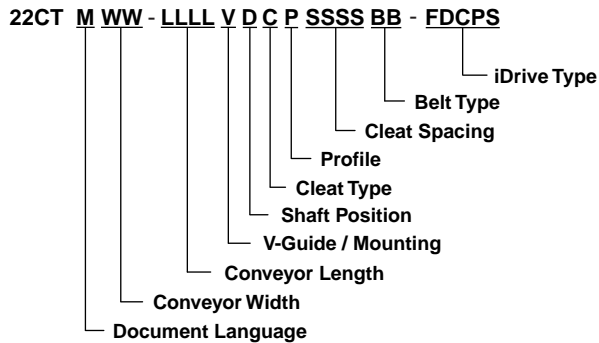

Transportador LPZ End Drive de Banda con Empujadores - Serie 2200

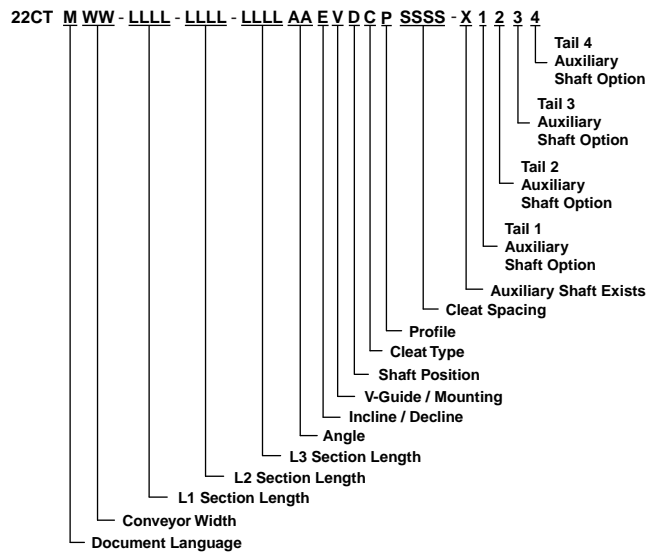

Transportador con Mid/Center Drive de Banda Plana - Serie 2200

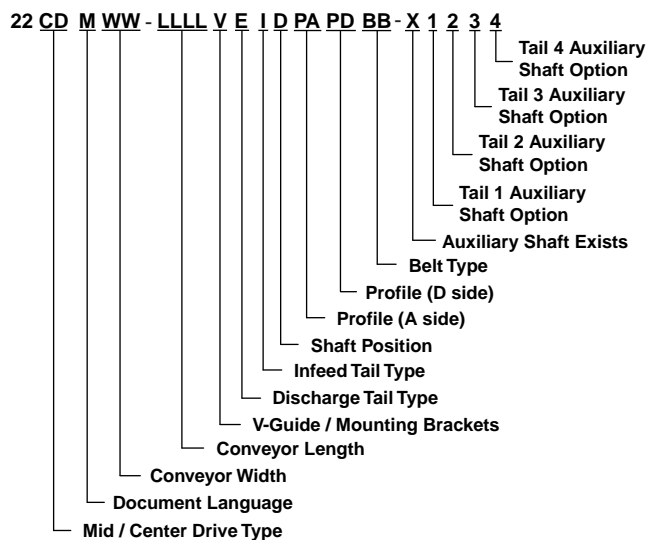

* Ver detalles de pedido y especificaciones del catálogo para mayor información.

Especificaciones

Soportes de Transportadores

Soportes End Drive y iDrive

Distancias Máximas:

- 1 = 24" (610 mm)
- 2 = 18" (457 mm)
- 3 = 96" (2438 mm)



Figura 3

Transportador LPZ de Banda Plana

Distancias Máximas:

- 1 = 18" (457 mm) (Extremo motriz) 2 = 96" (2438 mm)
- 3 = 24" (610 mm) (Extremo de Retorno)

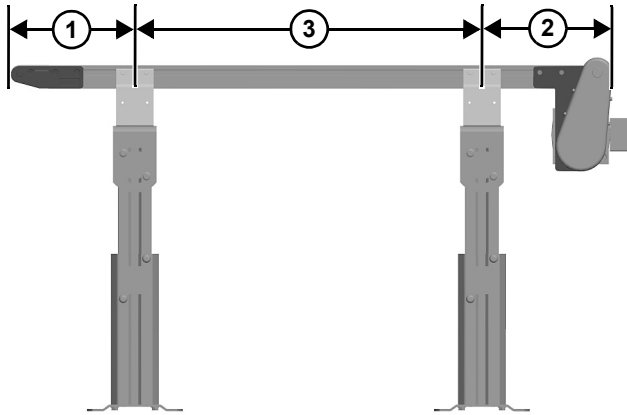
Ángulo Máximo:

- 4 = 5 a 20 grados



Figura 5

Soportes para Transportador Mid/Center Drive

Distancias Máximas:

- 1 = 24" (610 mm) (Extremo de Retorno)
- 2 = 96" (2438 mm)**

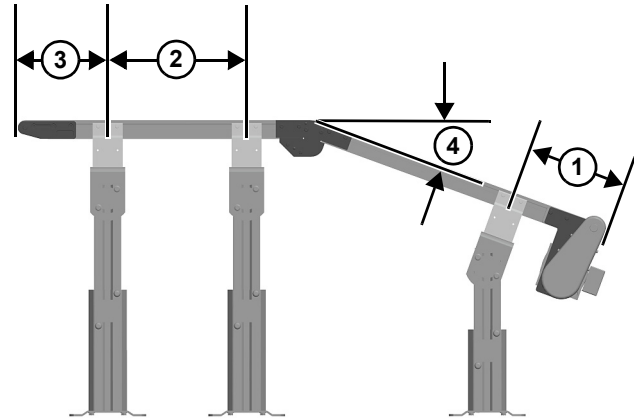
** Para transportadores de más de 13 ft (3962 mm), instalar un soporte en la bisagra.



Figura 4

Módulo LPZ de Banda con Empujadores

Distancias Máximas:

- 1 = 18" (457 mm) (Extremo motriz)
- 2 = 96" (2438 mm)
- 3 = 24" (610 mm) (Extremo de Retorno)

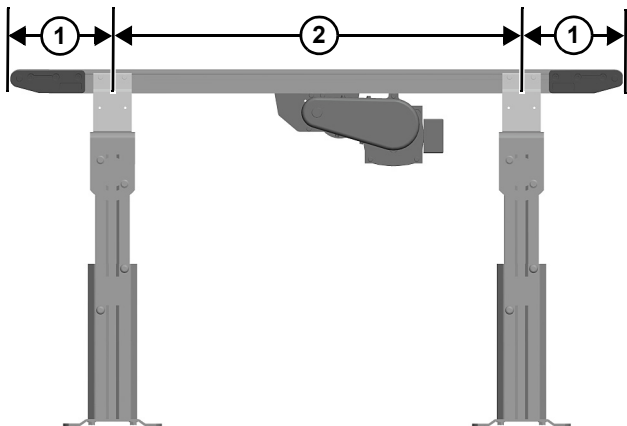
Ángulo Máximo:

- 4 = 30 a 60 grados



Figura 6

Transportador End/Mid Drive

Referencia del Ancho (WW)	02	03	04	05	06	08	10
Ancho de la Banda	1.75" (44 mm)	2.75" (70 mm)	3.75" (95 mm)	5" (127 mm)	6" (152 mm)	8" (203 mm)	10" (254 mm)
Carga Máxima* (Ver NOTA debajo)	30 lb (14 kg)	35 lb (16 kg)	42 lb (19 kg)	50 lb (23 kg)	60 lb (27 kg)	70 lb (32 kg)	80 lb (36 kg)
Torque de Arranque del End Drive**	2 in-lb (0.2 Nm)	3 in-lb (0.3 Nm)	4 in-lb (0.5 Nm)	6 in-lb (0.7 Nm)	8 in-lb (0.9 Nm)	10 in-lb (1.1 Nm)	12 in-lb (1.4 Nm)
Torque de Arranque del Mid Drive**	4 in-lb (0.5 Nm)	5 in-lb (0.6 Nm)	6 in-lb (0.7 Nm)	8 in-lb (0.9 Nm)	10 in-lb (1.1 Nm)	12 in-lb (1.4 Nm)	14 in-lb (1.6 Nm)
Referencia de Longitud del End Drive (LLLL)	0150 s 1800 en 0001 incrementos						
Referencia de Longitud del Mid Drive (LLLL)	0200 a 2400 en 0001 incrementos						
Longitud del T. End Drive	1.50 ft (457 mm) a 18 ft (5486 mm) en 0.12" (0.31 mm) incrementos						
Longitud del T. Mid Drive	2.00 ft (610 mm) a 24 ft (7315 mm) en 0.12" (0.31 mm) incrementos						
Recorrido de la Banda	4.0" (88 mm) por revolución del eje						
Velocidad Máx. de Banda*	264 ft/minuto (80.5 m/minuto)						
Tensor de Banda	0.38" (10 mm) de golpe = 0.75" (19 mm) del tensor de banda						

Referencia del ancho (WW)	12	14	16	18	20	22	24
Ancho de la Banda	12" (305 mm)	14" (356 mm)	16" (406 mm)	18" (457 mm)	20" (508 mm)	22" (559 mm)	24" (609 mm)
Carga Máxima* (Ver NOTA debajo)	80 lb (36 kg)	80 lb (36 kg)	80 lb (36 kg)	80 lb (36 kg)	80 lb (36 kg)	80 lb (36 kg)	80 lb (36 kg)
Torque de Arranque del End Drive **	13 in-lb (1.5 Nm)	14 in-lb (1.6 Nm)	15 in-lb (1.7 Nm)	16 in-lb (1.8 Nm)	17 in-lb (1.9 Nm)	18 in-lb (2.0 Nm)	20 in-lb (2.3 Nm)
*Torque de Arranque del Mid Drive**	15 in-lb (1.7 Nm)	16 in-lb (1.8 Nm)	17 in-lb (1.9 Nm)	18 in-lb (2.0 Nm)	19 in-lb (2.1 Nm)	20 in-lb (2.3 Nm)	22 in-lb (2.5 Nm)
Referencia de Longitud del End Drive (LLLL)	0150 a 1800 en 0001 incrementos						
Longitud del T. Mid Drive (LLLL)	0200 a 2400 en 0001 incrementos						
Longitud del T. End Drive	1.50 ft (457 mm) a 18 ft (5486 mm) en 0.12" (0.31 mm) incrementos						
Longitud del T. Mid Drive	2.00 ft (610 mm) a 24 ft (7315 mm) en 0.12" (0.31 mm) incrementos						
Recorrido de la Banda	4.0" (88 mm) por revolución de polea						
Velocidad Máx. de Banda*	264 ft/minuto (80.5 m/minuto)						
Tensor de Banda	0.38" (10 mm) de golpe = 0.75" (19 mm) del tensor de banda						

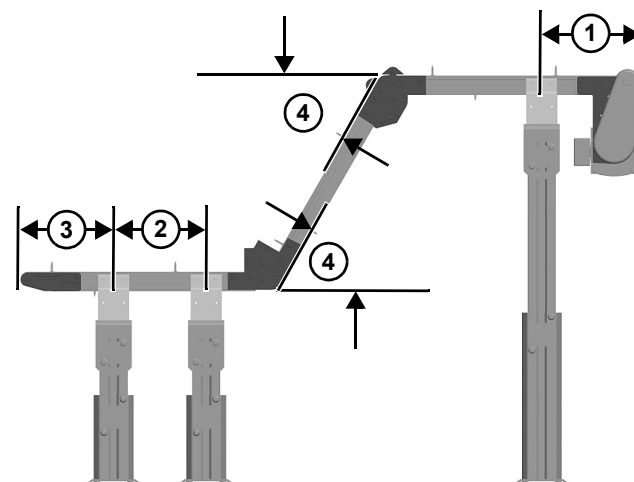
* Ver detalles de pedido y catálogo de especificaciones para mayor información.

** Torque de arranque depende del tipo de banda y longitud del transportador.

Especificaciones

Transportador Center Drive

Referencia de Ancho (WW)	02	03	04	05	06	08	10
Ancho de la Banda	1.75" (44 mm)	2.75" (70 mm)	3.75" (95 mm)	5" (127 mm)	6" (152 mm)	8" (203 mm)	10" (254 mm)
Carga Máxima* (Ver NOTA debajo)	40 lb (18 kg)	50 lb (23 kg)	60 lb (27 kg)	75 lb (34 kg)	90 lb (41 kg)	105 lb (47 kg)	120 lb (54 kg)
Torque de Arranque del Transportador**	9 in-lb (1.0 Nm)	10 in-lb (1.1 Nm)	11 in-lb (1.2 Nm)	12 in-lb (1.4 Nm)	15 in-lb (1.7 Nm)	20 in-lb (2.3 Nm)	23 in-lb (2.6 Nm)
Referencia de Longitud del Transportador (LLLL)	0200 to 2400 en 0001 incrementos						
Longitud del Transport.	2.00 ft (457 mm) a 24 ft (7315 mm) en 0.12" (0.31 mm) incrementos						
Recorrido de Banda	4.2" (107 mm) por revolución del eje						
Velocidad Máxima de Banda*	235 ft/minuto (72 m/minuto)						
Tensor de Banda	1" (25 mm) de golpe = 2" (51 mm) de tensor de banda (Sólo para Transportadores Center Drive)						

Referencia de Ancho (WW)	12	14	16	18	20	22	24
Ancho de la Banda	12" (305 mm)	14" (356 mm)	16" (406 mm)	18" (457 mm)	20" (508 mm)	22" (559 mm)	24" (609 mm)
Carga Máxima* (Ver NOTA debajo)	120 lb (54 kg)	120 lb (54 kg)	120 lb (54 kg)	120 lb (54 kg)	120 lb (54 kg)	120 lb (54 kg)	120 lb (54 kg)
Torque de Arranque de Transportador**	25 in-lb (2.8 Nm)	26 in-lb (2.9 Nm)	28 in-lb (3.2 Nm)	30 in-lb (3.4 Nm)	32 in-lb (3.6 Nm)	34 in-lb (3.8 Nm)	35 in-lb (4.0 Nm)
Referencia de Longitud del Transportador (LLLL)	0200 a 2400 en 0001 incrementos						
Longitud del Transport.	2.00 ft (457 mm) a 24 ft (7315 mm) en 0.12" (0.31 mm) incrementos						
Tensor de Banda	4.2" (107 mm) por revolución del eje						
Velocidad Máx. de Banda*	235 ft/minuto (72 m/minuto)						
Tensor de Banda	1" (25 mm) de golpe = 2" (51 mm) de tensor de banda (Sólo para Transportadores Center Drive)						

* Ver detalles de pedido y catálogo de especificaciones para mayor información.

** Torque de arranque depende del tipo de banda y longitud del transportador.

LPZ de Banda Plana

Referencia de Ancho (WW)	02	03	04	05	06	08	10
Ancho de la Banda	1.75" (44 mm)	2.75" (70 mm)	3.75" (95 mm)	5" (127 mm)	6" (152 mm)	8" (203 mm)	10" (254 mm)
Carga Máxima* (Ver NOTA debajo)	30 lb (14 kg)	35 lb (16 kg)	42 lb (19 kg)	50 lb (23 kg)	60 lb (27 kg)	70 lb (32 kg)	80 lb (36 kg)
Torque de Arranque del Transportador**	4 in-lb (0.5 Nm)	5 in-lb (0.6 Nm)	6 in-lb (0.7 Nm)	8 in-lb (0.9 Nm)	10 in-lb (1.1 Nm)	12 in-lb (1.4 Nm)	14 in-lb (1.6 Nm)
Referencia de Longitud del Transportador (LLLL)	0200 to 1000 en 0001 incrementos						
Longitud de Sección	2.00 ft (610 mm) a 10.00 ft (3048 mm) en 0.12" (0.31 mm) incrementos						
Recorrido de Banda	4.0" (88 mm) por revolución del eje						
Velocidad Máxima de Banda*	264 ft/minuto (80.5 m/minuto)						
Tensor de Banda	0.38" (10 mm) = 0.75" (19 mm) de tensor de correa						

Referencia de Ancho (WW)	12	14	16	18	20	22	24
Ancho de la Banda	12" (305 mm)	14" (356 mm)	16" (406 mm)	18" (457 mm)	20" (508 mm)	22" (559 mm)	24" (609 mm)
Carga Máxima* (Ver NOTA debajo)	80 lb (36 kg)	80 lb (36 kg)	80 lb (36 kg)	80 lb (36 kg)	80 lb (36 kg)	80 lb (36 kg)	80 lb (36 kg)
Torque de Arranque del Transportador**	15 in-lb (1.7 Nm)	16 in-lb (1.8 Nm)	17 in-lb (1.9 Nm)	18 in-lb (2.0 Nm)	19 in-lb (2.1 Nm)	20 in-lb (2.3 Nm)	22 in-lb (2.5 Nm)
Referencia de Longitud del Transportador (LLLL)	0200 to 1000 en 0001 incrementos						
Longitud de Sección	2.00 ft (610 mm) a 10.00 ft (3048 mm) en 0.12" (0.31 mm) incrementos						
Recorrido de Banda	4.0" (88 mm) por revolución del eje						
Velocidad Máxima de Banda*	264 ft/minuto (80.5 m/minuto)						
Tensor de Banda	0.38" (10 mm) de golpe = 0.75" (19 mm) de tensor de banda						

* Ver detalles de pedido y catálogo de especificaciones para mayor información.

** Tuerque de Arranque dependiente del tipo de banda y longitud del transportador.

Especificaciones

LPZ de Banda con Empujadores

Referencia de Ancho (WW)	02	03	04	05	06	08	10
Ancho de la Banda	1.75" (44 mm)	2.75" (70 mm)	3.75" (95 mm)	5" (127 mm)	6" (152 mm)	8" (203 mm)	10" (254 mm)
Carga Máxima* (Ver NOTA debajo)	30 lb (14 kg)	35 lb (16 kg)	42 lb (19 kg)	50 lb (23 kg)	60 lb (27 kg)	70 lb (32 kg)	80 lb (36 kg)
Torque de Arranque del Transportador**	4 in-lb (0.5 Nm)	5 in-lb (0.6 Nm)	6 in-lb (0.7 Nm)	8 in-lb (0.9 Nm)	10 in-lb (1.1 Nm)	12 in-lb (1.4 Nm)	14 in-lb (1.6 Nm)
Referencia de Longitud del Transportador (LLLL)	0200 a 1000 en 0001 incrementos						
Longitud de Sección	2.00 ft (610 mm) a 10.00 ft (3048 mm) en 0.12" (0.31 mm) incrementos						
Longitud Total del T.							
Recorrido de la Banda	4.0" (88 mm) por revolución del eje						
Velocidad Máxima de Banda*	264 ft/minuto (80.5 m/minuto)						
Tensor de Banda	0.38" (10 mm) de golpe = 0.75" (19 mm) de tensor de banda						

Referencia de Ancho (WW)	12	14	16	18	20	22	24
Ancho de la Banda	12" (305 mm)	14" (356 mm)	16" (406 mm)	18" (457 mm)	20" (508 mm)	22" (559 mm)	24" (609 mm)
Carga Máxima* (Ver NOTA debajo)	80 lb (36 kg)	80 lb (36 kg)	80 lb (36 kg)	80 lb (36 kg)	80 lb (36 kg)	80 lb (36 kg)	80 lb (36 kg)
Torque de Arranque del Transportador**	15 in-lb (1.7 Nm)	16 in-lb (1.8 Nm)	17 in-lb (1.9 Nm)	18 in-lb (2.0 Nm)	19 in-lb (2.1 Nm)	20 in-lb (2.3 Nm)	22 in-lb (2.5 Nm)
Referencia de Longitud de Transportador (LLLL)	0200 a 1000 en 0001 incrementos						
Longitud Total del T.	2.00 ft (610 mm) a 10.00 ft (3048 mm) en 0.12" (0.31 mm) incrementos						
Longitud Total del T.							
Recorrido de la Banda	4.0" (88 mm) por revolución del eje						
Velocidad Máxima de Banda*	264 ft/minuto (80.5 m/minuto)						
Tensor de Banda	0.38" (10 mm) de golpe = 0.75" (19 mm) de tensor de banda						

* Ver detalles de pedido y catálogo de especificaciones para mayor información.

** Tuerque de Arranque dependiente del tipo de banda y longitud del transportador.

Transportador iDrive

Referencia de Ancho (WW)	02	03	04	05	06	08
Ancho de la Banda	1.75" (44 mm)	2.75" (70 mm)	3.75" (95 mm)	5" (127 mm)	6" (152 mm)	8" (203 mm)
Carga Máxima* (Ver NOTA debajo)	Ver Capacidad de Carga del T. iDrive en la Tabla de abajo					
Referencia de Longitud del Transportador (LLLL)	0150 a 0800 en 0001 incrementos					
Longitud Total del T.	1.50 ft (457 mm) a 8 ft (2438 mm) en 0.12" (0.31 mm) incrementos					
Recorrido de la Banda	4.0" (88 mm) por revolución del eje					
Velocidad Máxima de Banda*	70 ft/minuto (21 m/minuto)					
Tensor de Banda	0.38" (10 mm) de golpe = 0.75" (19 mm) de tensión de banda					

Referencia de Ancho (WW)	10	12	14	16	18
Carga Máxima* (Ver NOTA debajo)	10" (254 mm)	12" (305 mm)	14" (356 mm)	16" (406 mm)	18" (457 mm)
Carga Máxima* (Ver NOTA debajo)	Ver Capacidad de Carga iDrive en la Tabla de abajo				
Referencia de Longitud de Transportador (LLLL)	0150 a 0800 en 0001 incrementos				
Longitud Total del T.	1.50 ft (457 mm) a 8 ft (2438 mm) en 0.12" (0.31 mm) incrementos				
Recorrido de la Banda	4.0" (88 mm) por revolución del eje				
Velocidad Máxima de Banda*	70 ft/minuto (21 m/minuto)				
Tensor de Banda	0.38" (10 mm) de golpe = 0.75" (19 mm) de tensión de banda				

*Ver detalles de pedido y especificaciones del catálogo para mayor información.

Especificaciones del Motor iDrive

Potencia de Salida	25 vatios	25 vatios
Voltaje del Motor	24 volt DC, 0.8 amp	24 volt DC, 0.8 amp
Voltaje Transformador	100-240 VAC, 50/60 Hz	100-240 VAC, 50/60 Hz
Relación de Motorreductor	23:1	66:1
Tipo de Motor	DC sin Escobillas	DC sin Escobillas
Velocidades de Banda	7-70 Ft./Min., 5-50 Ft./Min.	2.4-24 Ft./Min., 1.7-17 Ft./Min
Ciclo de Trabajo	Sin Funcionamiento Continuo	Sin Funcionamiento Continuo
Capacidad de Indexación	Hasta 30 por Minuto	Hasta 30 por Minuto

Especificaciones

Capacidad de Carga iDrive (libras)

		7 - 70 Ft./Min. POR TIPO DE BANDA 09						
		LONGITUD						
		2	3	4	5	6	7	8
ANCHO	2	13	13	13	13	12	12	0
	3	13	13	13	13	12	12	0
	4	11	11	11	11	11	10	0
	5	11	11	10	10	10	10	0
	6	10	10	10	10	9	9	0
	8	9	9	9	8	8	8	0
10-18	0	0	0	0	0	0	0	

		5 - 50 Ft./Min. POR TIPO DE BANDA 09						
		LONGITUD						
		2	3	4	5	6	7	8
ANCHO	2	24	24	24	24	24	24	0
	3	24	24	24	24	24	24	0
	4	22	22	22	22	22	22	0
	5	22	22	22	21	21	21	0
	6	21	21	21	21	21	20	0
	8	20	20	20	20	19	19	0
	10	17	17	17	16	16	0	0
	12	15	15	14	0	0	0	0
	14-18	0	0	0	0	0	0	0

		2.4 - 24 Ft./Min. POR TIPO DE BANDA 09						
		LONGITUD						
		2	3	4	5	6	7	8
ANCHO	2	25	25	25	25	25	25	25
	3	25	25	25	25	25	25	25
	4	25	25	25	25	25	25	25
	5	25	25	25	25	25	25	25
	6	25	25	25	25	25	25	25
	8	25	25	25	25	25	25	25
	10	25	25	25	25	25	0	0
	12	25	25	25	0	0	0	0
	14	25	25	25	0	0	0	0
	16	25	25	25	0	0	0	0
18	25	25	0	0	0	0	0	

		1.7 - 17 Ft./Min. POR TIPO DE BANDA 09						
		LONGITUD						
		2	3	4	5	6	7	8
ANCHO	2	25	25	25	25	25	25	25
	3	25	25	25	25	25	25	25
	4	25	25	25	25	25	25	25
	5	25	25	25	25	25	25	25
	6	25	25	25	25	25	25	25
	8	25	25	25	25	25	25	25
	10	25	25	25	25	25	0	0
	12	25	25	25	0	0	0	0
	14	25	25	25	0	0	0	0
	16	25	25	25	0	0	0	0
	18	25	25	0	0	0	0	0

Capacidad de Carga iDrive (libras) (...continuación)

		7 - 70 Ft./Min. PARA BANDAS TIPO 05 DE DOBLE DOBLE CARCASA						
		LONGITUD						
		2	3	4	5	6	7	8
ANCHO	2	9	9	8	8	8	8	0
	3	9	9	5	8	8	8	0
	4	7	7	7	7	6	6	0
	5	6	6	6	6	6	6	0
	6	6	6	6	6	5	5	0
	8-18	0	0	0	0	0	0	0

		5 - 50 Ft./Min. PARA BANDAS TIPO 05 DE DOBLE DOBLE CARCASA						
		LONGITUD						
		2	3	4	5	6	7	8
ANCHO	2	20	20	20	20	20	20	0
	3	20	20	20	20	20	20	0
	4	18	18	18	18	18	18	0
	5	18	18	18	17	17	17	0
	6	17	17	17	17	17	17	0
	8	16	16	16	16	15	15	0
	10	13	13	13	12	12	0	0
	12	11	11	10	0	0	0	0
14-18	0	0	0	0	0	0	0	

		2.4 - 24 Ft./Min. PARA BANDAS TIPO 05 DE DOBLE DOBLE CARCASA						
		LONGITUD						
		2	3	4	5	6	7	8
ANCHO	2	25	25	25	25	25	25	25
	3	25	25	25	25	25	25	25
	4	25	25	25	25	25	25	25
	5	25	25	25	25	25	25	25
	6	25	25	25	25	25	25	25
	8	25	25	25	25	25	25	25
	10	25	25	25	25	25	0	0
	12	25	25	25	25	0	0	0
14-18	25	25	25	25	0	0	0	

		1.7 - 17 Ft./Min. PARA BANDAS TIPO 05 DE DOBLE DOBLE CARCASA						
		LONGITUD						
		2	3	4	5	6	7	8
ANCHO	2	25	25	25	25	25	25	25
	3	25	25	25	25	25	25	25
	4	25	25	25	25	25	25	25
	5	25	25	25	25	25	25	25
	6	25	25	25	25	25	25	25
	8	25	25	25	25	25	25	25
	10	25	25	25	25	25	0	0
	12	25	25	25	0	0	0	0
14-18	25	25	0	0	0	0	0	

Especificaciones

Capacidad de Carga iDrive (libras) (...continuación)

		7 - 70 Ft./Min. PARA BANDAS TIPOS 19, 53, 72, 73 Y 76 DE UNA SOLA CAPA						
		LONGITUD						
		2	3	4	5	6	7	8
ANCHO	2	19	19	19	19	19	19	0
	3	19	19	19	19	19	19	0
	4	17	17	17	17	17	17	0
	5	17	17	17	17	17	16	0
	6	16	16	16	16	16	16	0
	8	15	15	15	15	15	15	0
	10	12	12	12	12	12	0	0
	12	10	10	10	0	0	0	0
14-18	0	0	0	0	0	0	0	

		5 - 50 Ft./Min. PARA BANDAS TIPO S 19, 53, 72, 73 Y 76 DE UNA SOLA CAPA						
		LONGITUD						
		2	3	4	5	6	7	8
ANCHO	2	25	25	25	25	25	25	25
	3	25	25	25	25	25	25	25
	4	25	25	25	25	25	25	25
	5	25	25	25	25	25	25	25
	6	25	25	25	25	25	25	25
	8	25	25	25	25	25	25	25
	10	23	23	23	23	23	0	0
	12	21	21	21	0	0	0	0
14-18	16	16	0	0	0	0	0	

		2.4 - 24 Ft./Min. PARA BANDAS TIPO S 19, 53, 72, 73 Y 76 DE UNA SOLA CAPA						
		LONGITUD						
		2	3	4	5	6	7	8
ANCHO	2	25	25	25	25	25	25	25
	3	25	25	25	25	25	25	25
	4	25	25	25	25	25	25	25
	5	25	25	25	25	25	25	25
	6	25	25	25	25	25	25	25
	8	25	25	25	25	25	25	25
	10	25	25	25	25	25	0	0
	12	25	25	25	0	0	0	0
14-18	25	25	0	0	0	0	0	

		1.7 - 17 Ft./Min. PARA BANDAS TIPO S 19, 53, 72, 73 Y 76 DE UNA SOLA CAPA						
		LONGITUD						
		2	3	4	5	6	7	8
ANCHO	2	25	25	25	25	25	25	25
	3	25	25	25	25	25	25	25
	4	25	25	25	25	25	25	25
	5	25	25	25	25	25	25	25
	6	25	25	25	25	25	25	25
	8	25	25	25	25	25	25	25
	10	25	25	25	25	25	0	0
	12	25	25	25	0	0	0	0
14-18	25	25	0	0	0	0	0	

Especificaciones

Capacidad de Carga iDrive (libras) (...continuación)

		7 - 70 Ft./Min. PARA TODO OTRO TIPO DE BANDAS						
		LONGITUD						
		2	3	4	5	6	7	8
ANCHO	2	6	5	5	5	5	5	0
	3	6	5	5	5	5	5	0
	4-18	0	0	0	0	0	0	0

		5 - 50 Ft./Min. PARA TODO OTRO TIPO DE BANDAS						
		LONGITUD						
		2	3	4	5	6	7	8
ANCHO	2	17	17	17	17	16	16	0
	3	17	17	17	17	16	16	0
	4	15	15	15	15	15	14	0
	5	15	15	14	14	14	14	0
	6	14	14	14	14	13	13	0
	8	13	13	13	12	12	12	0
	10	10	10	9	9	9	0	0
	12-18	0	0	0	0	0	0	0

		2.4 - 24 Ft./Min. PARA TODO OTRO TIPO DE BANDAS						
		LONGITUD						
		2	3	4	5	6	7	8
ANCHO	2	25	25	25	25	25	25	25
	3	25	25	25	25	25	25	25
	4	25	25	25	25	25	25	25
	5	25	25	25	25	25	25	25
	6	25	25	25	25	25	25	25
	8	25	25	25	25	25	25	25
	10	25	25	25	25	25	0	0
	12	25	25	25	0	0	0	0
	14-18	25	25	0	0	0	0	0

		1.7 - 17 Ft./Min. PARA TODO OTRO TIPO DE BANDAS						
		LONGITUD						
		2	3	4	5	6	7	8
ANCHO	2	25	25	25	25	25	25	25
	3	25	25	25	25	25	25	25
	4	25	25	25	25	25	25	25
	5	25	25	25	25	25	25	25
	6	25	25	25	25	25	25	25
	8	25	25	25	25	25	25	25
	10	25	25	25	25	25	0	0
	12	25	25	25	0	0	0	0
	14-18	25	25	0	0	0	0	0

Especificaciones

Capacidad de Carga iDrive (libras) (...continuación)

		2.4 - 24 Ft./Min. PARA BANDAS DE BARRA NARIZ						
		LONGITUD						
		2	3	4	5	6	7	8
ANCHO	2	20	20	20	20	20	20	0
	3	20	20	20	20	20	20	0
	4	18	18	18	18	18	18	0
	5	18	18	18	18	18	17	0
	6	17	17	17	17	17	17	0
	8	16	16	16	16	16	15	0
	10	13	13	13	12	12	0	0
	12	11	11	11	0	0	0	0
14-18	0	0	0	0	0	0	0	

		1.7 - 17 Ft./Min. PARA BANDAS DE BARRA NARIZ						
		LONGITUD						
		2	3	4	5	6	7	8
ANCHO	2	25	25	25	25	25	25	0
	3	25	25	25	25	25	25	0
	4	25	25	25	25	25	25	0
	5	25	25	25	25	25	25	0
	6	25	25	25	25	25	25	0
	8	25	25	25	25	25	25	0
	10	25	25	25	25	25	0	0
	12	25	25	25	0	0	0	0
	14-18	25	25	0	0	0	0	0

NOTA

Las cargas máximas de carga se basan en:

- La no acumulación del producto.
- El movimiento del producto hacia el motorreductor.
- El montaje del transportador de modo horizontal.

⚠ ADVERTENCIA



Los Transportadores Serie LPZ no son reversibles. La reversa genera puntos de aplastamiento que pueden causar graves lesiones.

NO COLOQUE LOS TRANSPORTADORES SERIE LPZ EN REVERSA.

NOTA

El Transportador **DEBE** estar montado derecho, plano y nivelado dentro de los límites del mismo. Utilice una escala (Fig.7, parte 1) para su instalación.



Figura 7

Herramientas Necesarias

- Llave de cabeza Hexagonal: 4 mm, 5 mm, 6 mm
- Nivel
- Llave dinamométrica

Secuencia de Instalación Recomendada

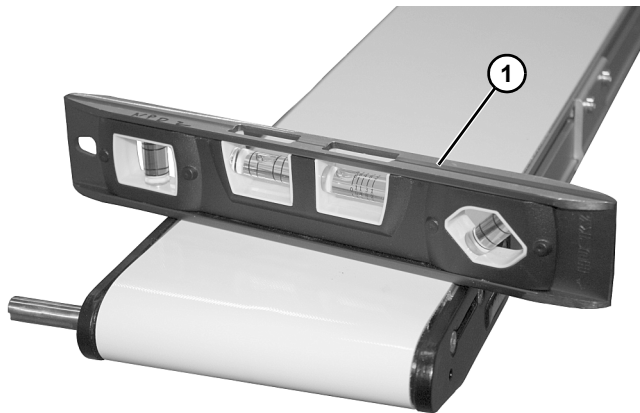
- Ensamblar el transportador (de ser necesario)
- Sujetar los soportes al transportador
- Fíje el transportador a los soportes
- Instale los rodillos de retorno sobre el transportador (opcional)
- Monte el paquete de ensamble de motorreductor (ver instrucciones de accesorios)
- Fijar las guías/accesorios (Revisar la sección “Piezas de Repuesto” al inicio de la pág. 60 para más detalles)

Transportadores de hasta 12 ft (3658 mm)

No requiereN de ensamblado. Instale los soportes de montaje y rodillos de retorno. Consultar la sección “Soportes de Montaje” en pág.21 y “Rodillos de Retorno” en pág.22

Transportadores con más de 12 ft (3658 mm) de Longitud

1. Ubicar y organizar las secciones del transportador por etiquetado de secciones (Fig. 8, parte 1).



Figura 8

2. En el extremo de Retorno del transportador, identificado con el símbolo de etiquetado (Fig.9, parte 1), presione en el cabezal (Fig.9, parte 2):
 - a. Afloje en ambos lados del transportador y mueva la guía de conjunto de levas (Fig.9, parte 3), si aplica alejándolo del cabezal.
 - b. Aflojar los tornillos de fijación (Fig.9, parte 4) y empujar la placa de cabezal de montaje hacia el interior del transportador.

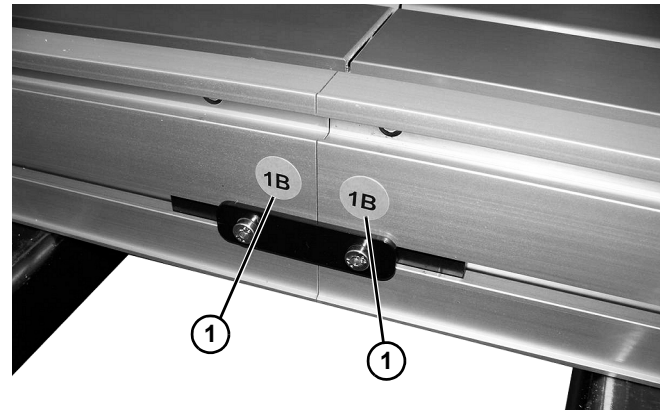

Figura 9

Instalación

3. Extienda la banda del transportador y coloque los perfiles dentro de la banda del transportador (**Fig.10, parte 1**) dentro de la banda.

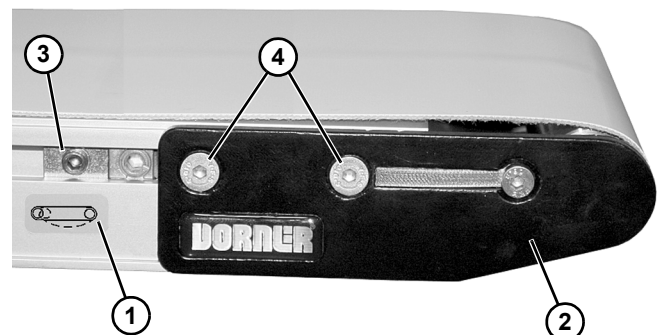

Figura 10

4. Unir las secciones del transportador e instalar las placas conectoras (**Fig.11, parte 1**) o conector/ bracket (**Fig.11, parte 2**) y tornillos (**Fig.11, parte 3**) en ambos lados, como se indica. Ajustar los tornillos a 60 pulg - lb (7 Nm).

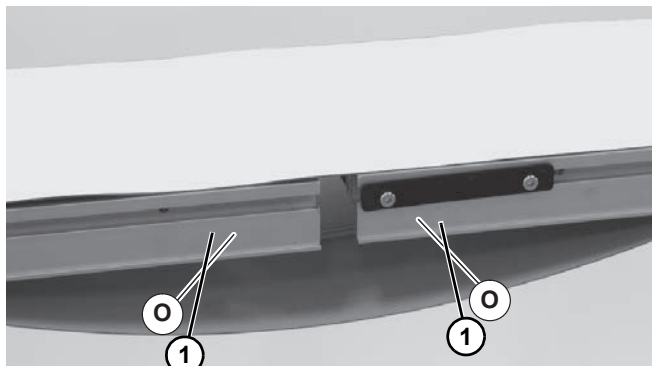

Figura 11

5. Tensióne la Banda del Transportador. Para un tensado correcto, consultar "Tensado de Banda del Transportador en pág.42.
6. Instalar soportes de montaje y rodillos de retorno. Ver "Soportes de Montaje" en la pág. 21 y "Rodillos de Retorno" en la pág.22.
7. Si se encuentra equipado con guías de conjunto de levas, reubicar y ajustar la banda. Consultar "Alineación de Banda del Transportador" en la pág. 44.

Transferencia Angular

1. Aflojar los cuatro tornillos (**Fig.12, parte 1**) en ambos lados de la transición angular (**Fig.12, parte 2**). Deslice el perfil(**Fig.12, parte 3**) en la transición angular (**Fig.12, parte 2**). Apriete los tornillos (**Fig.12, parte 1**) a 60 pulg -lb (7 Nm) en ambos lados del transportador.

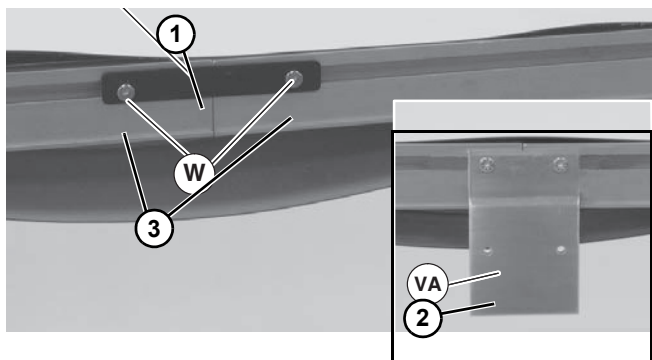

Figura 12

2. Juntar las secciones del transportador e instalar las de placas conectoras (**Fig.11, parte 1**) o conector/bracket (**Fig.11, parte 2**) y tornillos (**Fig.11, parte 3**) en ambos lados como se indica. Apretar los tornillos a 60 pulg-lb (7 Nm).

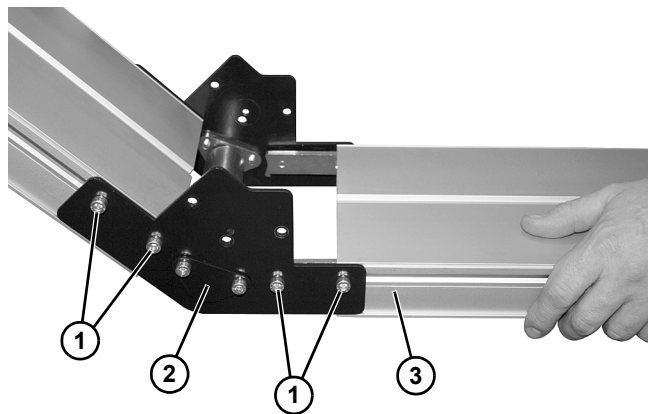

Figura 13

NOTA

La transición angular superior debe ser montado al transportador de tal forma que la circulación de la banda vaya en dirección a la flecha.

Soportes para Montaje

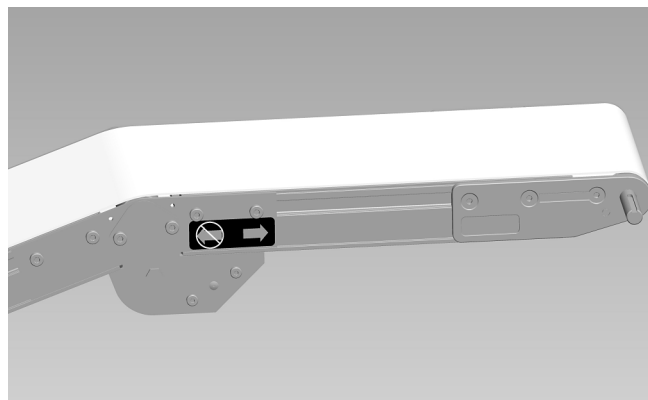
1. Ubique las escuadras. Se puede apreciar una vista a detalle en las Figuras 14 y 15.



Figura 14



Figura 15

2. Retire los tornillos (Fig.14, parte 1 y 2), (Fig.15, parte 1 y 2), arandelas (Fig.14, parte 3), (Fig.15, parte 3) tuercas (Fig.14, parte 4), (Fig.15, parte 4) y barras T (Fig.14, parte 5) y (Fig.15, parte 5) de los soportes.

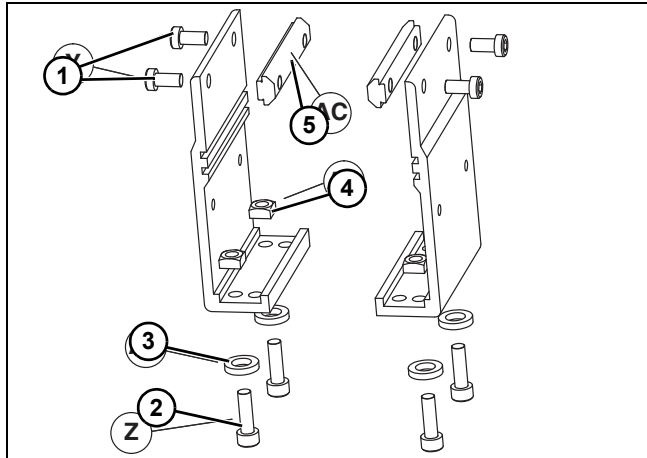
3. Inserte las Barras T (Fig.14, parte 5), (Fig.15, parte 5) en las ranuras laterales del transportador (Fig.16, parte 1). Fije los soportes (Fig.16, parte 2) al transportador con los tornillos de montaje (Fig.16, parte 3).

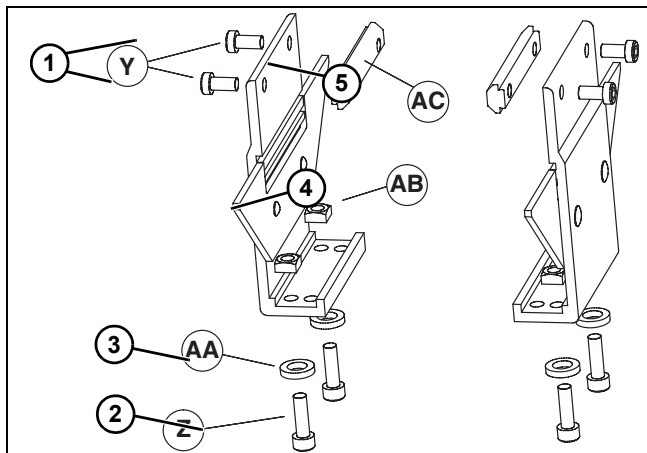

Figura 16

NOTA

En la imagen se muestran los soportes de montaje para transportadores de banda plana.

4. Fije las escuadras al pie de soporte con tornillos para montaje (Fig.14, parte 2), arandelas (Fig.14, parte 3) y tuercas (Fig.14, parte 4).
5. Apretar todos los tornillos a 60 pulg -lb (7 Nm).

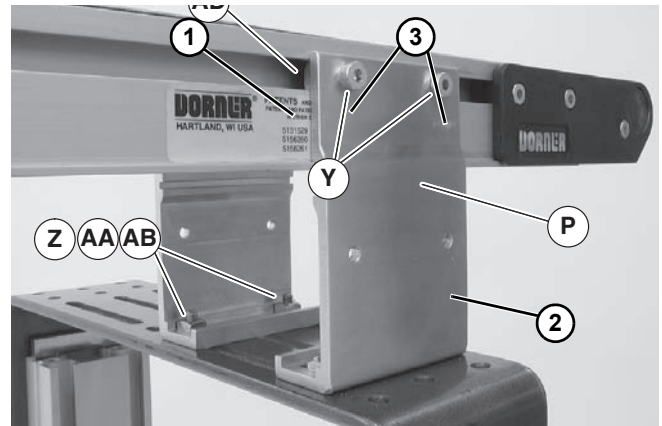
Instalación

Rodillos de Retorno

Transportadores de Banda c/Empujadores y Banda Plana de 2–6" (51–152 mm) de Ancho

1. Localizar los rodillos de retorno. Para una vista detallada, ver Figuras 17 y 18.



Figura 17



Figura 18

2. Retirar los tornillos (Fig. 17, parte 1), (Fig. 18, parte 1) y los clips (Fig. 17, parte 2), (Fig. 18, parte 2) del ensamblaje del rodillo.
3. Instalar el ensamblaje del rodillo (Fig. 19, parte 1) conforme se muestra. Apretar los tornillos (Fig. 19, parte 2) a 60 pulg -lb (7 Nm).

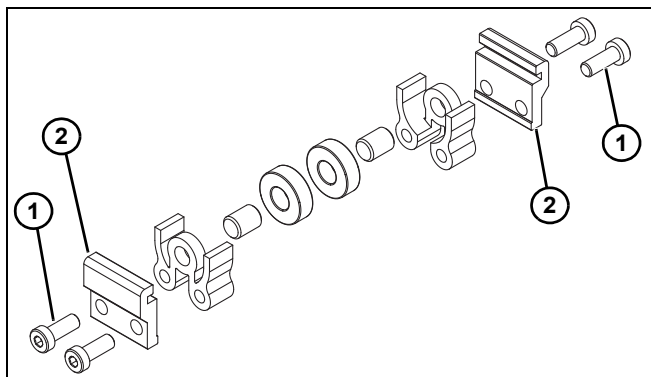

Figura 19

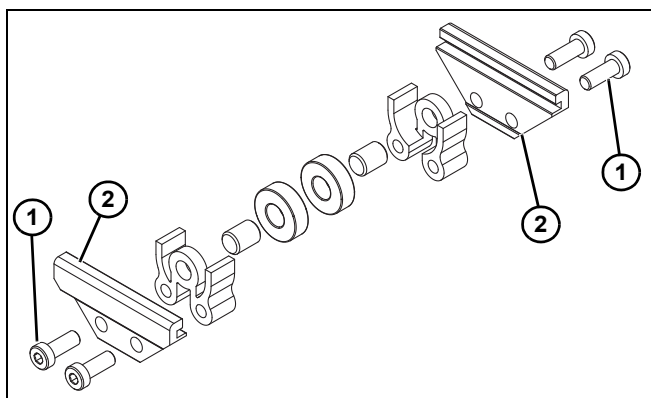
Transportadores de Banda Plana de 8–24" (203–610 mm) de ancho

1. Ubicar los rodillos de retorno. Vista detallada mostrada en Figura 20.

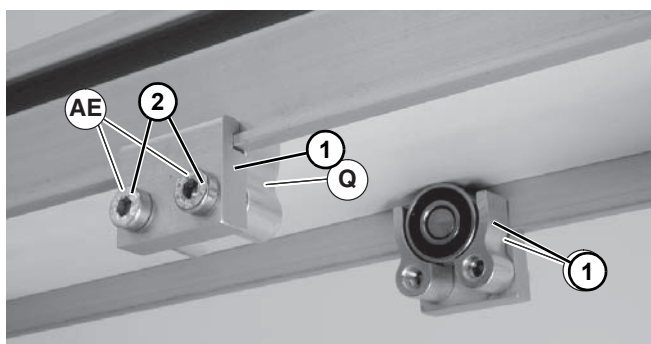

Figura 20

2. Retirar los tornillos (Fig. 20, parte 1) y clips (Fig. 20, parte 2) del ensamblaje del rodillo.
3. Llevar a cabo el ensamblado del rodillo tal y como se muestra (Fig. 21, parte 1). Apretar los tornillos (Fig. 21, parte 2) a 60 pulg -lb (7 Nm).

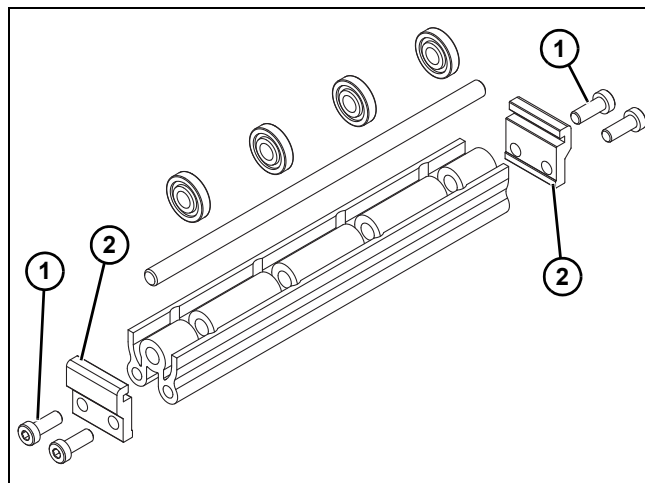

Figura 21

Conexión iDrive

 ADVERTENCIA

<p>El motor iniciará inmediatamente después de que se le suministre energía. Las partes expuestas en movimiento podrían causar serias lesiones. BLOQUEE la energía antes de contactar a fin de prevenir la puesta en marcha de modo accidental.</p>

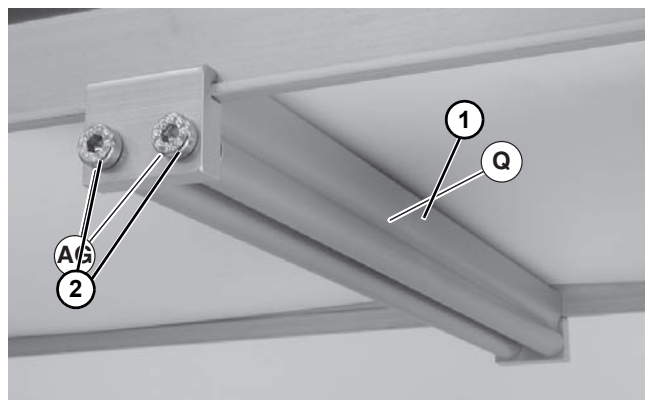
El iDrive de la serie 2200 se encuentra disponible en 2 modelos:

A. Cubierta de Controles Integrados

B. Cubierta de Controles Integrados con cable remoto de Arranque/Paro

Controles Integrados con 115 voltios de Suministro Eléctrico

1. No se requiere de cableado. Colocar el extremo de conexión rápida (**Fig.22, parte 1**) del suministro eléctrico (**Fig.22, parte 2**) a la entrada de energía (**Fig.22, parte 3**).



Figura 22

2. Seleccionar la dirección de recorrido del transportador con el interruptor direccional (**Fig.22, parte 4**).
3. Seleccionar la velocidad del transportador con la perilla de control de velocidad (**Fig.22, parte 5**).

NOTA

1. *Inicie la aplicación de Parada: los ciclos máximos de inicio/parada son de 30 por minuto.*
2. *Aplicaciones de Reversa: no revierta la dirección del motor cuando se encuentre funcionando. Asegúrese de que el motor se encuentre detenido antes de que se de la señal de reversa.*

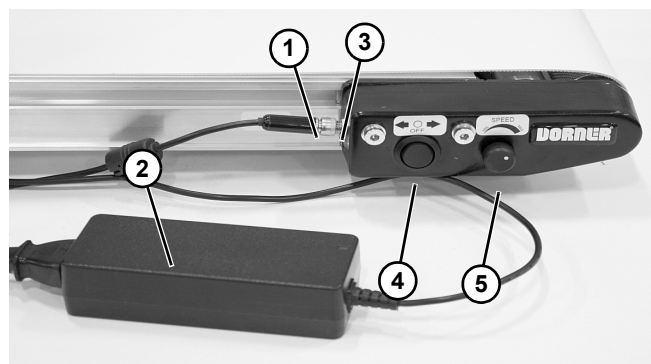
Cubierta de Controles Integrados con Cable Remoto de Arranque/Paro

1. Conectar la toma de corriente a la cubierta. Ver sección previa.
2. Seleccionar la dirección de recorrido del transportador con el interruptor direccional (**Fig.23, parte 1**).



Figura 23

3. Seleccionar la velocidad del transportador con la perilla del control de velocidad (**Fig.23, parte 2**).
4. El cable de inicio/parada (**Fig.23, parte 3**) viene con una tuerca para cable sobre cables remotos a fin de permitir prueba de funcionamiento del transportador.
5. Retirar la tuerca para cable y conectar los cables rojo y negro al interruptor. La potencia mínima del mismo es 1 amp @ 24 VCC.

NOTA

1. *:Inicie la aplicación de Parada: los ciclos máximos de inicio/parada son de 30 por minuto.*
2. *Aplicaciones de Reversa: no revierta la dirección del motor cuando se encuentre funcionando. Asegúrese que el motor se encuentre detenido antes de que se de la señal de reversa.*

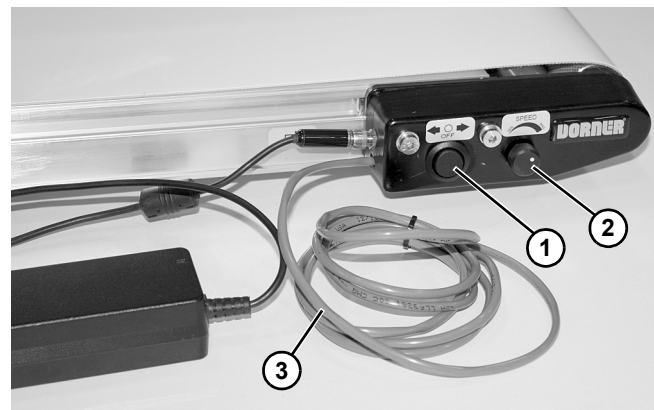
Instalación

Cubierta de Control de Cambios con Alimentación de Energía Facilitada por el Cliente

1. Localice el conector macho (Fig.24, parte 1) que se proporciona.



Figura 24

2. Unir y soldar la toma de corriente CC a las dos terminales del conector de toma de corriente CC. Conector + VCC a la terminal corta (Fig.25, parte 1) y - VCC a la terminal larga (Fig.25, parte 2).

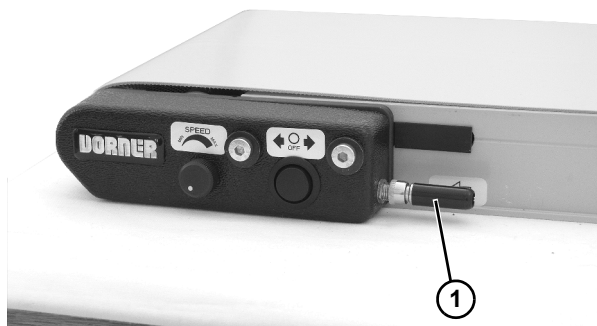

Figura 25

3. La potencia requerida es de 24VCC, 2 amperes mínimo.

Cubierta de Control de Cambios con Sensor Óptico

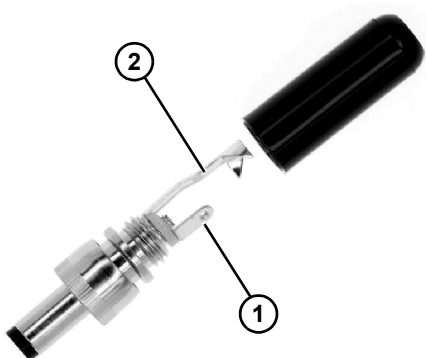

Figura 26

1. Instalar los sensores ópticos y soporte para reflector a un lado del transportador cerca de la zona a ser detectada.
2. Conectar el cable de alimentación a la fuente de corriente alterna, la terminal de sensor óptico y a la cubierta del transportador. Ajustar el interruptor de dirección de recorrido de posición de encendido a apagado (centro) El foto sensor debe de tener una luz amarilla LED encendida.
3. Ajustar el reflector a fin de alinear con el haz rojo emitido por el foto sensor y este se encuentre a 90 grados +/- 15 grados de ángulo hacia el lado del foto sensor. Cuando el reflector se encuentre alineado correctamente, el sensor óptico estará en amarillo y la luz roja se encenderá. Luz verde LED indica que el relé de salida se encuentra activado.
4. Ajustar la sensibilidad del sensor óptico al colocar un objeto muestra bajo el haz de luz. Desatornille la cubierta transparente en la parte superior del foto sensor y gire el ajuste de ganancia de manera lenta en sentido de las manecillas del reloj (vea más adelante las precauciones relativas al ajuste de potenciómetro) hasta que la luz verde LED (salida) se active (asumiendo que el sensor está en la luz de modo de operación). Note la posición y retire el objeto muestra. Ahora continúe cambiando la configuración de sensibilidad en dirección de las manecillas del reloj hasta encontrar la posición donde la luz verde LED se active del reflejo del fondo. Reajuste la sensibilidad a la mitad entre las dos posiciones.
5. El foto sensor viene predeterminado con la luz encendida de operación lo que causa que el transportador funcione cuando la zona detectada está libre y se detiene cuando la zona libre se bloquea. Para modo operación apagado mueva el cursor a la posición D.O. (**Fig. 26**).
6. Seleccione la dirección de recorrido del transportador con el interruptor direccional (**Fig.23, parte 1**). Si el modo de operación apagado es seleccionado, bloquee de manera temporal el sensor óptico para activar el transportador.
7. Elija la velocidad del transportador con el botón regulador (**Fig.23, parte 2**).

⚠ PRECAUCIÓN

El ajuste de los potenciómetros está a 3/4 de los dispositivos. Calquier resistencia que se encuentre al ajustar dichos potenciómetros indica que usted ha alcanzado el tope límite ajustable. El rebasar ese límite tope dañará el sensor.

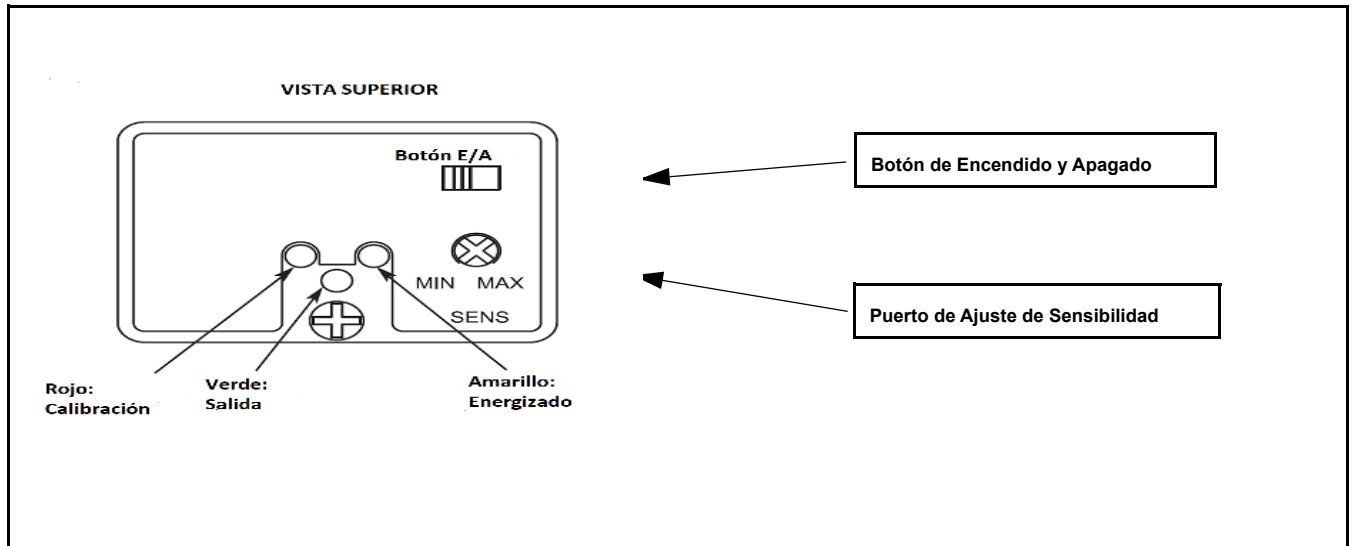
Instalación

Soporte Guía

1. Instale el ensamblaje de soporte guía (**Fig.27, parte 1**) dentro de la ranura T del transportador (**Fig.27, parte 2**) tal y como se muestra.



Figura 27

2. Ajuste el tornillo (**Fig.28, parte 1**) asegurándose de que la barra en forma T (**Fig. 28, parte 2**) gire y encaje dentro de la ranura T.

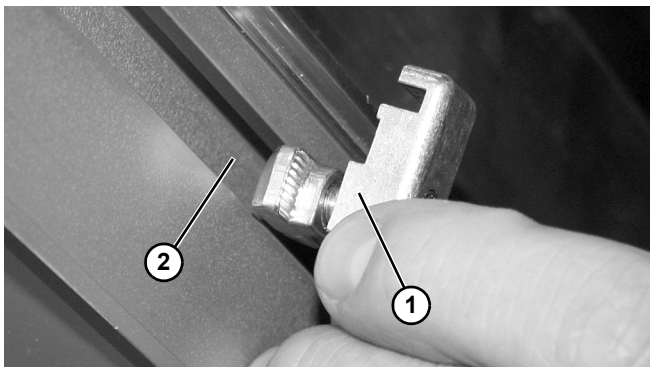

Figura 28

Guías Ajustables

1. Instalar el ensamblaje de soporte de guía (**Fig.29, parte 1**) en la ranura T del transportador (**Fig.29, parte 2**).

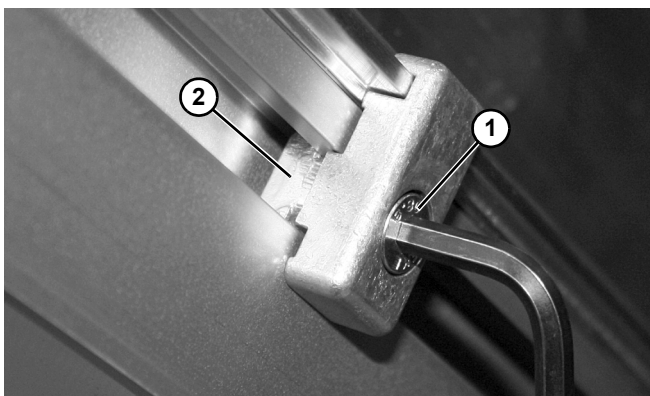

Figura 29

2. Apriete los tornillos (**Fig.30, parte 1**) asegurándose que la tuerca T (**Fig.30, parte 2**) gire y engrane dentro de la ranura en forma T.

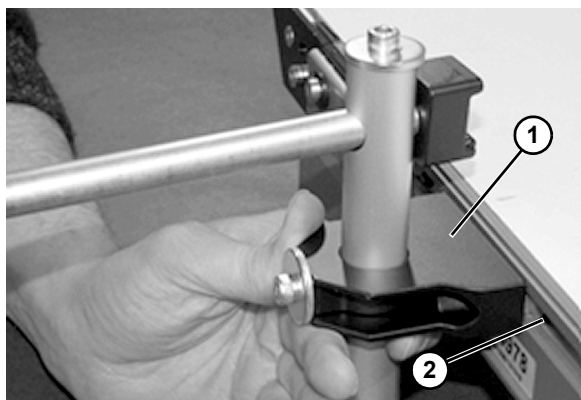

Figura 30

3. Aflojar el tornillo (**Fig.31, parte 1**) al final del eje (**Fig.31, parte 2**) para remover la guía (**Fig.32, parte 1**).



Figura 31

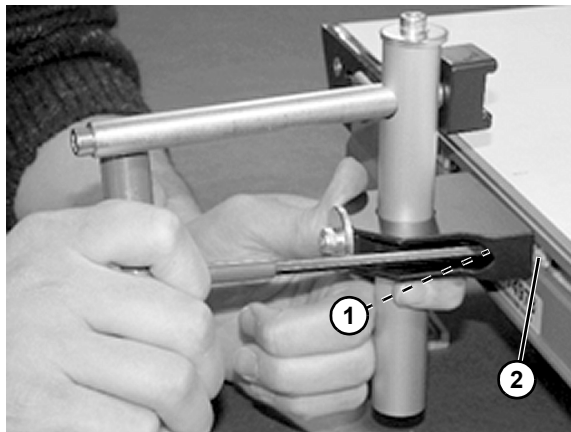

Figura 32

4. Encaje el clip (**Figura 33, parte 1**) sobre el riel guía (**Figura 33, parte 2**)

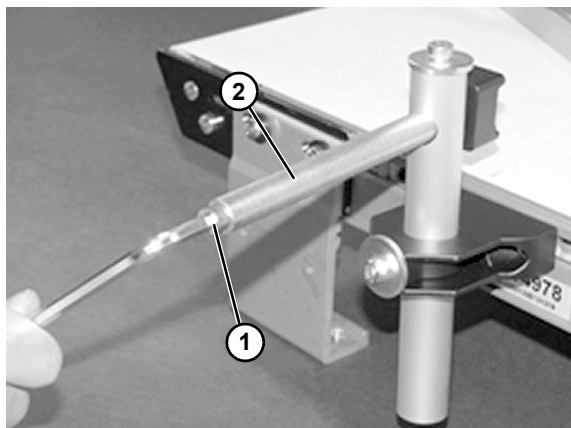

Figura 33

7. Ajustar la altura del riel con tornillo inferior (**Figura 36, parte 1**).

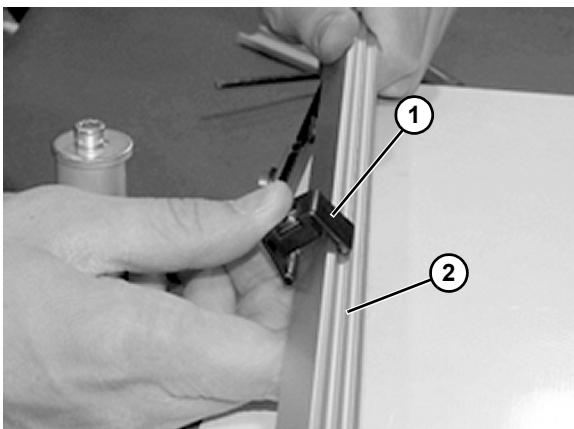

Figura 36

5. Vuelva a colocar el clip (**Figura 34, parte 1**) y montar en el eje (**Figura 34, parte 2**). Apretar el tornillo (**Figura 31, parte 1**) al extremo del eje.

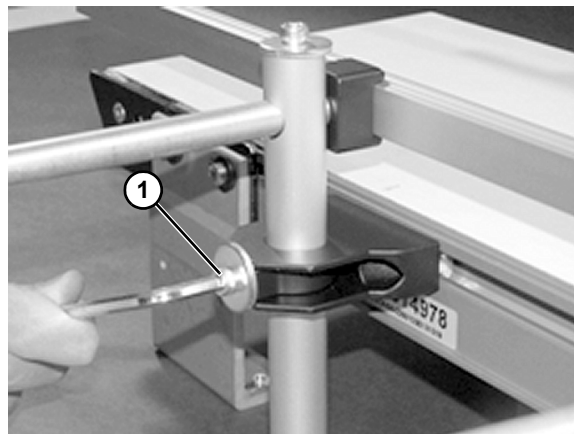

Figura 34

6. Ajustar la anchura del riel con tornillo superior (**Figura 35, parte 1**).

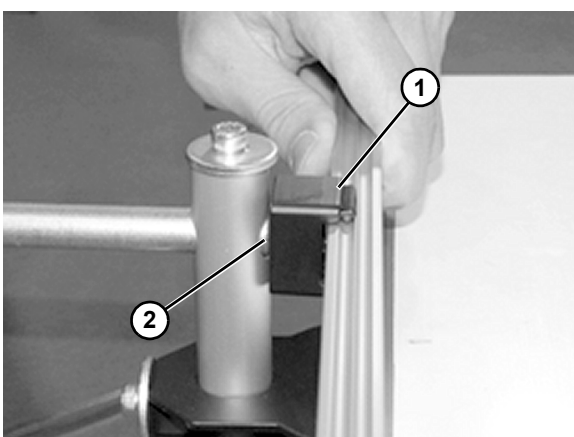

Figura 35

Notas

Herramientas Requeridas

Herramientas Básicas

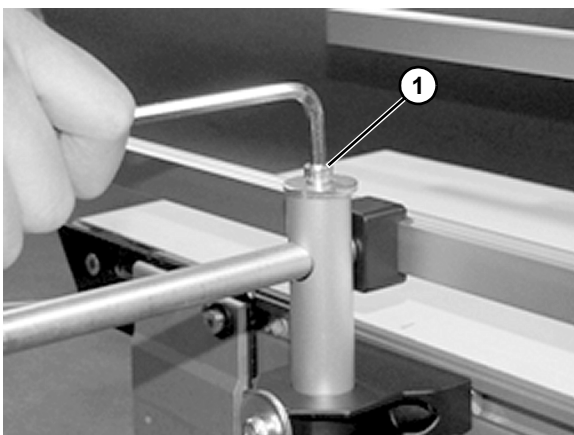
- Llaves de escala Hexagonal:
 - 2.5 mm, 4 mm, 5 mm, 6 mm

Lista de Verificación

- Mantenga piezas de repuesto a la mano (consulte la sección "Piezas de Repuesto" para recomendaciones).
- Mantenga las bandas muy limpias.
- Limpie el transportador por completo y el eje moleteado mientras se encuentren desarmadas.
- Reemplazar las partes deterioradas o dañadas.

Lubricación

No se requiere de lubricación. Reemplazar los rodamientos si se encuentran desgastados.

Mantenimiento de la Banda

Solución de Problemas

Verificar que la banda no contenga:

- Cortes de superficie o deterioro
- Estancamiento o deslizamiento
- Daño a la guía en forma V

Los cortes de superficie y el deterioro indican:

- Que partes puntiagudas o pesadas afectan la banda
- Atascamiento de partes
- Escobillas inferiores instaladas de manera inapropiada (si las hubiera)
- Acumulación de polvo en las escobillas (si aplicare)
- Material extraño dentro del transportador
- Accesorios colocados de manera incorrecta
- La guía montable está apretando la banda

El estancamiento o deslizamiento refleja:

- Carga excesiva en la banda
- Que la banda del transportador o banda de arrastre no se encuentran tensadas de manera propia
- Moleteado desgastado o afectado por suciedad en el eje motriz
- Atascamiento recurrente o problemas del tren propulsor

El daño a la Guía V significa:

- Bastidor torcido o dañado en el transportador
- Afectación de las poleas por suciedad
- Carga lateral excesiva o inadecuada

Limpieza

Utilizar el limpiador de bandas DORNER. Se podrá usar también jabón suave y agua. No sumerja la banda en agua.

Para una banda 05 de poliéster y/o banda 06 de bandas antiestáticas negras, utilice un cepillo de cerdas para mejorar el proceso de limpieza.

Reemplazo de Banda del Transportador

 ADVERTENCIA

Las piezas expuestas en movimiento pueden causar serias lesiones. BLOQUEE LA ENERGÍA ELÉCTRICA antes de retirar los protectores o llevar a cabo la labor de mantenimiento.

Secuencia de Reemplazo de Banda

- Liberar la tensión
- Retirar la banda anterior de transportador en:
 - El transportador que esté sin soportes o equipo de montaje de motorreductor.
 - El transportador que esté con soportes o equipo de montaje de motorreductor.
- Instale nueva banda del transportador
- Tense la banda del transportador

Mantenimiento Preventivo y Ajuste

Extracción de la Banda en Transportadores iDrive y End Drive

Sin soportes o Equipo de Montaje de Motorreductor

1. Si aplicare, retire los rodillos de retorno, guías y accesorios de un lado del transportador.
2. En el extremo de tensión del transportador identificado con  una etiqueta (**Figura 37, parte 1**), empujar el ensamblaje de la placa del cabezal (**Figura 37, parte 2**):
 - a. En ambos lados del transportador, aflojar y mover guías de conjuntos de levas (**Figura 37, parte 3**) (si aplicare) lejos de las placas del cabezal.
 - b. Aflojar los tornillos de fijación (**Figura 37, parte 4**) y empujar el ensamblaje de la placa del cabezal hacia dentro.



Figura 37

3. Retirar la banda del transportador.

Con soportes y Paquete de Montaje del Motorreductor

ADVERTENCIA

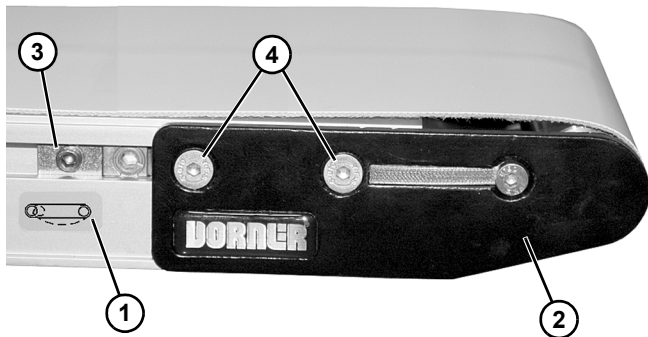

El retirar los soportes de montaje sin ningún apoyo debajo del motorreductor provocará que el transportador se incline, causando graves lesiones.

COLOQUE SOPORTE DEBAJO DEL MOTORREDUCTOR CUANDO CAMBIE LA BANDA.

1. Coloque pies de soporte temporales (**Figura 38, parte 1**) en ambos lados del transportador. Colocar un soporte de pie adicional (**Figura 38, parte 2**) bajo el motor propulsor, si aplicare. Ver ADVERTENCIA.



Figura 38

2. Remover las escuadras de fijación (**Figura 38, parte 3**) de un lado del transportador. (Siga pasos 3 y 4 de la sección de "Soportes de Montaje" a la inversa, ver inicio de la página 21). Si se encontrare equipado con paquete para carga pesada, retirar los soportes de montaje del lado opuesto de la cubierta protectora de la unidad drive (**Figura 39, parte 1**).
3. Si aplicare, extraer los rodillos de retorno, guías y accesorios del lado opuesto de la cubierta protectora del drive (**Figura 39, parte 1**).



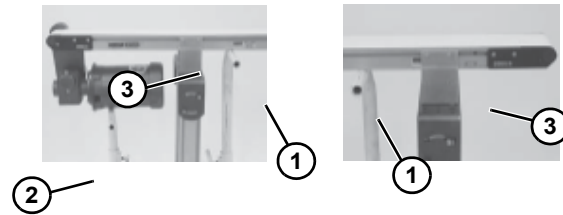

Figura 39

4. Si esuviere equipado con paquete para carga pesada, remueva el soporte angular de la transmisión (**Figura 39, parte 2**), retire los tornillos del soporte (**Figura 39, parte 3**) y sáquelos (**Figura 39, parte 2**).

Mantenimiento Preventivo y Ajuste

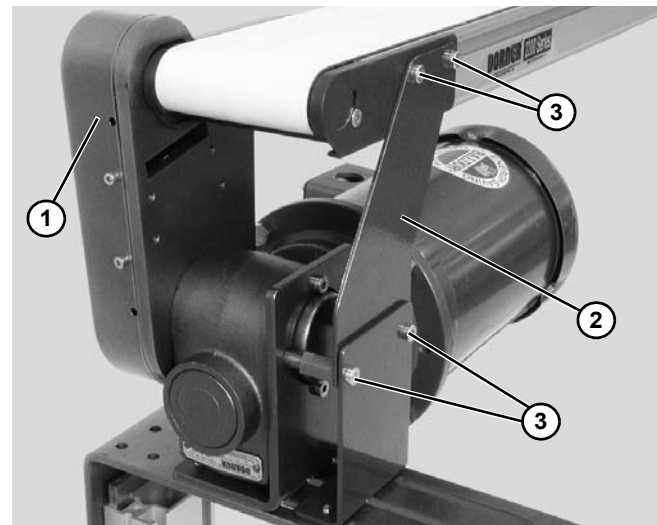
- En el extremo de retorno del transportador, identificado con la etiqueta  (Figura 40, parte 1), empuje el ensamblaje de la placa del cabezal (Figura 40, parte 2):
 - afloje y mueva las guías de los conjuntos levas en ambos lados del transportador (Figura 40, parte 3) lejos de las placas del cabezal, si aplicare.
 - afloje los tornillos de fijación (Figura 40, parte 4) y empuje la placa de la cabeza hacia dentro.



Figura 40

- Retire la banda (Figura 41, parte 1) del transportador.

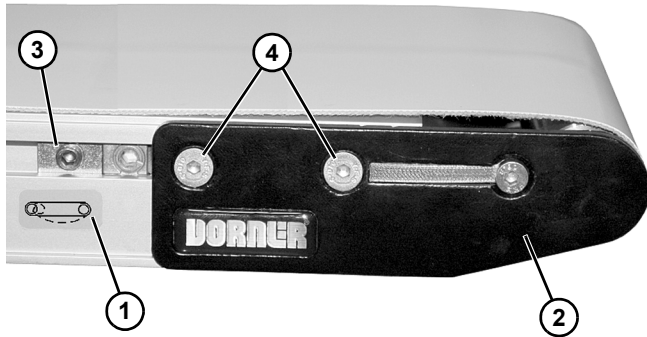

Figura 41

Extracción de Banda de los Transportadores Center Drive

- Si aplicare, retirar de un lado del transportador los rodillos de retorno, guías y accesorios.
- Desenrosque los tornillos esquineros (Figura 42, parte 1) a cada lado del módulo motriz (Figura 42, parte 2).





Figura 42

- Suelte los tornillos tensores de las puertas (Figura 42, parte 3) a cada lado del módulo regulador.
- Abra la puerta de tensión (Figura 42, parte 5) utilizando los agujeros de agarre (Figura 42, parte 4) a fin de liberar la tensión de la banda del transportador.
- En el extremo de retorno del transportador, identificado con  una etiqueta (Figura 43, parte 1), empujar el ensamblaje de la placa del cabezal (Figura 43, parte 2):
 - aflojar en ambos lados del transportador las guías de los conjuntos de levas (Figura 43, parte 3) lejos de las placas de la cabeza, si aplicare.
 - aflojar los tornillos de fijación (Figura 43, parte 4) y empujar la placa del cabezal hacia adentro.

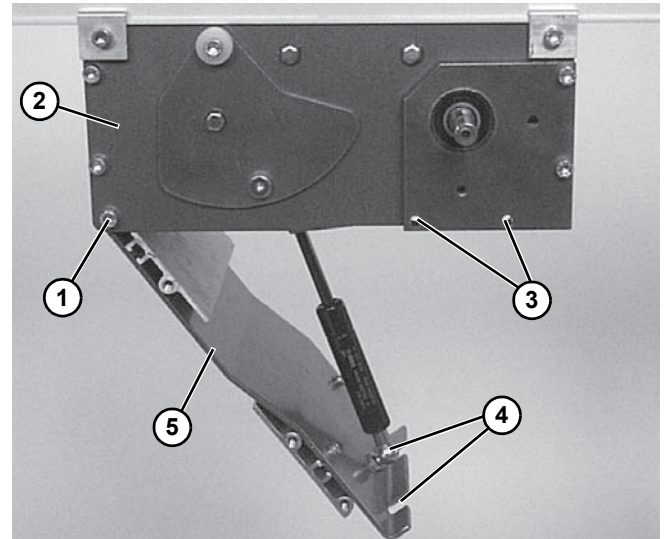

Figura 43

Mantenimiento Preventivo y Ajuste

- Si no se encuentra equipado con soportes, ir hasta el punto 9.
- Colocar pies de soporte temporales (**Figura 44, parte 1**) en ambos lados del transportador.

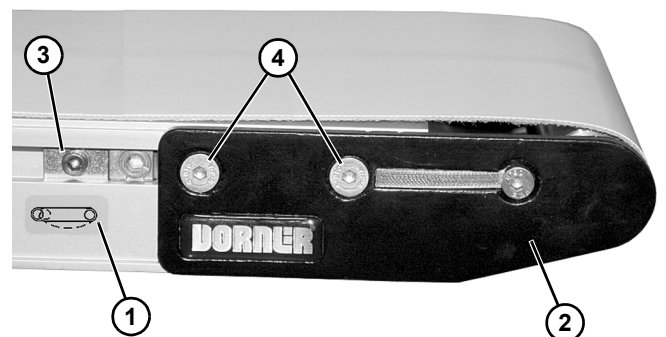

Figura 44

- Retirar los soportes de montaje (**Figura 44, parte 2**) de un lado del transportador. (Invierta los pasos 3 y 4 de la sección "Soportes de Montaje" de la página 21).
- Retirar la banda de los extremos del transportador. Ver NOTA.

NOTA

En transportadores de 4-ft (1219 mm) de menos de 8" (203 mm) y más amplios, es necesario retirar el módulo regulador (drive) al mismo tiempo que la banda del transportador. Ver "Desmontaje del Módulo Regulador" en la página 33.

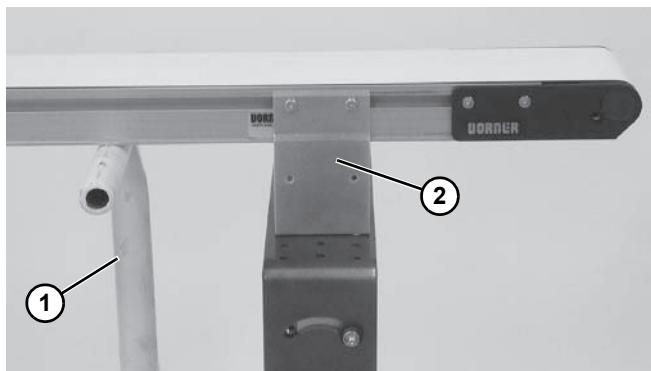
- Ir a la sección de "Desmontaje de Módulo Regulador" en la página 33 y "Desmontaje de Banda de Módulo Regulador, página 34.

Extracción del Paquete de Montaje de Motorreductor

- Desatornillar los tornillos de la tapa (**Figura 45, parte 1**) y quitar la cubierta (**Figura 45, parte 2**).



Figura 45

NOTA

La Figura 37 muestra un motorreductor montado de manera vertical. El montaje del motorreductor horizontal es similar.

- Aflojar el tensor de banda (**Figura 46, parte 1**) y quitar la banda de sincronización (**Figura 46, parte 2**).

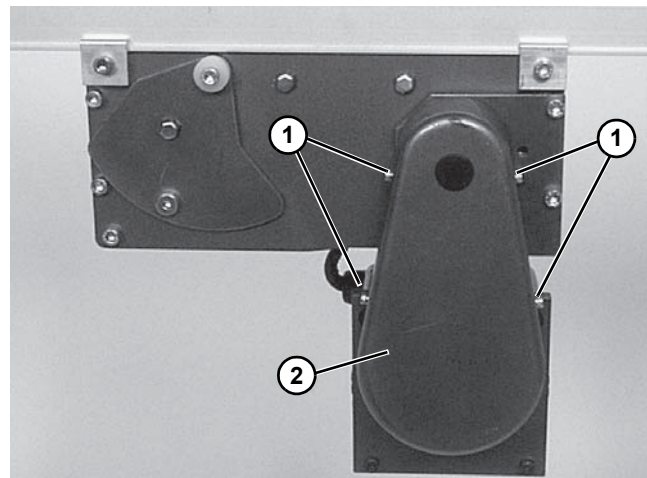

Figura 46

NOTA

Si la banda de sincronización no se desliza sobre el eje brida, aflojar los tornillos de ajuste del eje motriz (Figura 47, parte 1) y extraer la polea (Figura 47, parte 2) con la banda (Figura 47, parte 3).

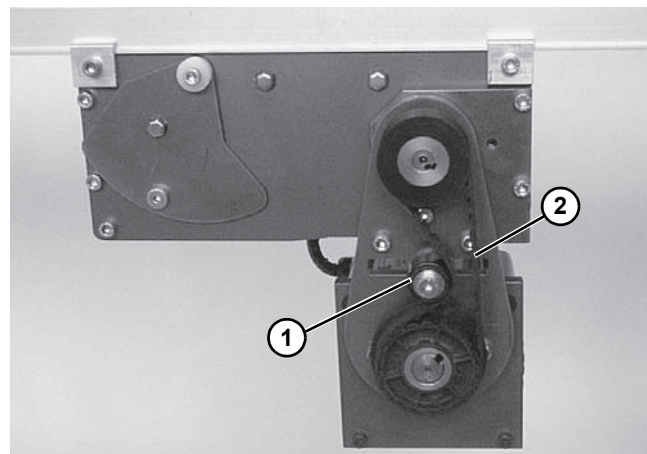

Figura 47

3. Remover los tornillos de montaje (Figura 48, parte 1) y quitar el motorreductor.

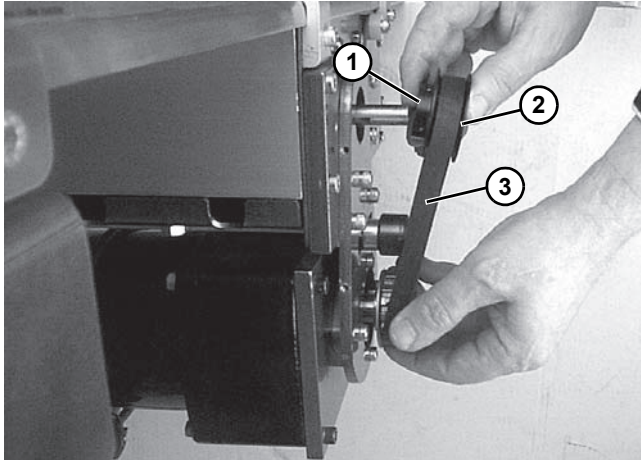

Figura 48

Desmontaje del Módulo Drive

⚠ ADVERTENCIA

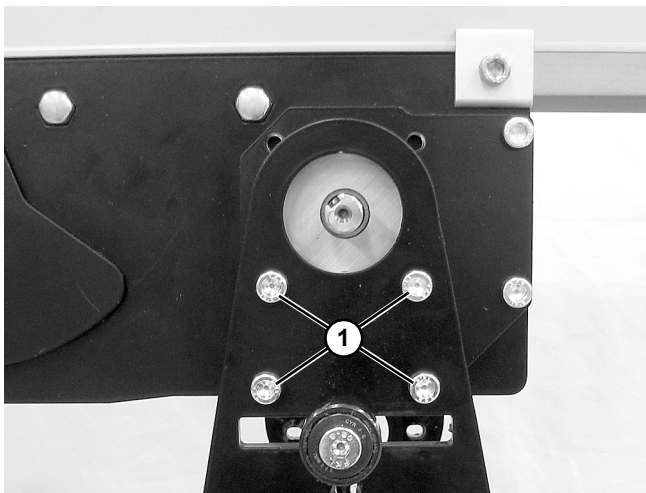

Retirar el módulo regulador (drive) sin soporte debajo, puede ocasionarle lesiones personales.

COLOQUE SOPORTE DEBAJO DEL MÓDULO DRIVE ANTES DE QUITARLO.

NOTA

Si lo desea, marque la posición del módulo regulador en el transportador antes de removerlo.

1. Coloque soporte temporal (Figura 49, parte 1) bajo el módulo regulador.



Figura 49

2. Afloje los tornillos de la abrazadera (Fig. 49, parte 2) en cada esquina del módulo. Extraer el módulo.

Mantenimiento Preventivo y Ajuste

Extracción de Banda del Módulo Drive

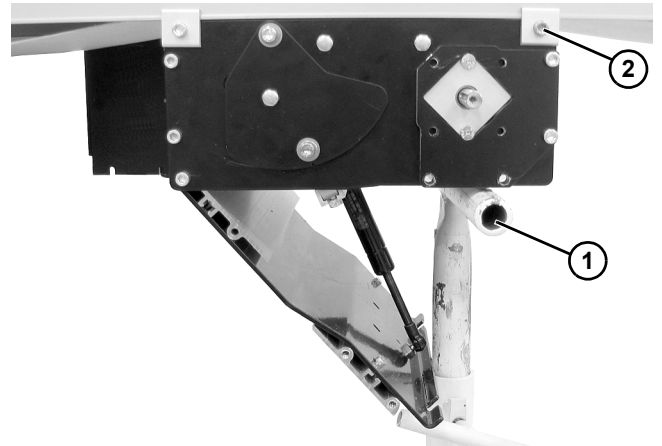
1. Extraer tornillos (Figura 50, parte 1) y retirar el bloque de rodamiento para el Eje (Figura 50, parte 2).

Figura 50

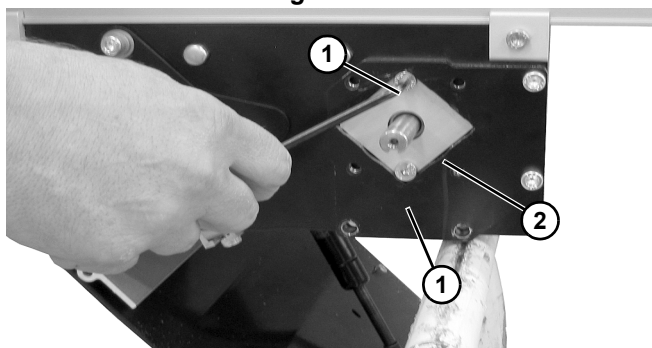

2. Sacar la polea de impulsión (Figura 51, parte 1).



Figura 51



Figura 52

3. Extraer la polea tensora estriada:
 - a. de transportador de 2" (44 mm), 3" (70 mm) o 4" (95 mm) de ancho; desprender el clip en forma de anillo (Fig. 51, parte 2). Retirar eje de la polea (Fig.51, parte 3) y removerla (Fig.51, parte 4). en transportadores de 5" (127 mm) o de mayor ancho; oprimir ambos lados del eje de tensión a resortes y retirar la polea (Figura 52, parte 5).
 - b.
4. Retirar la banda del transportador.

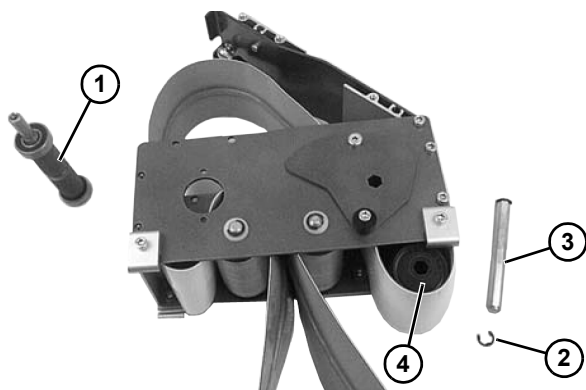
Desmontaje de Banda en Transportadores Mid Drive

⚠ ADVERTENCIA

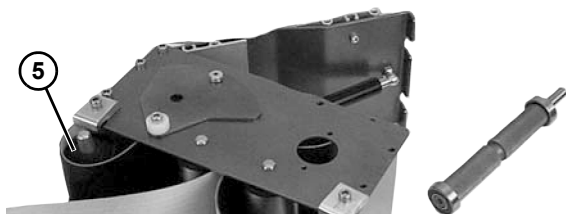

PELIGRO GRAVE

BLOQUEE LA ENERGÍA ELÉCTRICA antes de retirar las protecciones y llevar a cabo labores de mantenimiento. Las piezas expuestas en movimiento pueden causar graves lesiones.

1. Elimine la tensión de la banda. Ver "Reemplazo de la Banda Transportadora" en la página 29 a efecto de liberar la tensión de la misma.
2. Retirar dos tornillos (Figura 53, parte 1) desde la parte inferior del ensamblado del mid drive (Figura 53, parte 2).



Figura 53

3. Baje y retire el módulo mid drive (Figura 54, parte 1) de la banda (Figura 54, parte 2).

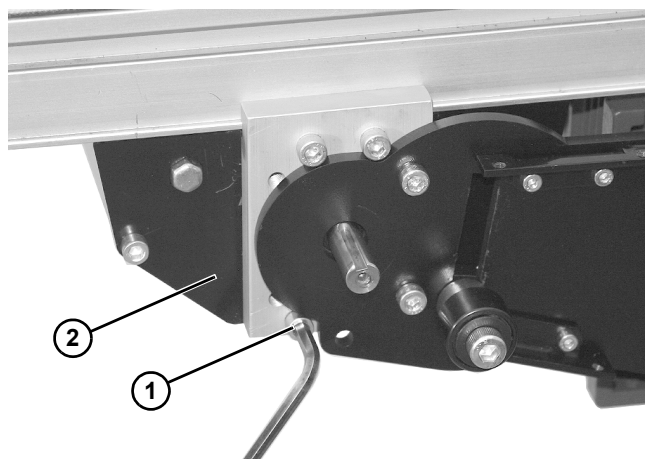

Figura 54

Mantenimiento Preventivo y Ajuste

4. Retire la banda (**Figura 55, parte 1**) del bastidor del transportador.

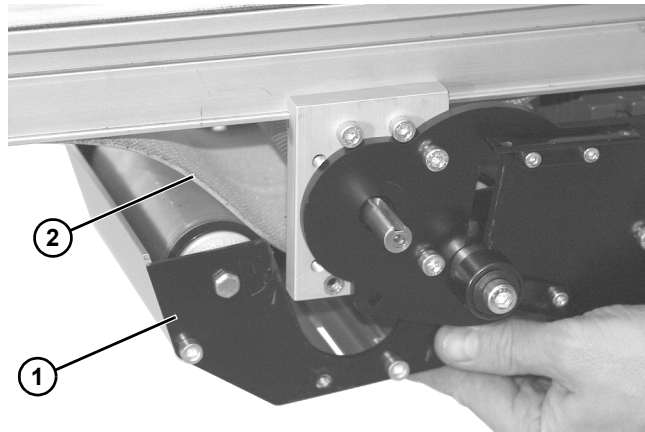

Figura 55

5. La instalación de la nueva banda se realiza en orden inverso al de su extracción.

Desmontaje Banda en Modelos LPZ

<p>⚠ ADVERTENCIA</p>
<p>El retirar las escuadras de fijación sin soporte debajo el motorreductor provocará que el transportador se incline, causando graves lesiones. COLOQUE SOPORTE DEBAJO DEL MOTORREDUCTOR CUANDO CAMBIE LA BANDA.</p>

1. Si aplicare, coloque pies de soporte temporal (**Fig. 56, parte 1**) en ambos extremos del transportador y uno adicional (**Fig. 56, parte 2**) debajo del motor propulsor (**Fig. 56, parte 3**). Ver ADVERTENCIA.



Figura 56

2. Remover soportes de montaje (**Fig.56, parte 4**) de un lado del transportador (Invierta puntos 2 y3 de la sección "Soportes de Montaje", pág.21).
3. Si aplicare, extraer los rodillos de retorno, guías y accesorios de un lado del transportador.

4. Al extremo de retorno, identificado con la etiqueta (**Fig. 57, parte 1**), empuje el ensamblaje de la placa del cabezal (**Fig.57, parte 2**):
 - a. en ambos lados del transportador, aflojar y mover el conjunto de guías de levas (**Fig. 57, parte 3**) si se aplicare, lejos de las placas de la cabeza.
 - b. aflojar los tornillos de fijación (**Fig. 57, parte 4**) y empujar las placas del cabezal hacia adentro.

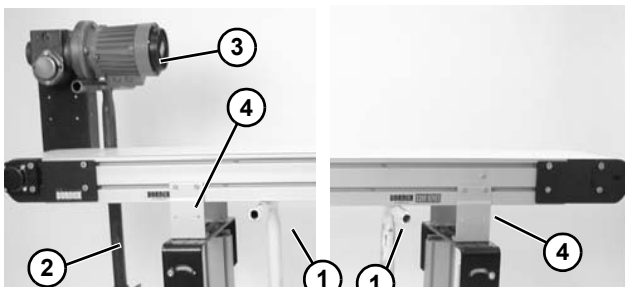

Figura 57

Transportadores de Banda c/Empujadores

1. Si estuviere equipado con un transición angular inferior, retirar los tornillos (**Fig. 58, parte 1**) y eliminar las protecciones (**Fig. 58, parte 2**) en ambos lados de la transición angular.

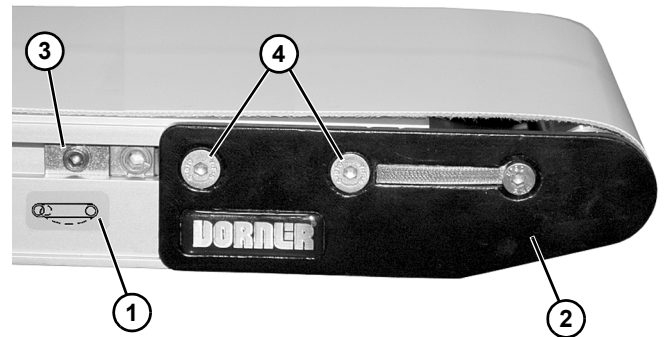

Figura 58

2. Retirar los tornillos (**Fig.58, parte 3**) y extraer el conjunto de cojinetes de rodillo (**Fig.58, parte 4**) en ambos lados de la transición angular.

Mantenimiento Preventivo y Ajuste

3. Si está equipado con transición angular superior, remover los **Transportadores con Banda Plana** tornillos (**Fig.59, parte 1**) y quitar la protección (**Fig.59, parte 2**) en ambos lados de la transición angular.

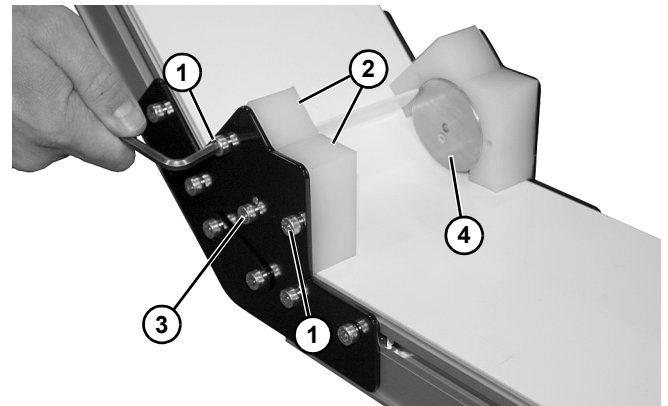

Figura 59

4. Retirar los tornillos (**Fig.59, parte 3**) y espaciadores (**Fig.59, parte 4**) en ambos lados de la transición angular.
5. Extraer tornillos (**Fig.60, parte 1**) y protecciones (**Fig.60, parte 2**) en ambos lados de la transición angular.

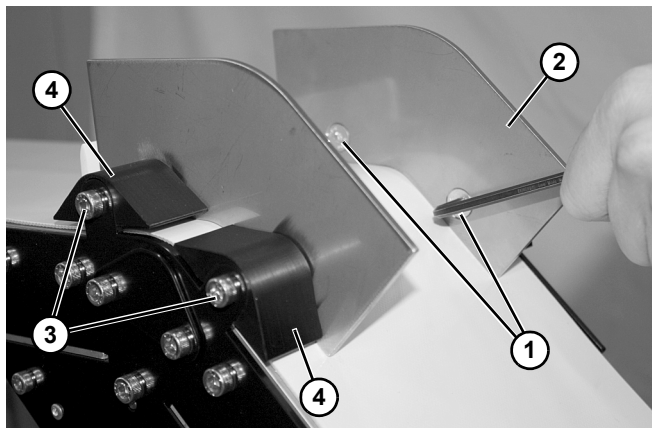

Figura 60

6. Quitar el tornillo (**Fig.60, parte 3**) y el ensamblado de la unidad de cojinetes (**Fig.60, parte 4**) en ambos lados de la transición angular.
7. Desmontar la banda del transportador.

1. Retirar los tornillos (**Fig.61, parte 1**) en ambos lados del transportador.

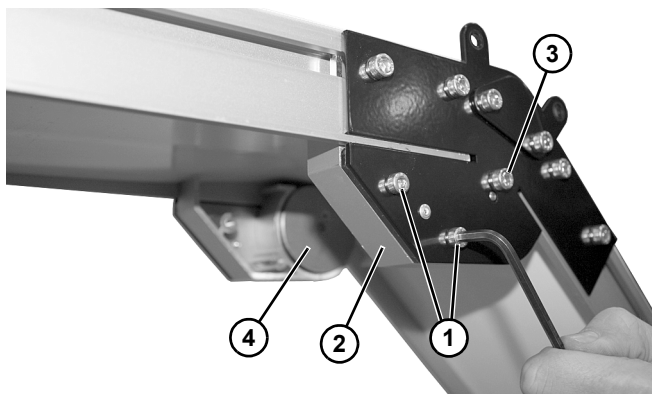

Figura 61

2. Quitar la protección (**Fig. 62, parte 1**).

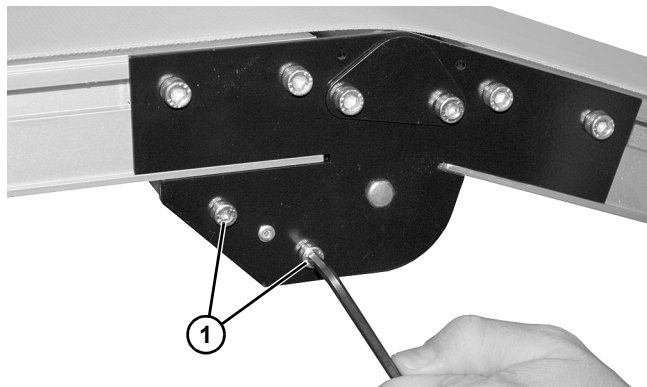

Figura 62

3. Desmontar la polea tensora:
a. en transportadores de 2" (44 mm) hasta 4" (95 mm) de ancho, retirar el clip en forma de anillo (**Fig.63, parte 1**) y la arandela (**Fig.63, parte 2**) de un lado. Remover eje de polea (**Fig.63, parte 3**) y la polea (**Fig.63, parte 4**).

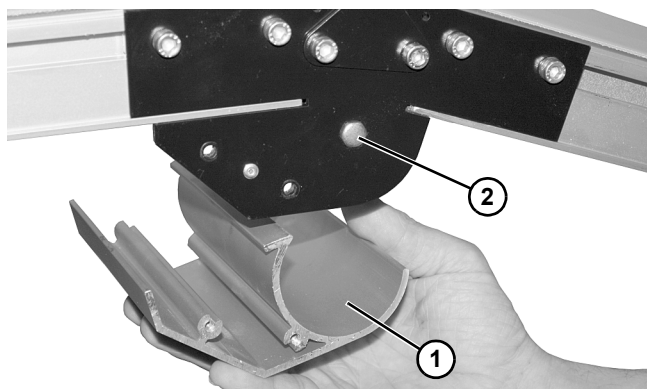

Figura 63

- b. Para transportador de 5" (127 mm) o de mayor ancho, empuje los extremos del eje con resortes s (Fig.64, parte 1) hacia adentro. Retire el rodillo (Fig.64, parte 2).

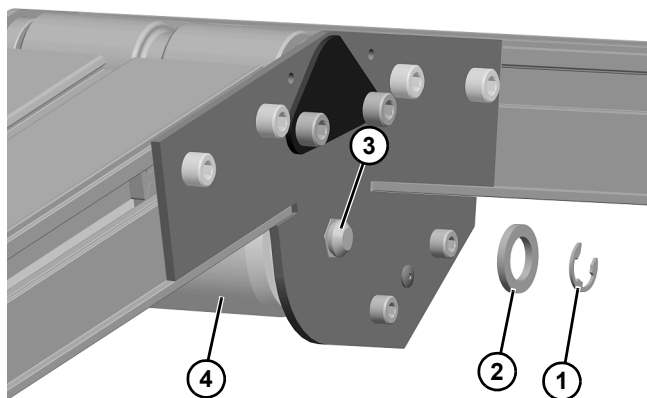

Figura 64

4. Desmonte la banda del transportador.

Instalación de Banda para Transportadores End Drive e iDrive

Sin soportes o Paquete de Montaje de Motorreductor

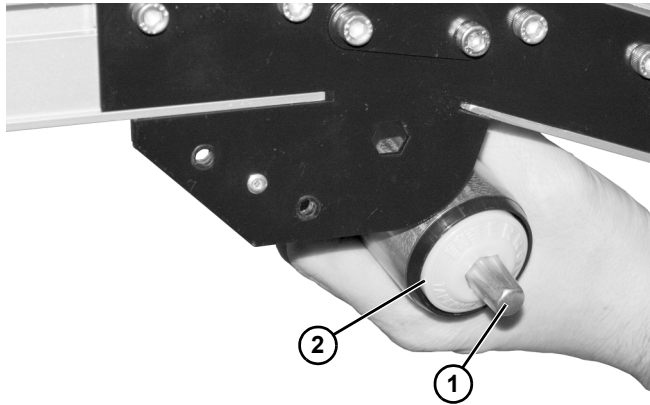
1. Oriente la banda de modo tal que los espacios entre los dedos (Fig.65, parte 1) apunten en la dirección del recorrido de la banda tal y como se identifica en la etiqueta direccional (Fig.65, parte 2).



Figura 65

2. Deslice la banda sobre el ensamblado del bastidor del transportador.
 3. Para tensado de la banda, consulte la sección "Tensado de la Banda del Transportador" en la página 42.
 4. Si se encuentra equipado con rodillos de retorno, instálelos junto con las guías.

Con Soportes o Paquete de Montaje de Motorreductor

⚠ ADVERTENCIA

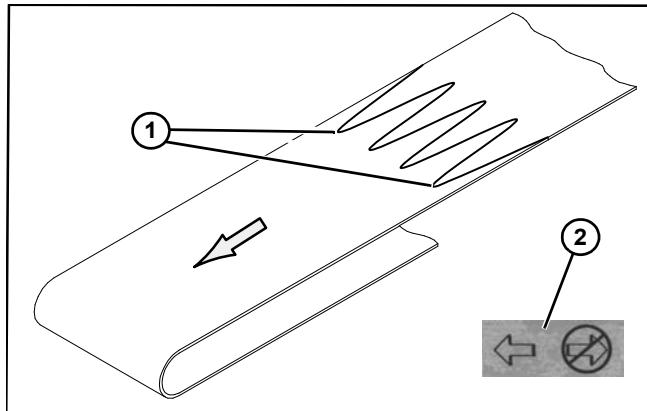
El retirar los soportes de montaje sin soporte debajo el motorreductor provocará que el transportador se incline, causando graves lesiones.
COLOQUE SOPORTE DEBAJO DEL MOTORREDUCTOR CUANDO CAMBIE LA BANDA.

1. Asegúrese que pies de soporte temporales (Fig.66, parte 1) estén colocados en ambos lados del transportador. Coloque un soporte adicional debajo del motor propulsor (Fig.66, parte 2), si aplicare. Ver ADVERTENCIA.



Figura 66

1. Oriente la banda de modo tal que los espacios entre los dedos (Fig.65, parte 1) apunten en la dirección del recorrido de la banda tal y como se identifica en la etiqueta direccional (Fig.65, parte 2).
 2. Instalar la banda en el transportador (Fig.67, parte 1). Levantar el transportador ligeramente para evitar que se aprisione la banda con los pies de soporte temporales.

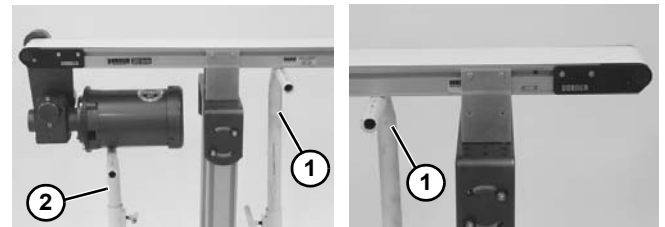

Figura 67

3. Volver a instalar los soportes de montaje. Consulte la sección "Soportes de Montaje" al inicio de la pág. 21, pasos 3 - 5.

Mantenimiento Preventivo y Ajuste

4. Si estuviere equipado con paquete para carga pesada, instale el soporte angular de la transmisión (Fig.68, parte 1).



Figura 68

5. Tense la banda. Consulte "Tensado de la banda del Transportador" en la página 42.
6. Si aplicare, instale los rodillos de retorno y las guías.

Instalación de Banda para Modelos Center Drive

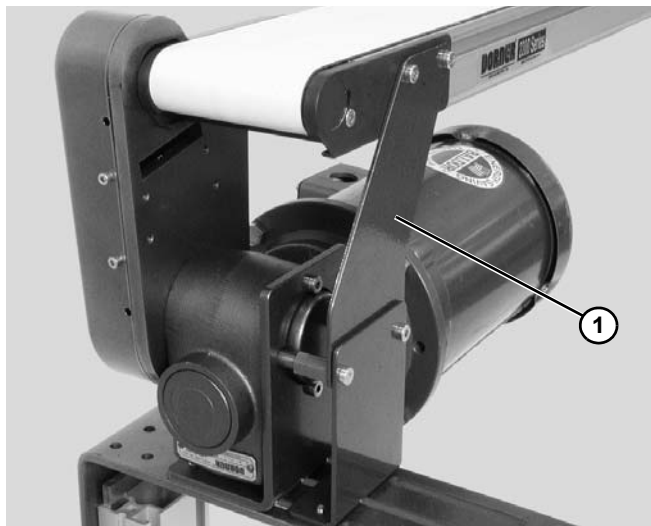

Figura 69

IMPORTANTE

En modelos Center Drive, la dirección del recorrido de la banda se identifica por una calcomanía en forma de flecha colocada un lado del transportador (Fig.69, parte 1) y (Fig.70, parte 1).

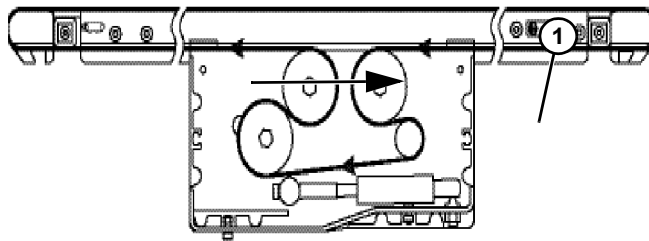

Figura 70

NOTA

En los transportadores de 4-pies (1219 mm), de 8" (203 mm) y de mayor ancho, es necesario reemplazar el módulo regulador al mismo tiempo que la banda esté siendo reemplazada.

Figura 71

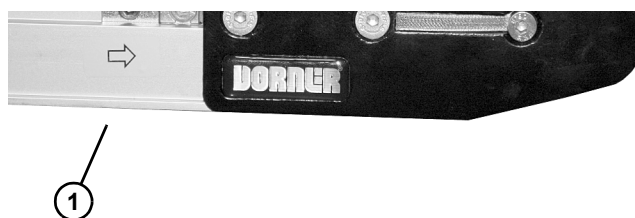
1. Oriente la banda de modo tal que los espacios entre los dedos (Fig.71 parte 1) apunten en la dirección del recorrido de la banda tal y como se identifica en la etiqueta direccional (Fig.70 parte 1)

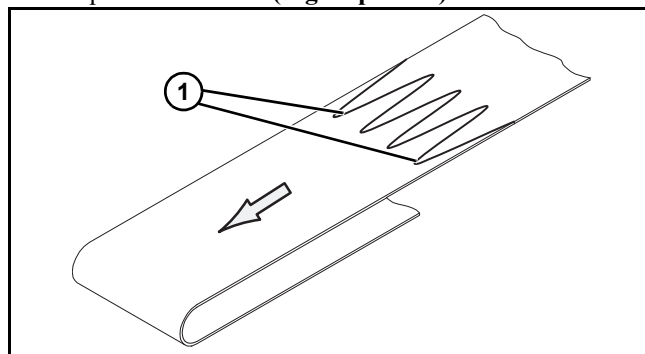

Mantenimiento Preventivo y Ajuste

- Colocar la trabilla de la banda (**Fig.72, parte 1**) en el módulo propulsor entre las poleas tensoras superiores (**Fig.72, parte 2**).



Figura 72

- Colocar la polea motriz intermedia (**Fig.72, parte 3**) en la trabilla de la banda e instalar en el módulo de propulsión. Consulte la sección de "Desmontaje de Banda del Módulo Regulador en la pág.34 e invierta el paso No 3.
- Coloque la polea de transmisión (**Fig.72, parte 4**) en la trabilla de la banda e instale la misma en el módulo drive. Consulte: "Desmontaje de Banda del Módulo Regulador, pág.34 e invierta el paso No 1 y 2. Apriete los tornillos (**Fig.50, parte 1**) a 60 in-lb (6.8 Nm).
- Instale el módulo drive (regulador) en el transportador y coloque las abrazaderas (**Fig.72, parte 5**) en cada esquina. Apriete los tornillos a 60 in-lb (6.8 Nm).
- Colocar e instalar la banda en ambos lados del transportador.
- En transportadores con pies, vuelva a instalar los soportes de montaje en el transportador. Consulte "Soportes de Montaje" en la pág. 21, pasos 3 -5.
- Ajustar el extremo tensionado del transportador. Ver "Tensado de la Banda del Transportador", pág.42.

⚠ ADVERTENCIA
Si la puerta tensora se cierra rápidamente, esta puede causar lesiones. MANTENGA LOS DEDOS ALEJADOS DE LA PUERTA.

- Cierre cuidadosamente el módulo de puerta de tensión (**Fig.73, parte 1**). Ver ADVERTENCIA.

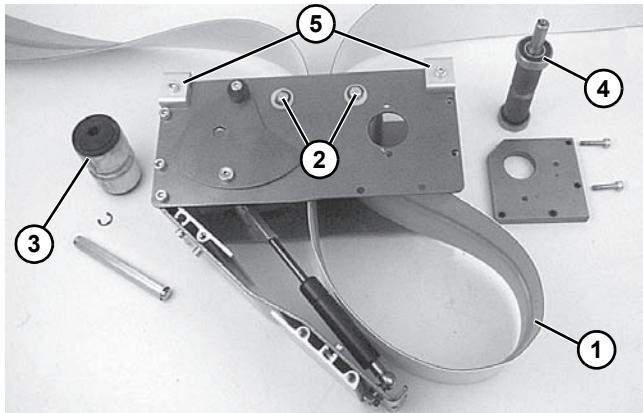

Figura 73

- Apriete los tornillos esquineros (**Fig.74, parte 1**) a cada lado del módulo drive a 80 in-lb (9 Nm).

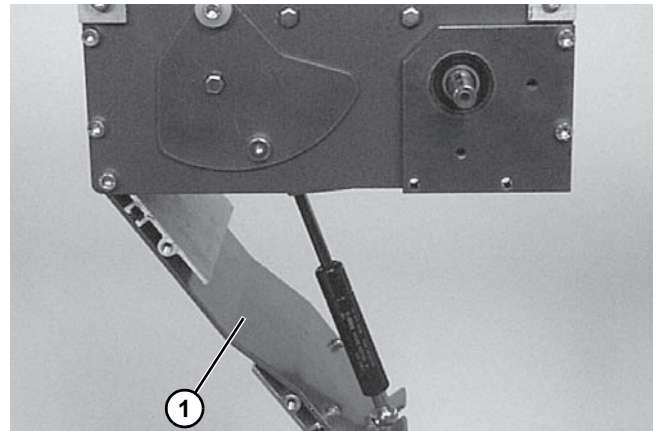

Figura 74

- Si aplicare, volver a instalar el paquete de montaje del motorreductor. Invierta los pasos de la sección "Retiro del paquete de Montaje del Motorreductor de la pág. 32.
- Vuelva a instalar los tornillos de tensión de las puertas (**Fig.74, parte 2**) en cada parte del módulo. Apriete los tornillos a 60 in-lb (6.8 Nm).

NOTA
<i>Con motorreductores montados de manera vertical, los tornillos de tensión de la puerta (Fig.74, parte 2) se encuentran instalados a un lado cuando se coloca el paquete de montaje del motorreductor.</i>

- Reemplace la guía, si es el caso.

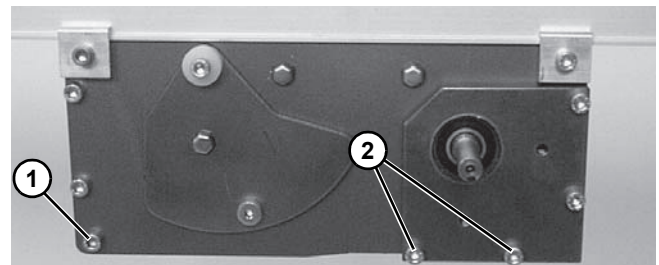
Mantenimiento Preventivo y Ajuste

Instalación de Banda en Modelos LPZ

⚠ ADVERTENCIA



**El retirar los soportes de montaje sin ningún soporte debajo del motorreductor provocará que el transportador se incline, causando graves lesiones.
COLOQUE SOPORTE DEBAJO DEL MOTORREDUCTOR CUANDO CAMBIE LA BANDA.**

1. Asegúrese que pies de soporte temporales (**Fig. 56, parte 1**) estén colocados a ambos lados del transportador. Coloque un soporte adicional debajo del motor propulsor (**Fig.56, parte 2**) debajo del motor propulsor, si aplicare (**Fig.56, parte 3**). Ver ADVERTENCIA.
2. Oriente la banda de modo tal que los espacios entre los dedos (**Fig.75, parte 1**) apunten en la dirección del recorrido de la banda tal y como se identifica en la etiqueta direccional (**Fig.75, parte 2**).



Figura 75

3. Deslice la banda sobre el ensamblado del bastidor del transportador.

Transportadores de Banda con Empujadores

1. Si tiene una transición angular superior, instalar el ensamblaje de la unidad de cojinete de rodillos (**Fig. 76, parte 1**) en la placa de la transición angular (**Fig. 76, parte 2**) con tornillos (**Fig. 76, parte 3**) en ambos lados del transportador.

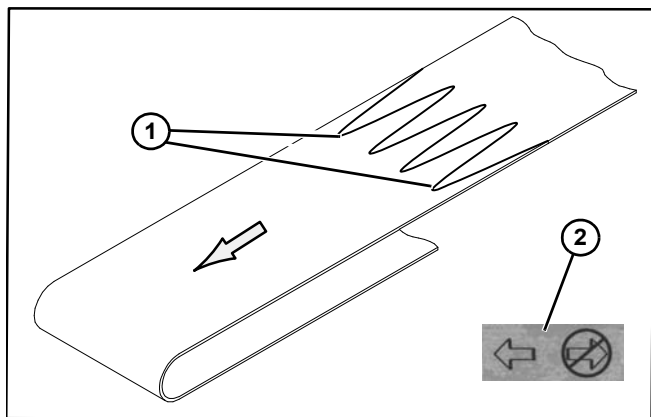

Figura 76

2. Instalar protecciones (**Fig. 76, parte 4**) en ambos lados del transportador, con tornillos (**Fig. 76, parte 5**). Aperturar los tornillos a 25 in-lb (3 Nm).
3. Instalar espaciadores (**Fig. 77, parte 1**) en ambos lados del transportador, con tornillos (**Fig. 77, parte 2**).

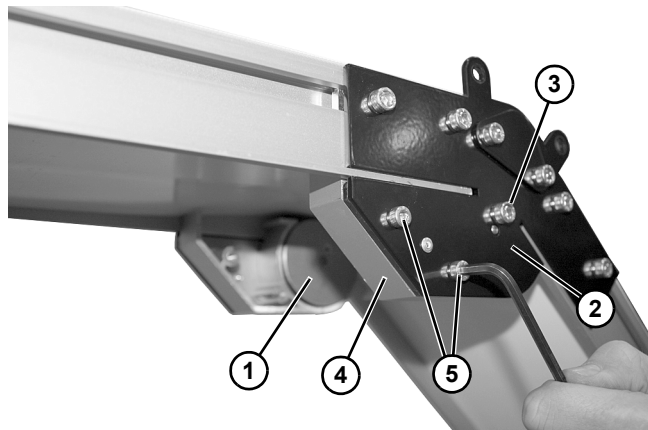

Figura 77

4. Instalar protección (**Fig. 77, parte 3**) en ambos lados del transportador, con tornillos (**Fig. 77, parte 4**).

Mantenimiento Preventivo y Ajuste

5. Si está equipado con una transición angular inferior, instalar el ensamblaje de la unidad de cojinete de rodillos (Fig. 78, parte 1) en la placa de la transición angular (Fig. 78, parte 2), con tornillos (Fig. 78, parte 3) en ambos lados del transportador.

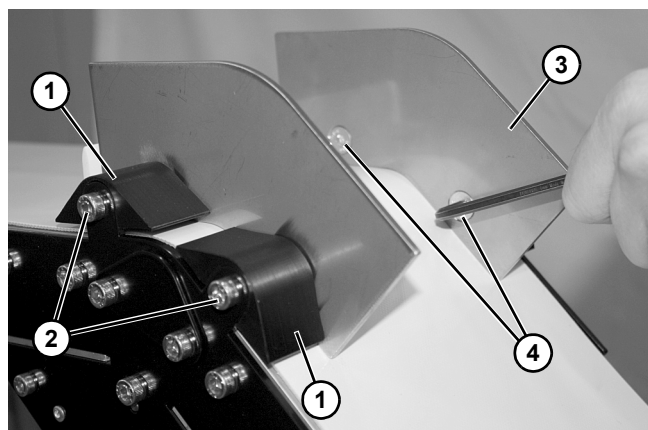

Figura 78

6. Instalar protecciones (Fig. 78, parte 4) con tornillos (Fig. 78, parte 5) en ambos lados del transportador.
7. Tense la banda. Consulte "Tensado de la banda del Transportador" en la página 42.
8. Si aplicare, instale los rodillos de retorno y las guías.

Transportadores de Banda Plana

1. Instale la polea tensora:
 - a. en transportadores que tengan desde 2" (44 mm) a 4" (95 mm) de ancho, instale la polea (Fig.79, parte 1) y eje de polea (Fig.79, parte 2). Instalar arandela (Fig.79, parte 3) y clip en forma de anillo (Fig.79, parte 4) en un lado.

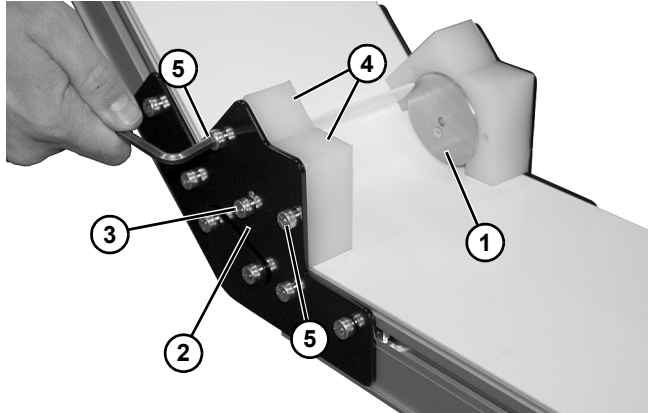

Figura 79

- b. en modelos de 5" (127 mm) o de mayor ancho, empuje extremos con eje de resortes (Fig.80, parte 1) hacia adentro. Instalar rodillo (Fig.80, parte 2).

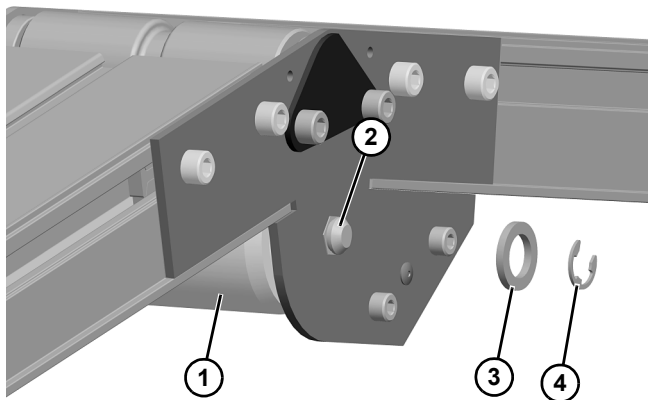

Figura 80

2. Colocar la protección (Fig.81, parte 1) entre las placas de nudillos.

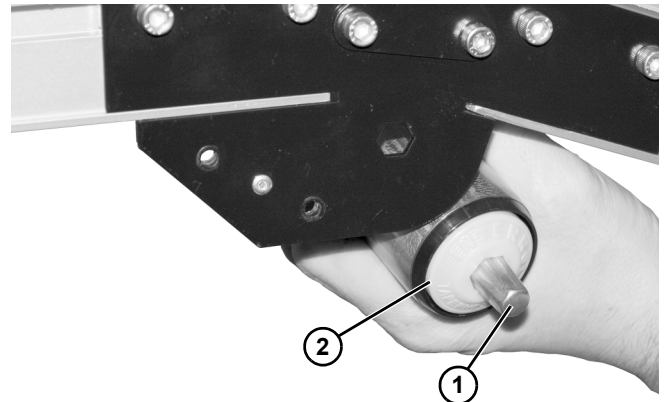

Figura 81

3. Instalar tornillos (Fig.82, parte 1) en ambos lados del transportador.

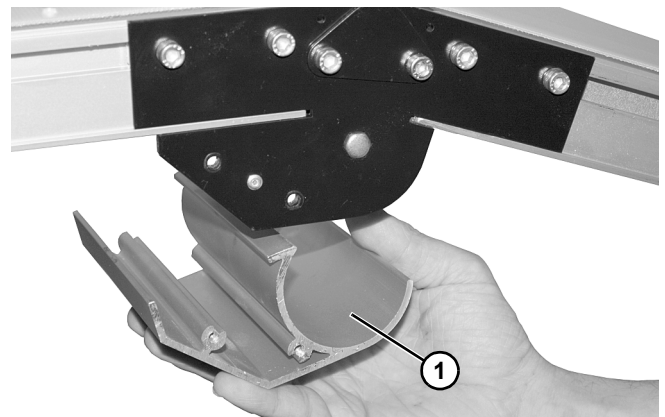

Figura 82

4. Tense la banda. Consulte "Tensado de la banda del Transportador" en la página 42.
5. Si aplicare, instale los rodillos de retorno y las guías.

Mantenimiento Preventivo y Ajuste

Tensado de la Banda del Transportador

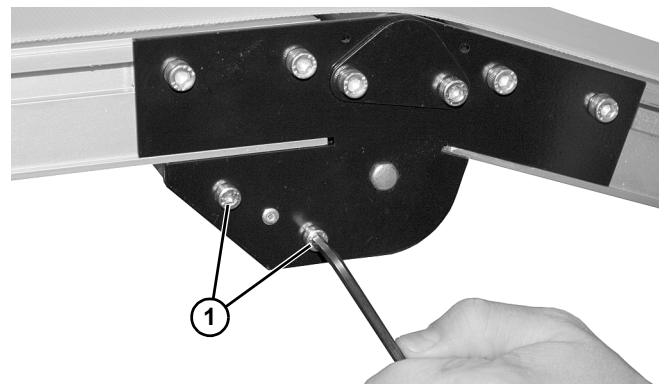
⚠ ADVERTENCIA



Las piezas expuestas en movimiento pueden causar serias lesiones.

BLOQUEE LA ENERGÍA ELÉCTRICA antes de retirar las protecciones y llevar a cabo labores de mantenimiento.

Modelos con Poleas de 1.25" (32 mm) de diámetro

1. En el extremo de retorno del transportador, identificado con la etiqueta  (Fig.83, parte 1), ajuste el ensamblaje del cabezal (Fig.83, parte 2):
 - a. si contare con tapas anti - polvo (Fig.83, parte 3), remueva el tornillo (Fig.83, parte 4) y la cubierta anti - polvo en ambos lados del transportador. Coloque el tornillo de nuevo (Fig.83, parte 4).
 - b. afloje los tornillos fijadores en ambos lados del transportador (Fig.83, parte 5) y gire el engranaje de piñones (Fig.83, parte 6) para ajustar el ensamblaje de la placa de la cabeza.



Figura 83

2. Ajuste el cabezal a fin de que el extremo del bastidor del transportador se encuentre en línea con o entre las marcas tensoras de la placa de la cabeza (Fig.84, parte 1 y 2). Reemplace la banda si acaso no se pudiese obtener un tensado propio mientras se está alineando el extremo del bastidor del transportador con o entre las marcas de tensado. Ver NOTA.

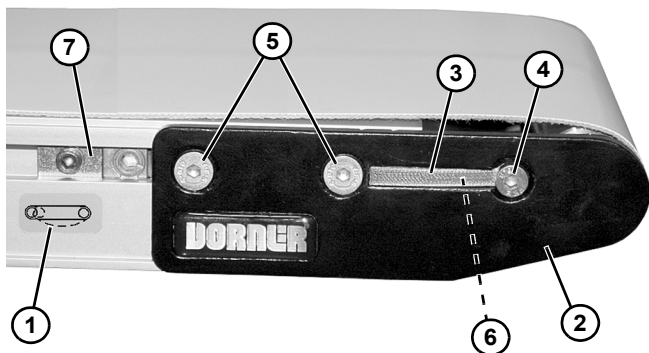

Figura 84

NOTA

En el engranaje de piñones, no exceda el torque de 25 in-lb (2.8 Nm) para transportadores de 2 – 12" (44 – 305 mm) de ancho y no sobrepase de 50 in-lb (4.5 Nm) para modelos de 18 – 24" (457 – 610 mm) de ancho. Una tensión excesiva de la banda del transportador podría derivar en una sobrecarga de los rodamientos de la polea y una falla temprana.

3. Después de haber ajustado el tensado correcto, apriete los tornillos de fijación (Fig.83, parte 5) en ambos lados del transportador a 60 in-lb (7 Nm).
4. Si viene equipado con cubiertas anti - polvo (Fig.83, parte 3), instálelas.
5. Si viene con los conjuntos de levas (Fig.83, parte 7), colóquelas contra las placas de cabeza y ajuste el recorrido de la banda. Consulte en la pág. 44, la sección "Alineación de la Banda Transportadora".

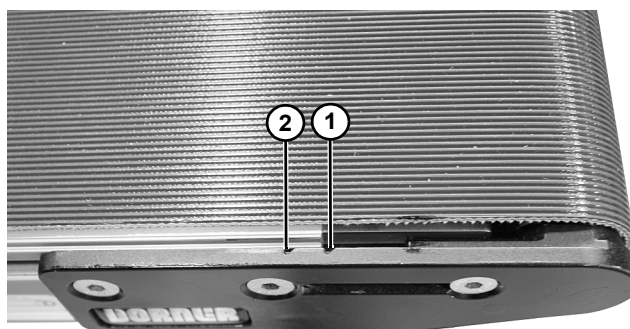
Mantenimiento Preventivo y Ajuste

Transportadores Center Drive

El transportador se encuentra equipado con un cilindro de tensado automático. No se requiere ajuste de tensado.

Para una nueva banda, la placa de tensión (Fig.85, parte 1) estará en la posición indicada aquí abajo a mano izquierda. Cuando la placa de tensión se extienda a la posición señalada abajo en el lado derecho, la banda del transportador debe ser reemplazada.





Figura 85

Conveyors con Rodillos Barra Nariz

1. En el extremo de retorno del transportador, identificado con la etiqueta  (Fig.86, parte 1), ajustar el ensamblaje de la placa del cabezal (Fig.86, parte 2):
 - a. aflojar los tornillos fijadores en ambos lados del transportador (Fig.86, parte 3).
 - b. si contare con tapas anti - polvo (Fig.86, parte 4), remueva el tornillo (Fig.86, parte 5) y la cubierta anti - polvo en ambos lados del transportador. Coloque el tornillo de nuevo (Fig.86, parte 5).
 - c. gire el engranaje de piñones (Fig.86, parte 6) a fin de ajustar el ensamblado de la placa del cabezal.

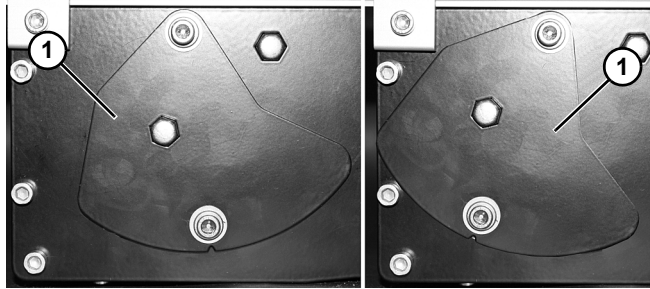

Figura 86

2. Ajuste el cabezal a fin de que el extremo del bastidor del transportador se encuentre en línea con o entre las marcas tensoras de la placa de la cabeza (Fig.84, parte 1 y 2). Reemplace la banda si acaso no se pudiese obtener un tensado propio mientras se está alineando el extremo del bastidor del transportador con o entre las marcas de tensado. Ver NOTA

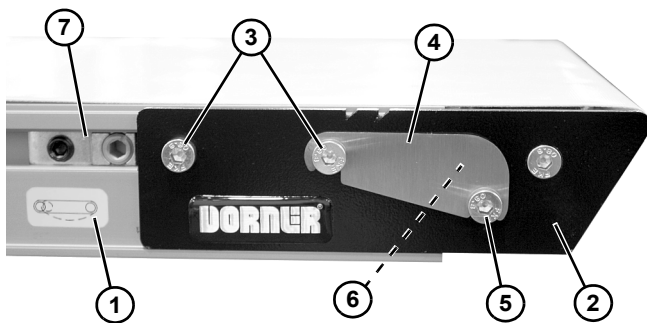

Figura 87

NOTA

En el engranaje de piñones, no exceda el torque de 25 pulg - lb (2.8 Nm) para transportadores de 2 – 12" (44 – 305 mm) de ancho y no sobrepase de 50 in-lb (4.5 Nm) para modelos de 18 – 24" (457 – 610 mm) de ancho. Una tensión excesiva de la banda del transportador podría derivar en una sobrecarga de los rodamientos de la polea y una falla temprana.

3. Una vez que se tiene el tensado correcto, apretar los tornillos de fijación (Fig.86, parte 3) en ambos lados del transportador a 60 in-lb (7 Nm).
4. Si aplicare, instalar tapas anti - polvo (Fig.86, parte 4)
5. Si viene con los conjuntos de levas (Fig.86, parte 7) colóquelas contra las placas de cabeza y ajuste el recorrido de la banda. Consulte la siguiente sección "Alineación de la Banda Transportadora".

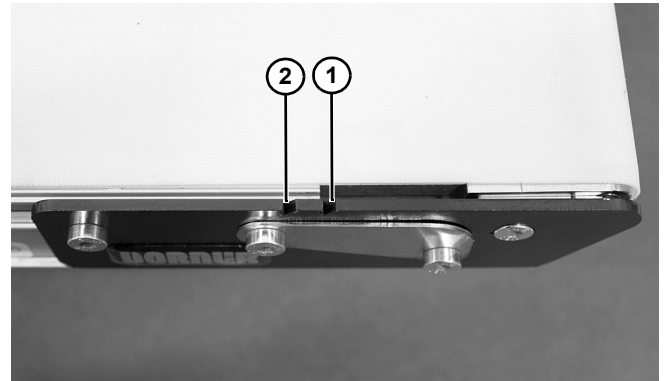
Mantenimiento Preventivo y Ajuste

Alineación de Banda Transportadora

Banda con Guía V

Las bandas con guía en V, no requieren de alineación.

Bandas sin Guía V

Las bandas sin guía en V se encuentran equipadas con conjunto de levas para alineación (**Fig.88, parte 1**) para el ajuste del recorrido de la banda.



Figura 88

Al ajustar el recorrido de la banda, siempre hay que ajustar primero el extremo de descarga del transportador. Al ajustar el recorrido de la banda:

1. Asegurarse de que los tornillos de fijación de la placa del cabezal (**Fig.88, parte 2**) estén apretados en ambos lados del transportador.
2. Aflojar el tornillo de fijación de la leva (**Fig.88, parte 3**). Ajustar las levas (**Fig.88, parte 4**) hasta que las ranuras del indicador (**Fig.88, parte 5**) se encuentren de forma horizontal y orientadas al extremo del transportador. Luego deslice las levas contra las placas de los cabezales (**Fig.88, parte 6**) y vuelva a apretar los tornillos de fijación (**Fig.88, parte 3**) a 60 in-lb (7 Nm).
3. Del lado hacia el cual la banda hará su recorrido, aflojar los tornillos de la placa del cabezal (**Fig.88, parte 2**).
4. Cuando el transportador esté funcionando, utilice una llave de alen hexagonal de 5 mm para girar el árbol de levas (**Fig.88, parte 4**) poco a poco hasta que la banda se encuentre en el centro del transportador. Luego, mientras sostiene el conjunto de levas en posición, vuelva a apretar los tornillos de fijación de la placa de los cabezales (**Fig.88, parte 2**) con una llave hexagonal de 4 mm a 60 in-lb (7 Nm).

Reemplazo del Eje

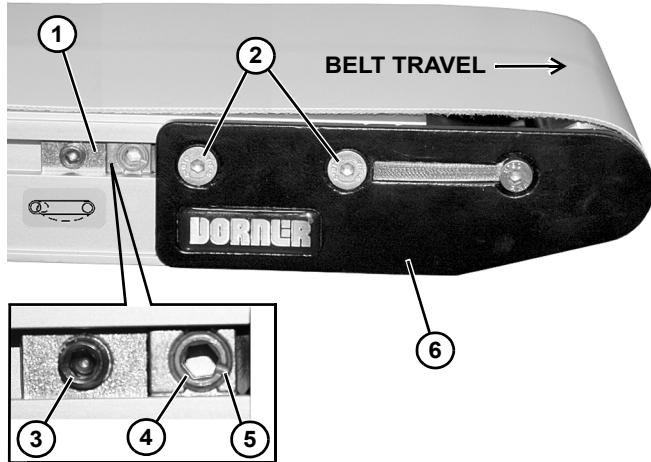
⚠ ADVERTENCIA
Los componentes en movimiento pueden causar graves lesiones. BLOQUEE LA ENERGÍA ELÉCTRICA antes de retirar las protecciones o llevar a cabo labores de mantenimiento.

Deje la banda colocada en su lugar para retirar el eje deseado, a menos que se indique lo contrario. Siga las indicaciones correspondientes señaladas a continuación para reemplazo de:

- **A** – Eje Motriz
- **B** – Eje iDrive
- **C** – Eje de retorno
- **D** – Eje de Barra Nariz de Radio de 5/16"
- **E** – Eje de Barra Nariz de Radio de 5/8"
- **F** – Eje del Center Drive (Modulo Central)
- **G** – Eje del Mid Drive (Modulo Intermedio)
- **H** – Eje de retorno de la transición angular

A – Reemplazo Polea Drive

1. Eliminar la tensión de la banda.
2. Retirar el tornillo de un lado del transportador (**Fig. 89, parte 1**) y retirar la tapa anti - polvo (**Fig.89, parte 2**), si aplicare.

NOTA
<i>Para prevenir que las placas de los cabezales se dañen, asegúrese de quitarlas lentamente ya que no se encuentran unidas a una polea.</i>



Figura 89

3. Remueva dos tornillos de fijación (**Fig.89, parte 3**).

⚠ ADVERTENCIA

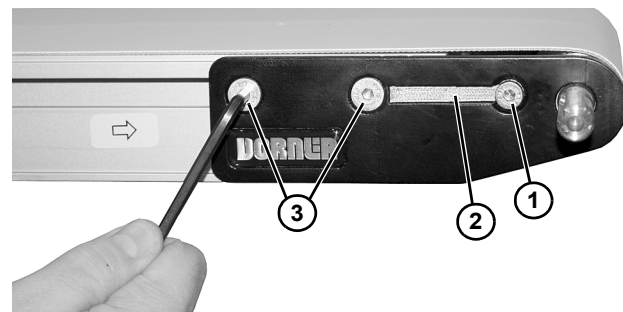

La ranura de la llave del eje motriz puede estar afilada. MANIPÚLELA CON CUIDADO.

4. Retire la placa del cabezal (**Fig.90, parte 1**) del bastidor del transportador, sosteniendo la flecha en su lugar.



Figura 90

5. Deslice el eje fuera de la curva de la banda.
6. Para reemplazar el eje motriz del cabezal, invierta el procedimiento de desmontaje de banda.
7. Volver a instalar la banda al final del transportador, luego tense la banda. Ver "Tensado de la Banda del Transportador" de la página 42.
8. Si estuviere instalado, reorientar el conjunto de levas contra las placas del cabezal y ajustar la alineación de la banda. Ver "Alineación de la Banda del Transportador" en la página 44.

B – Reemplazo de Banda iDrive

1. Retire la banda. Consulte "Extracción de la Banda en Transportadores iDrive y End Drive", página 30.

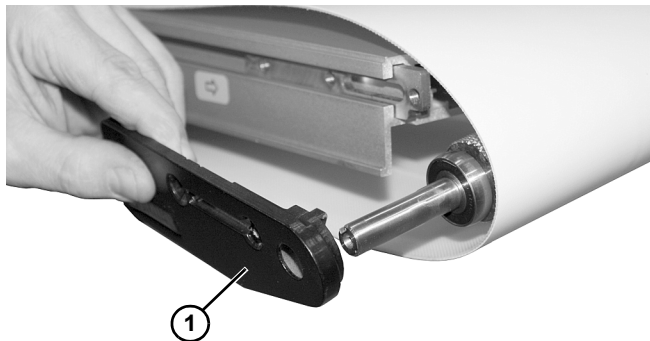
NOTA

Para prevenir que las placas de los cabezales y el eje se dañen, asegúrese de quitarlas lentamente ya que no se encuentran unidas al eje.

2. Desmontar la cubierta lateral de la transmisión (**Fig.91, parte 1**) al quitar dos tornillos de la tapa de iDrive n (**Fig.91, parte 2**).



Figura 91

3. Desenchufar el conector de motor (**Fig.92, parte 1**) del conector de cableado (**Fig.92, parte 2**).

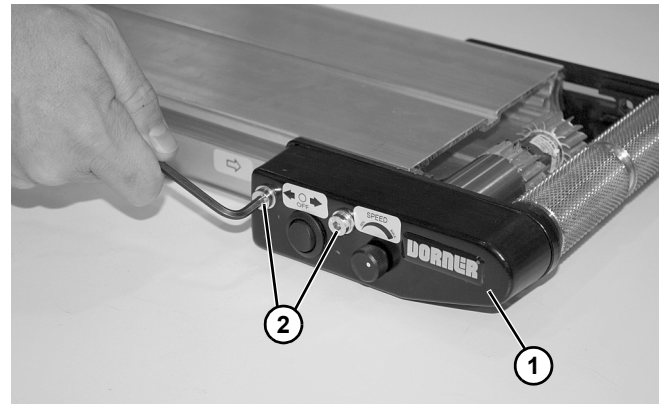

Figura 92

Mantenimiento Preventivo y Ajuste

4. Aflojar cuatro tornillos de la placa de sujeción (Fig.93, parte 1).

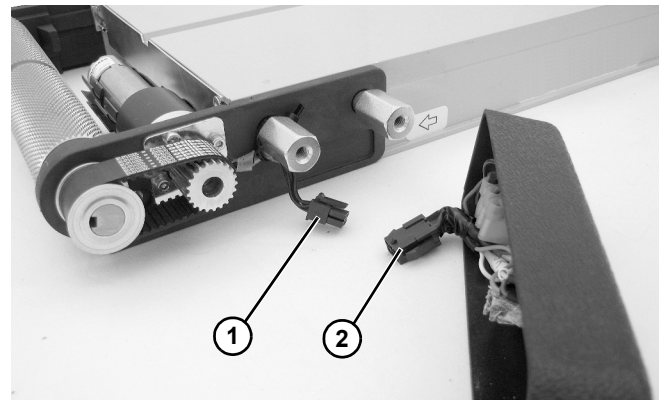

Figura 93

5. Aflojar leva de tensión de la banda de tiempo (Fig.94, parte 1).

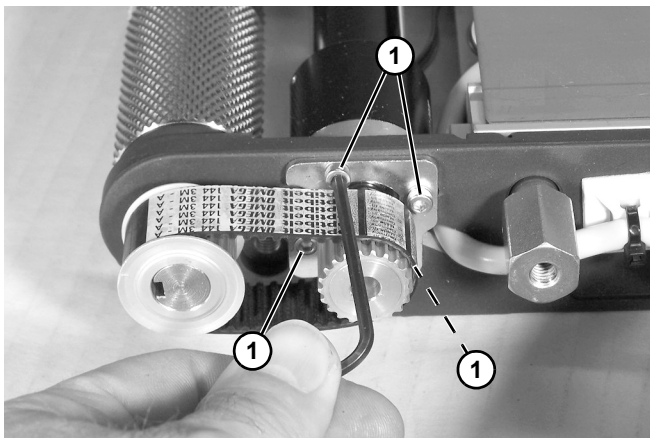

Figura 94

6. Retirar la banda de tiempo (Fig.94, parte 2).
7. Desmontar los dos tornillos de fijación de la placa del cabezal (Fig.95, parte 1) del lado opuesto del transportador.

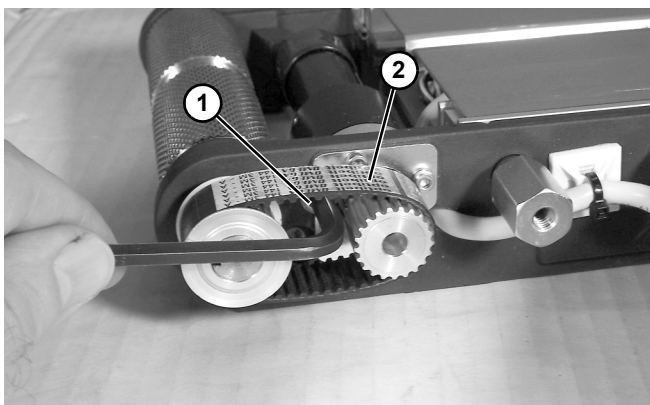

Figura 95

⚠ ADVERTENCIA
La ranura de la llave del eje motriz puede estar afilada. MANIPÚLELA CON CUIDADO.

8. Aflojar dos series de tornillos (Fig.96, parte 1) en la polea conducida (Fig.96, parte 2) y deslizar el eje para retirarlo.

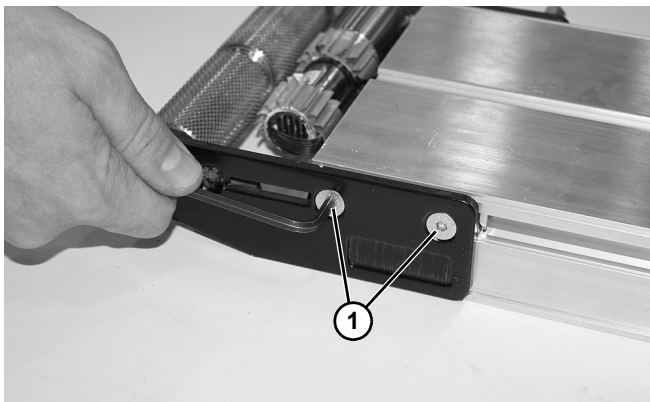

Figura 96

⚠ PRECAUCIÓN
La flecha se puede deslizar hacia afuera.

9. Extraer la placa del cabezal (Fig.97, parte 1)

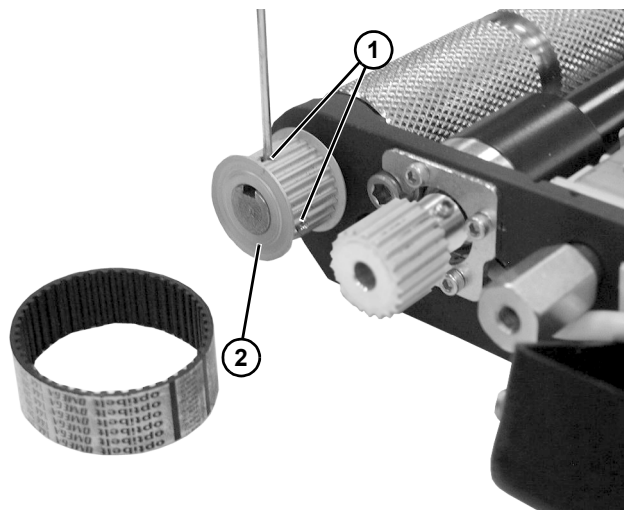

Figura 97

10. Retirar y reemplazar la flecha (Fig.97, parte 2).
11. Volver a instalar revirtiendo el proceso de desmontaje.

Mantenimiento Preventivo y Ajuste

12. Apretar la leva de tensión de la banda de sincronización (Fig.98, parte 1) asegurándose de que el indicador (Fig.98, parte 2) en la leva, esté apuntando hacia el eje motriz (Fig.98 parte 3).

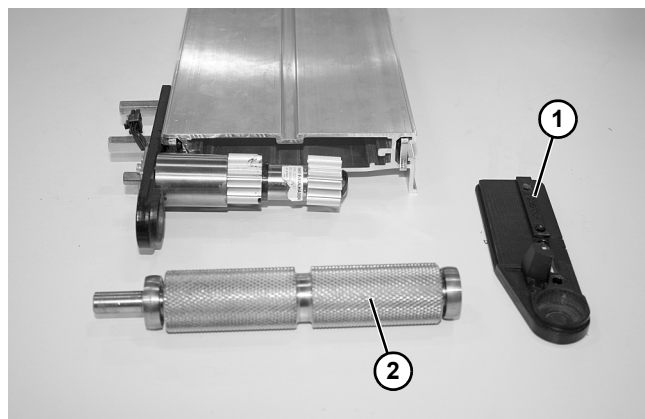

Figura 98

13. Girar la leva de tensión (Fig.98 parte 1) para tensar completamente la banda de sincronización (Fig.99 parte 1). Apretar los cuatro tornillos de la placa de sujeción (Fig.99 parte 2) a 15 en -lb (1.7 Nm) para asegurar la posición.

⚠ PRECAUCIÓN

Si se aprieta la banda de tiempo en exceso restará vida al motorreductor y a la banda misma.

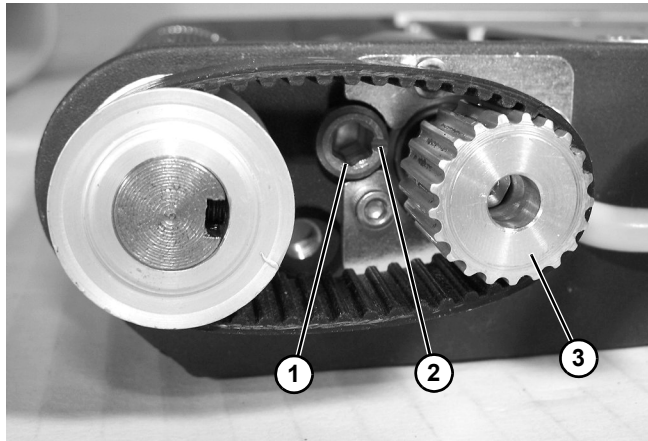

Figura 99

14. Vuelva a instalar la banda al final del transportador, tense la banda. Consulte "Tensado de la Banda del Transportador", página 42..
15. Si aplica, reoriente el conjunto de levas contra las placas de los cabezales y ajuste el recorrido de la banda. Ver "Alineación de la Banda Transportadora", página 44.

C – Reemplazo del Eje de Retorno

1. Quitar el tornillo a un lado del transportador (Fig.100 parte 1) y remover la tapa anti - polvo (Fig.100 parte 2), si aplicare.

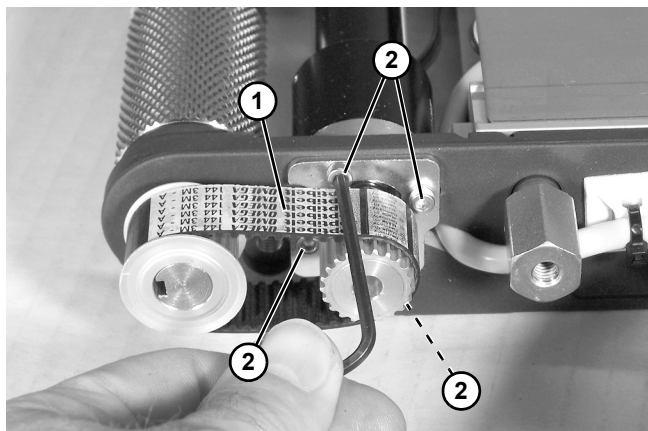
NOTA

Para prevenir el daño en la placas del cabezal, asegurarse de removerlas lentamente ya que no se encuentran adjuntas al eje.



Figura 100

2. Retire dos tornillos de fijación (Fig.100 parte 3).
3. Extraiga la placa del cabezal (Fig.101, parte 1) del bastidor del transportador, manteniendo el eje en su lugar.

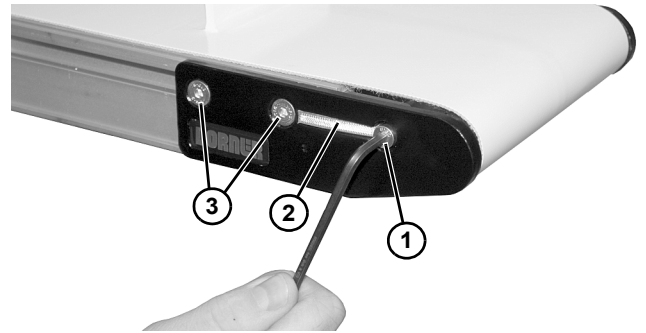

Figura 101

4. Deslice el eje fuera de la trabilla.
5. Para reemplazar el extremo del eje de retorno, revierta el procedimiento de extracción.
6. Vuelva a instalar la banda al extremo del transportador, y luego tense la misma. Consulte "Tensado de la Banda del Transportador" en la página 42.
7. Si aplicare, reorientar el conjunto de levas contra las placas del cabezal y ajustar el recorrido de la banda. Referirse a "Alineación de la Banda Transportadora", página 44.

Mantenimiento Preventivo y Ajuste

D – Reemplazo de 5/16" (8 mm) Rodamientos Barra Nariz de Radio estrecho

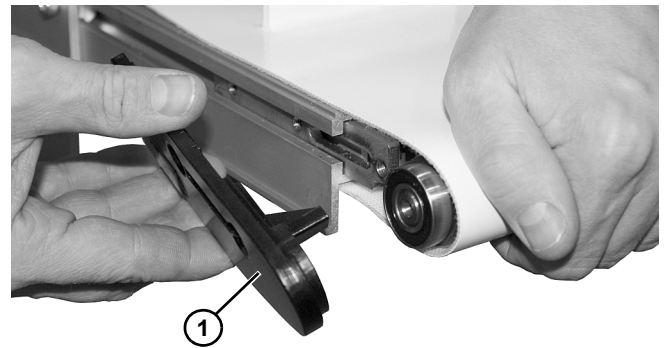
1. Aflojar tornillo de fijación de leva en ambos lados del transportador, (**Fig.102, parte 1**) si aplicare, y deslizar hacia el centro del transportador.



Figura 102

2. Aflojar los tornillos de fijación en ambos lados del transportador (**Fig.102, parte 2**) para eliminar la tensión de la banda. Retirar la banda del extremo del transportador.
3. Aflojar los tornillos de fijación en ambos lados del transportador (**Fig.102, parte 3**) y quitar la tapa anti-polvo (**Fig.102, parte 4**), si aplicare.
4. Extraer el extremo de la barra nariz del transportador y colocarla en una superficie de trabajo abierta. Retirar dos tornillos fijadores a un lado del extremo de la barra nariz (**Fig.102, parte 2**).
5. Retirar el tornillo inferior (**Fig.103, parte 1**) y quitar la tuerca del extremo de la barra (**Fig.103, parte 2**) y la placa lateral (**Fig.103, parte 3**).

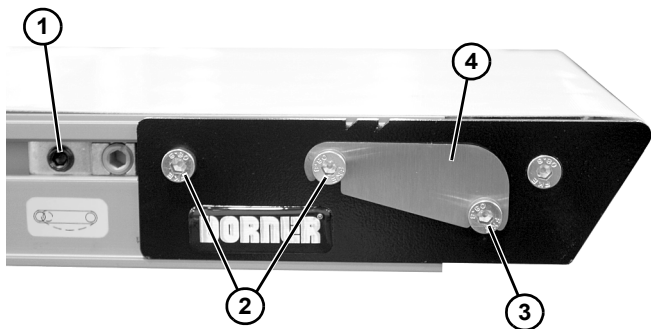

Figura 103

NOTA

Al volver a armarlo, asegúrese de que la boquilla de la tuerca del extremo de la barra (**Fig.103, pte. 4**) se encuentre dentro del orificio de la barra de soporte (**Fig.103, pte. 5**).

6. Retirar placa exterior e interior del extremo (**Fig.104, parte 1**).

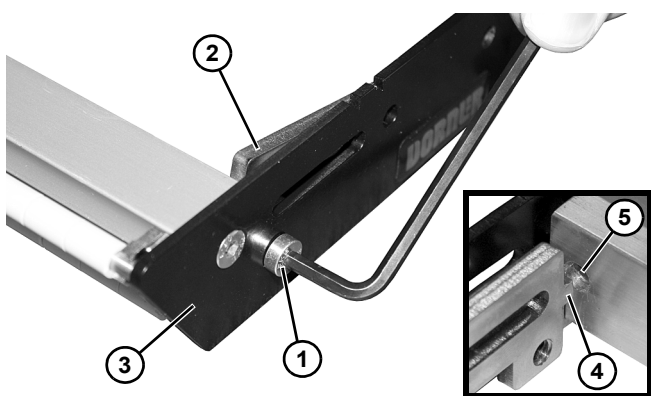

Figura 104

7. Cuando sea necesario, extraer y reemplazar los rodamientos (**Fig.105, parte 1**) y bielas (**Fig.105, parte 2**).

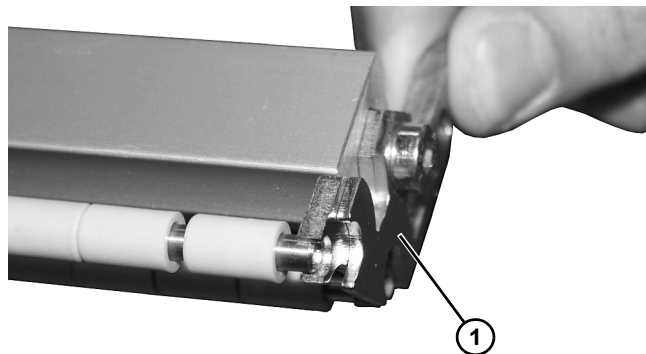

Figura 105

8. Ensamble e instale la placa del cabezal en orden inverso a su extracción. Utilice la llave hexagonal a fin de apretar el tornillo inferior (**Fig.103, parte 1**) a 30 en-lb (3.4 Nm). Dejar dos tornillos de fijación (**Fig.102, parte 2**) sueltos para el tensado de la banda.
9. Vuelva a instalar la banda al final del transportador, luego proceda a tensarla. Consulte "Tensado de la Banda del Transportador", página 42..
10. Si aplicare, reoriente el conjunto de levas contra las placas de los cabezales y ajuste el recorrido de la banda. Ver "Alineación de la Banda Transportadora", página 44.

Mantenimiento Preventivo y Ajuste

E – Reemplazo del Ejede Barra Nariz de 5/ 8" (16 mm)

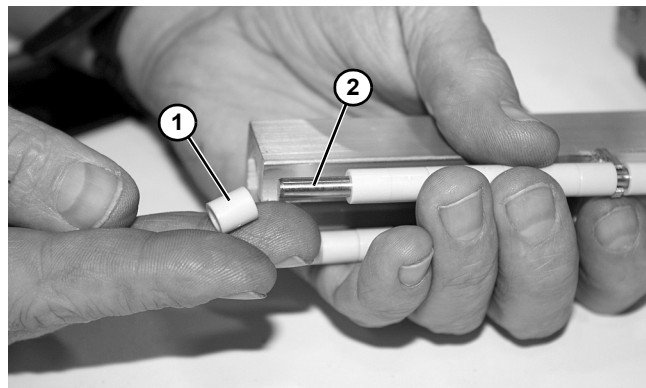
1. Aflojar tornillo de fijación de leva en ambos lados del transportador, (Fig.106, parte 1) si aplicare, y deslizar conjunto de levas hacia el centro del transportador.



Figura 106

2. Aflojar los tornillos de fijación en ambos lados del transportador (Fig.106, parte 2) para eliminar la tensión de la banda. Retirar la banda del extremo del transportador.
3. Aflojar los tornillos de fijación en ambos lados del transportador (Fig.106, parte 3) y quitar la tapa anti-polvo (Fig.106, parte 4), si aplicare.
4. Extraer el extremo de la barra nariz del transportador y colocarla en una superficie de trabajo abierta. Retirar dos tornillos fijadores a un lado del extremo de la barra de punta nariz (Fig.106, parte 2).
5. Retirar el tornillo inferior (Fig.107, parte 1) y quitar la tuerca del extremo de la barra (Fig.107, parte 2) y la placa lateral (Fig.107, parte 3).

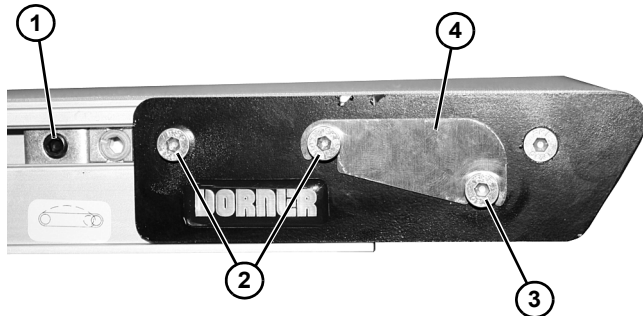

Figura 107

NOTA

Al volver a armarlo, asegúrese de que la boquilla de la tuerca del extremo de la barra (Fig.107, pte. 4) se encuentre dentro del orificio de la barra de soporte (Fig.107, pte. 5).

6. Retire la placa interior y exterior del extremo (Fig.108, parte 1).

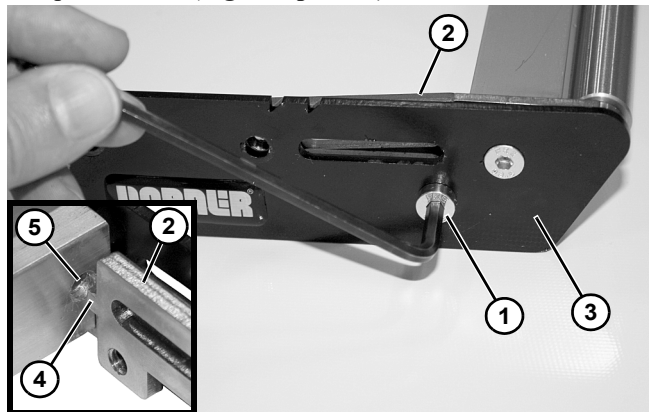

Figura 108

7. Retirar las flechas (Fig.109, parte 1).

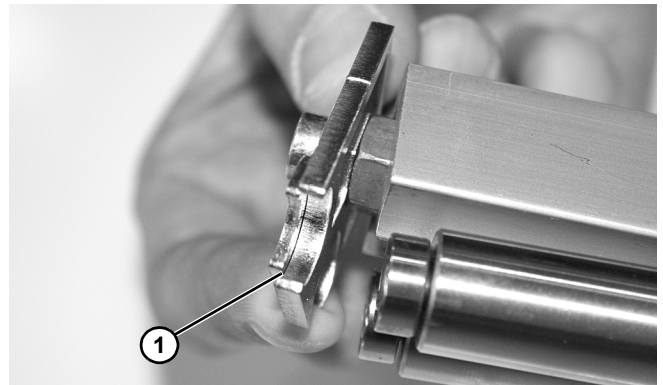

Figura 109

8. Quitar el soporte de rodamiento, si aplicare. (Fig.110 parte 1) y flechas (Fig.110, parte 2).

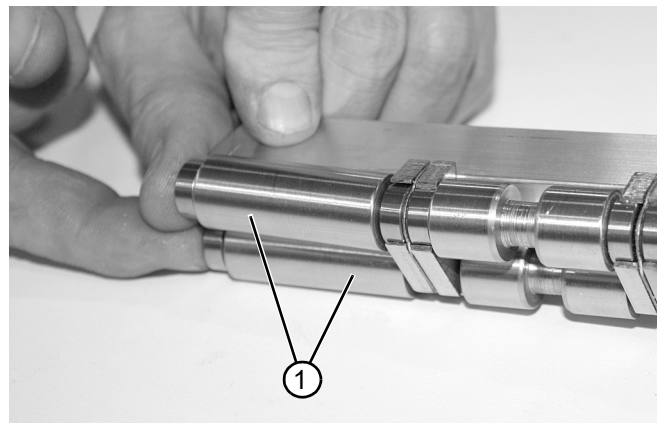

Figura 110

9. Repetir el paso 8 para el resto de los ejes.
10. Ensamblar e instalar la placa del cabezal en orden inverso al proceso de desmontaje. Utilizar una llave hexagonal de 4 mm para apretar el tornillo inferior (Fig.107, parte 1) a 30 in-lb (3.4 Nm). Dejar dos tornillos fijadores sueltos (Fig.107, parte 2) para el tensado de la banda.

Mantenimiento Preventivo y Ajuste

11. Vuelva a instalar la banda al final del transportador, luego proceda a tensarla. Consulte "Tensado de la Banda del Transportador", página 42.
12. Si aplica, reoriente el conjunto de levas contra las placas de los cabezales y ajuste el recorrido de la banda. Ver "Alineación de la Banda Transportadora", página 44.

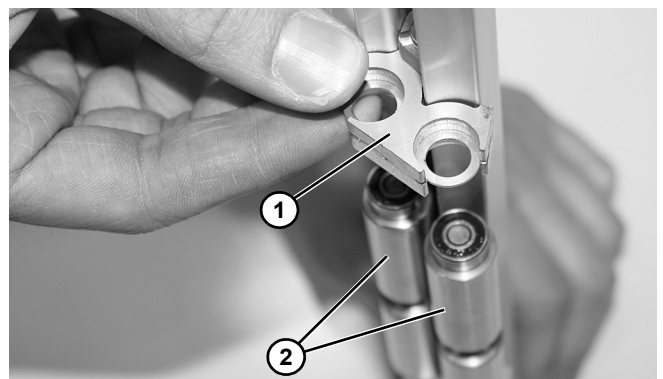
F – Eje del Módulo Center Drive

Desmontar la banda del transportador para tener acceso al eje(s). Referirse a "Extracción de Banda para Transportadores Center Drive" en la pág. 31, pasos 1 - 10.

Lleve a cabo uno de los siguientes procedimientos a fin de desmontar el eje deseado:

- Desmontaje del eje motriz
- Desmontaje del eje de retorno

Desmontaje del Eje Motriz del Módulo Center Drive

1. Desmontar el paquete de montaje del motorreductor. Consultar "Extracción del paquete de Montaje del Motorreductor", pág.32.
2. Retirar el módulo drive. Ver "Desmontaje del Módulo Drive", pág.33.
3. Remover el eje motriz. Referirse a "Extracción de la Banda del Módulo Drive", pág.34, pasos 1 y 2.
4. Para reemplazar el eje, invierta el procedimiento de extracción.
5. Vuelva a instalar la banda al final del transportador. Luego tense la banda. Ver "Tensado de la Banda del Transportador", página 42.
6. Si aplica, reoriente el conjunto de levas contra las placas de los cabezales y ajuste el recorrido de la banda. Ver "Alineación de la Banda Transportadora", página 44.

Desmontaje del Eje de Retorno del Módulo Center Drive

1. Desmontar el paquete de montaje del motorreductor. Consultar "Extracción del paquete de Montaje del Motorreductor", pág.32.
2. Retirar el módulo - Ver "Desmontaje del Módulo Drive", pág.33.
3. Extraer el eje motriz tensor. Consultar "Extracción de Banda del Módulo Center Drive", pág.34, paso 3.
4. Desmontar las poleas tensoras lisas:
 - a. en transportadores de 2" (44 mm), 3" (70 mm) o 4" (95 mm) de ancho, quitar los clips en formas de anillo y arandelas (**Fig.111, parte 1**). Retirar los ejes de las poleas (**Fig.111, parte 2**) y las propias poleas (**Fig.111, parte 3**).



Figura 111

- b. en transportadores de 5" (127 mm) o de mayor ancho, oprima ambos lados de cada eje muelle (**Fig.112, parte 1**). Retire las poleas (**Fig.112, parte 2**).



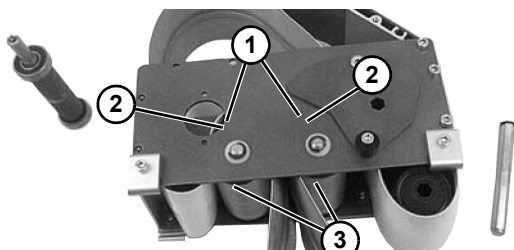

Figura 112

5. Para reemplazar el eje, revierta el procedimiento de extracción.
6. Vuelva a instalar la banda al final del transportador. Luego tense la banda. Ver "Tensado de la Banda del Transportador", página 42.
7. Si aplica, reoriente el conjunto de levas contra las placas de los cabezales y ajuste el recorrido de la banda. Ver "Alineación de la Banda Transportadora", página 44.

G – Desmontaje de Polea de Módulo Mid Drive

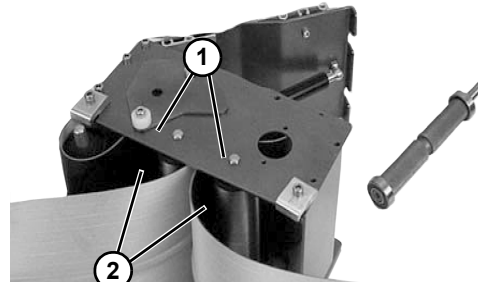
1. En el extremo de retorno del transportador, identificado con la etiqueta  (**Fig.113, parte 1**), empuje el ensamblado de la placa del cabezal (**Fig.113 parte 2**):
 - a. si aplicare, aflojar y mover el árbol de levas de alineación en ambos lados del transportador (**Fig.113 parte 3**) lejos de las placas del cabezal.
 - b. aflojar los tornillos de fijación (**Fig.113 parte 4**) y empujar la placa del cabezal hacia el interior.



Figura 113

2. Retirar el paquete de montaje. Consulte el procedimiento de desmontaje en el manual apropiado de Paquete del Drive.

Mantenimiento Preventivo y Ajuste

3. Aflojar un tornillo de cabeza hueca (**Fig.114, parte 1**) de cada lado del bloque de montaje (**Fig.114, parte 2**).

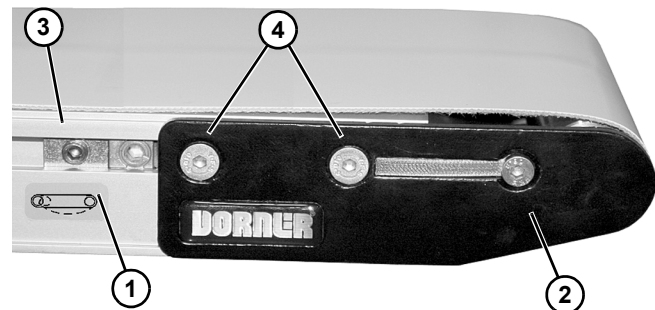

Figura 114

4. Descender y remover el módulo mid drive (**Fig.115, parte 1**) de la banda (**Fig.115, parte 2**).

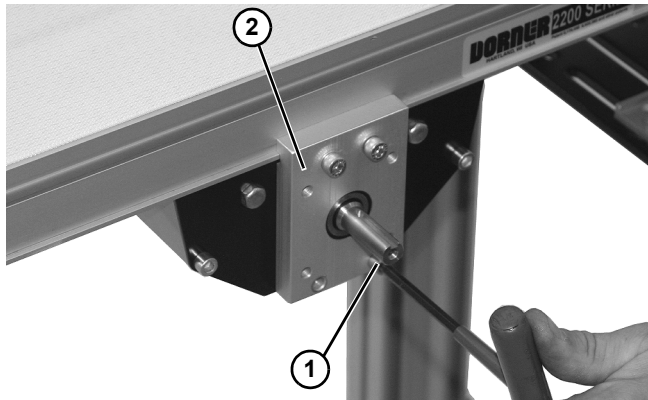

Figura 115

5. Aflojar dos tornillos de cabeza hueca (**Fig.116, parte 1**) a cada lado del bloque de montaje (**Fig.116, parte 2**).

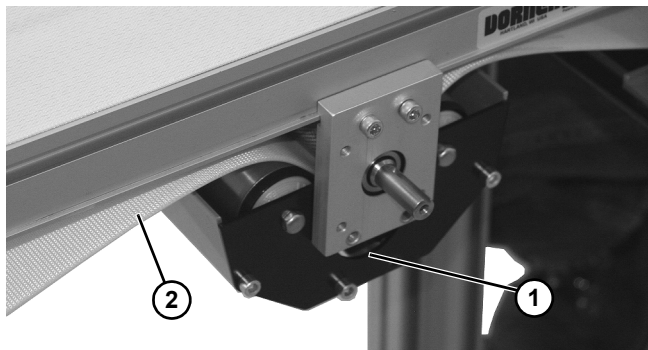

Figura 116

6. Separar los bloques de montaje (**Fig.117, parte 1**) del eje (**Fig.117, parte 2**).

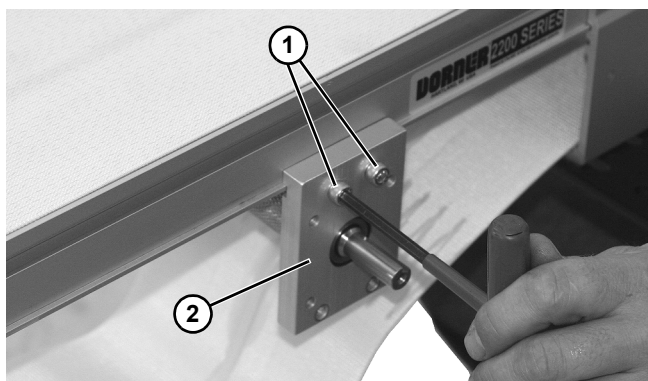

Figura 117

7. Reemplazar el eje.
8. Instalar componentes revirtiendo el orden de extracción.
9. Antes de apretar las herramientas en el equipo, asegúrese de usar una escuadra (**Fig.118, parte 1**) en todos los bloques (**Fig.118, parte 2**) para que estos se encuentren alineados unos con otros.

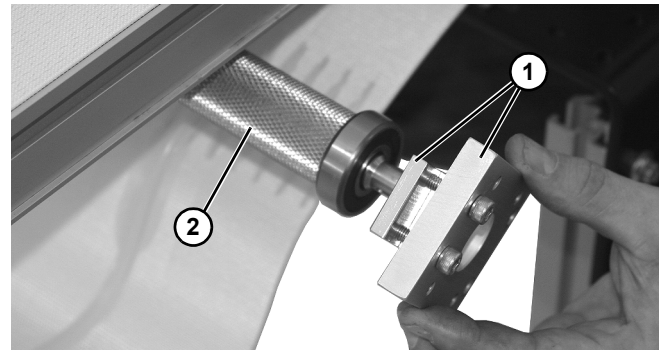

Figura 118

10. Apriete los tornillos de cabeza hueca (**Fig.114, parte 1**) y (**Fig.116, parte 1**) a 60 in-lb (7 Nm).
11. Tense la banda. Ver "Tensado de la Banda del Transportador", página 42.

Mantenimiento Preventivo y Ajuste

H – Reemplazo de Polea Tensora de la transición angular

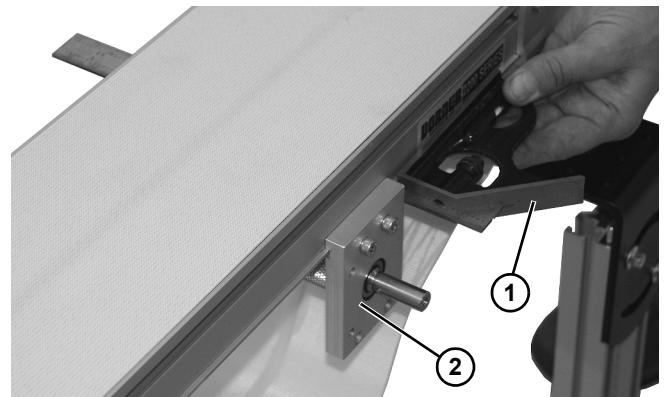
1. Retire la banda. Ver "Desmontaje de Banda para Transportadores LPZ", pág 35.
2. Coloque un soporte de manera provisional en el eje tensor de la transición angular.

NOTA

El procedimiento que se muestra es para la transición angular en un transportador con banda plana. El procedimiento de extracción para otro tipo de nudillos es el mismo.

3. Remover dos tornillos (Fig.119, parte 3) y la tapa de rodamiento (Fig.119, parte 2) en ambos lados de la transición angular.



Figura 119

4. Deslizar eje (Fig.119, parte 3) a un lado del transportador, retirar la carcasa del rodamiento (Fig.119, parte 4) y luego quitar el eje de las placas de la transición angular.

Desmontaje de Rodamiento y Reemplazo

Desmontaje

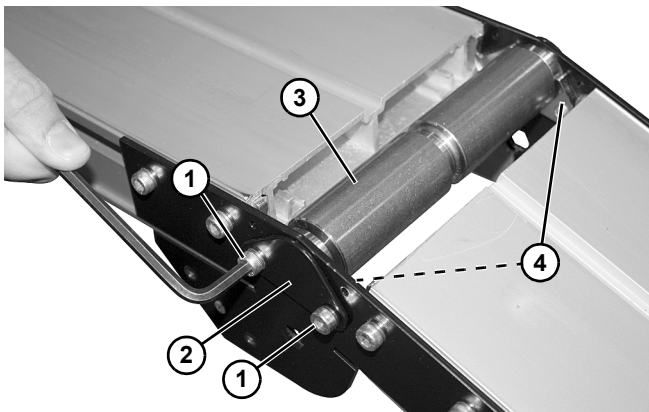
IMPORTANTE

No utilice ninguno de los rodamientos extraídos. Reemplácelos.

1. Coloque la herramienta para extracción de rodamientos #456063 (Fig.120, parte 1) debajo del rodamiento (Fig.120, parte 2) con borde (Fig.120, parte 3) ubicado en el espacio (Fig.120, parte 4) entre el rodamiento y el eje (Fig.120, parte 5), tal y como se muestra.



Figura 120

2. Usar el extractor #807-1716 (Fig.121, parte 1), retirar y desechar el rodamiento.

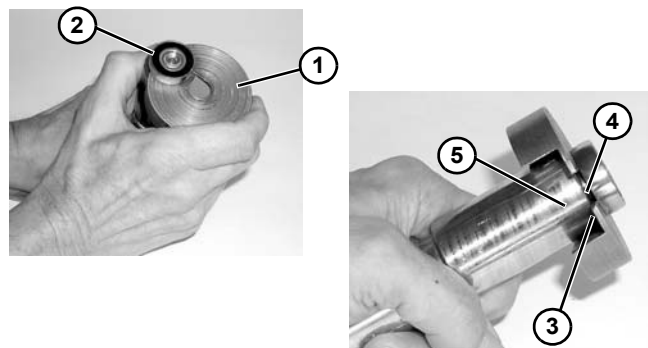

Figura 121

Reemplazo

1. Inspeccionar la superficie de asiento de las placas de los cabezales del rodamiento (**Fig.122, parte 1**). Si están desgastadas o dañadas, reemplácelas. Consulte "Repuestos", pág.60.

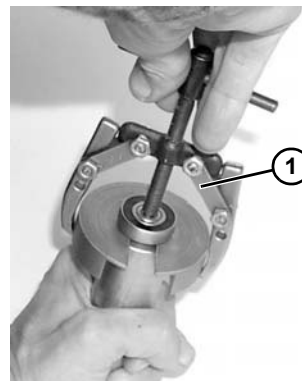

Figura 122

2. Revise el eje (**Fig.123, parte 1**). Reemplazar si se encuentra deteriorado.
3. Deslice el rodamiento (**Fig.123, parte 2**) en la flecha.

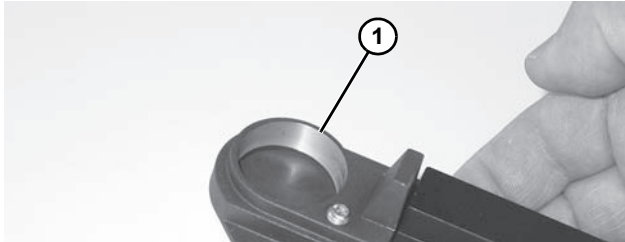

Figura 123

4. Presionar el rodamiento en la flecha del eje usando la prensa o aparato similar (**Fig.124**).

⚠ ADVERTENCIA

Asegúrese de que el rodamiento y el eje estén colocados en la prensa completamente con el cilindro portaplanchas. De no ser así, el rodamiento o el eje podría resultar dañado.

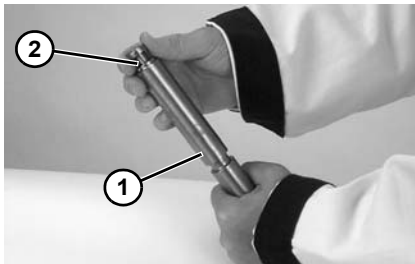
Mantenga las manos y los dedos alejados de la prensa y sus componentes durante el procedimiento.



Figura 124

5. Repita los pasos 1 - 4 para cada cojinete.

Reemplazo del Motor iDrive

1. Retirar la banda. Consulte "Extracción de la Banda en Transportadores End Drive y iDrive", página 30.
2. Extraer la cubierta lateral de la transmisión (**Fig.125, parte 1**) al quitar dos tornillos de fijación de la placa del cabezal (**Fig.125, parte 2**).

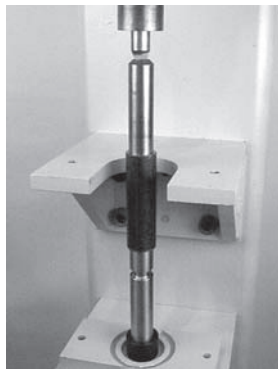

Figura 125

3. Desenchufar el conector del motor (**Fig.126, parte 1**) del conector para cableado (**Fig.126, parte 2**) y cortar el sujetacables (**Fig.126, parte 3**) del transportador.

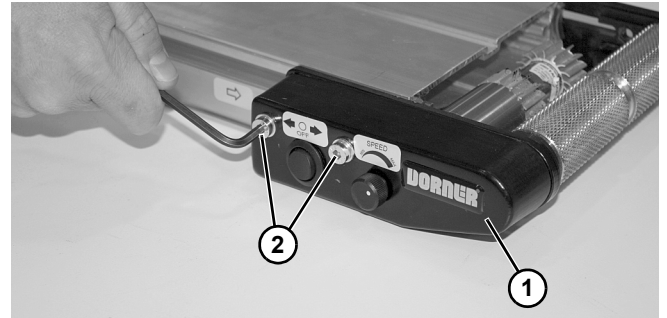

Figura 126

4. Aflojar cuatro tornillos de sujeción de abrazadera de la placa (**Fig.127, parte 1**).

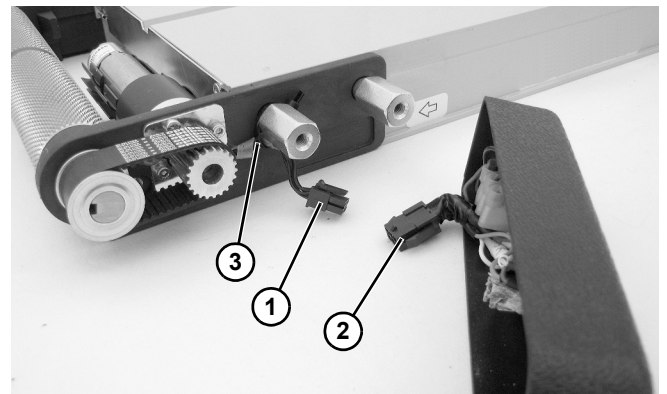

Figura 127

5. Aflojar la leva de tensión de la banda de tiempo (**Fig.127, parte 2**).

Mantenimiento Preventivo y Ajuste

6. Aflojar dos tornillos de fijación (**Fig.128, parte 1**) en la polea motriz (**Fig.128, parte 2**). Deslice la polea de transmisión hacia fuera del eje del motorreductor y extraiga la banda de sincronización (**Fig.128, parte 3**).

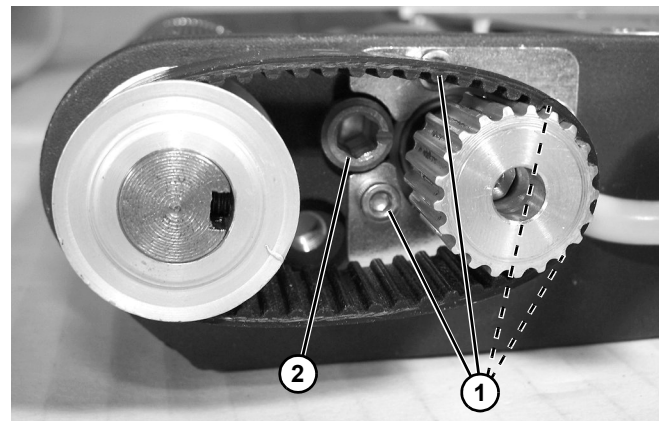

Figura 128

7. Retirar cuatro tornillos de sujeción de abrazadera (**Fig.129, parte 1**) y la placa de fijación (**Fig.129, parte 2**).

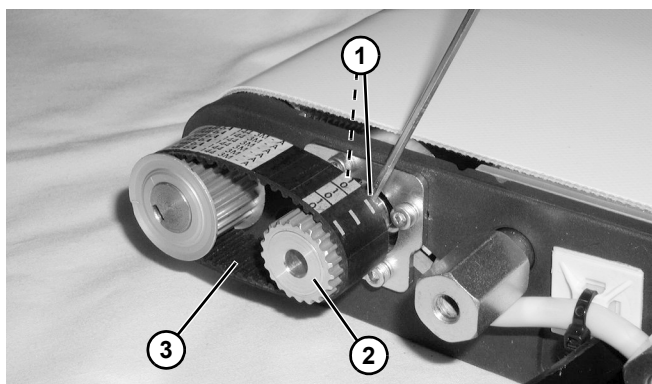

Figura 129

8. Remover y reemplazar el motor (**Fig.129, parte 3**).

NOTA

Al volver a armarlo, asegúrese de que el cursor en la banda de sincronización esté apuntando hacia el motor.

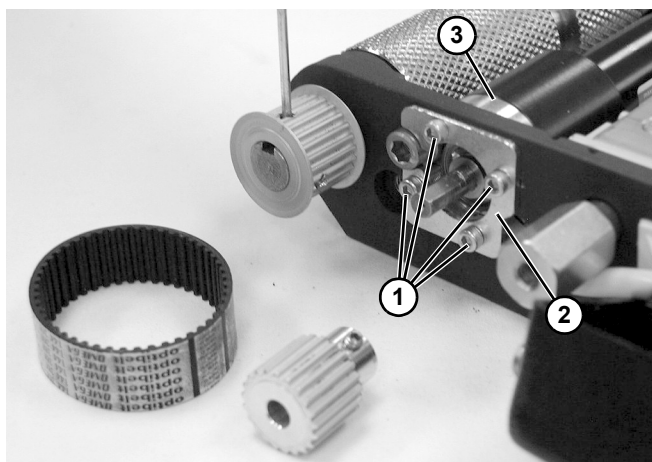
9. Reinstalar y revertir el orden de extracción (ver pasos 12 y 13, inciso "B - Reemplazo de Banda iDrive", página 45 para tensado de banda de sincronización).

Reemplazo del Rodillo de Retorno de la Transición Angular

Transportador de Banda c/Empujadores

1. Eliminar la tensión de la banda.
2. Si el transportador está equipado con una transición angular inferior, extraer los tornillos (**Fig.130, parte 1**) y quitar las protecciones (**Fig.130, parte 2**) en ambos lados de la transición angular.



Figura 130

3. Retirar tornillos (**Fig.130, parte 3**) y extraer el ensamblado de la unidad de cojinetes (**Fig.130, parte 4**) a ambos lados de la transición angular.
4. Si estuviera equipado con una transición angular superior, extraer los tornillos (**Fig.131, parte 1**) y extraer la protección (**Fig.131, parte 2**) en ambos lados de la transición angular.

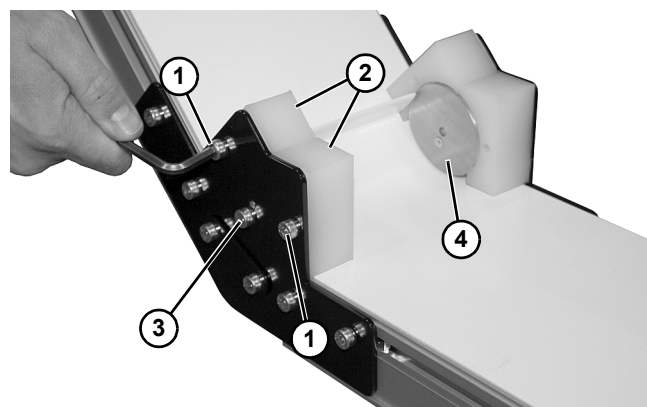

Figura 131

5. Remover el tornillo (**Fig.131, parte 3**) y extraer el ensamblado de la unidad de cojinetes (**Fig.131, parte 4**) en ambos lados de la transición angular.

Transportador de Banda Plana

1. Extraer los tornillos (Fig.132, parte 1) en ambos lados del transportador.

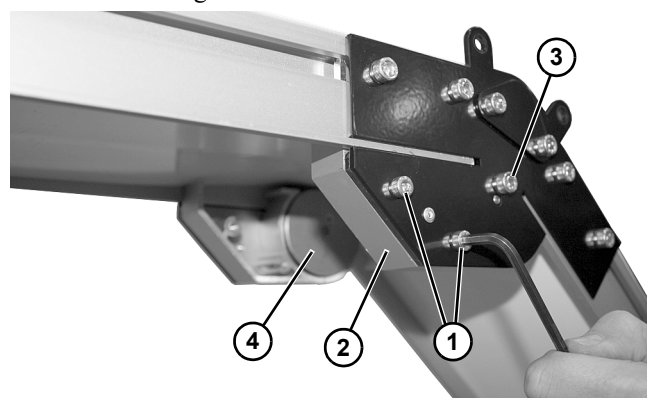

Figura 132

2. Quitar las protecciones (Fig.133, parte 1).

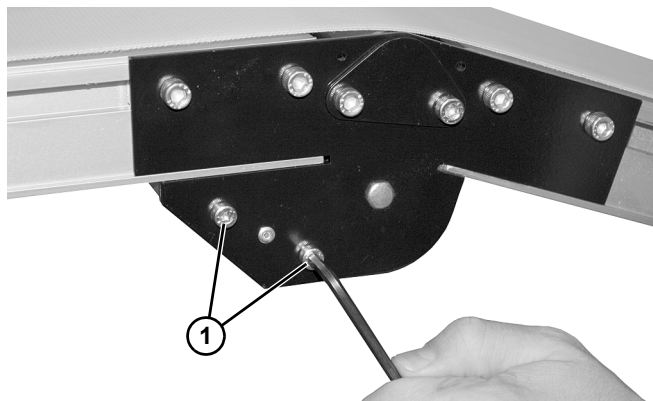

Figura 133

3. Sacar la polea tensora:

- a. en transportadores de 2" (44 mm) a 4" (95 mm) de ancho, retirar los clips en forma de anillos (Fig.134, parte 1) y la arandela (Fig.134, parte 2) y la arandela (Fig.134, parte 2) y remover el eje de la polea (Fig.134, parte 3) y la polea (Fig.134, parte 4).

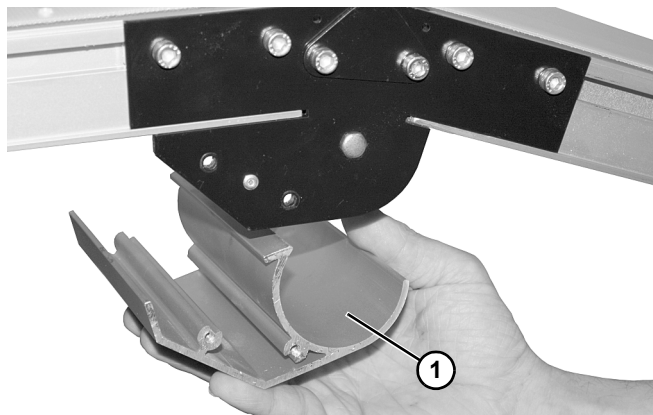

Figura 134

- b. en transportadores de 5" (127 mm) o más anchos empujar los extremos del eje muelle (Fig.135, parte 1) hacia adentro. Retirar el cojinete (Fig.135, parte 2).

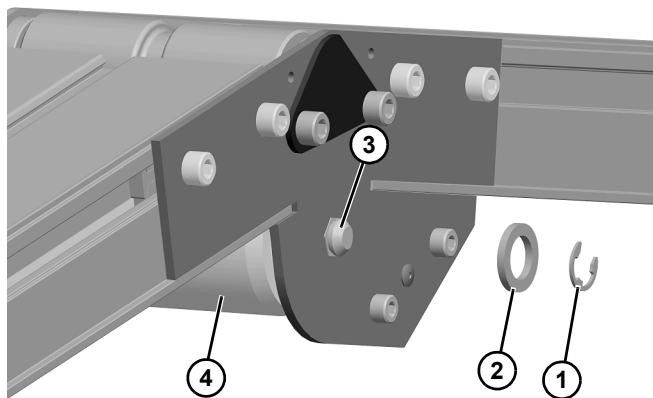

Figura 135

Mantenimiento Preventivo y Ajuste

Reemplazo de Placa Troquelada del cabezal

1. Determinar que placa (s) del extremo requieren que el agujero ciego sea removido eje del motor.
 - Posición A o B = 205370-LH
 - Posición C o D = 205370-RH
2. Coloque el lado plano de la placa del extremo (**Fig.136, parte 1**) hacia abajo sobre la arandela (**Fig.136, parte 2**) o agujero con diámetro mínimo de 5/8" en la mesa de trabajo.

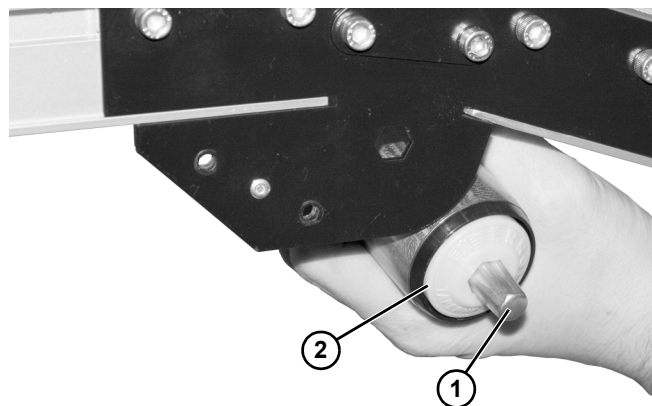

Figura 136

3. Utilice un martillo y un punzón (1/4" - 1/2" diámetro) (**Fig.137, parte 1**) o perno largo para troquelar (**Fig.138, parte 1**) para reforzar el eje de la placa del extremo con una arandela.



Figura 137

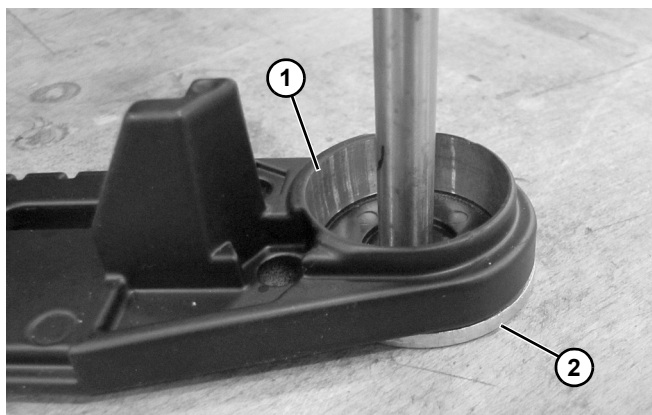

Figura 138

4. Repita la misma operación para troquelar (**Fig.140 parte 1**) a efecto de alinear el orificio roscado con un punzón de 1/8" - 3/16" (**Fig.139, parte 1**) o perno M5 - M6.

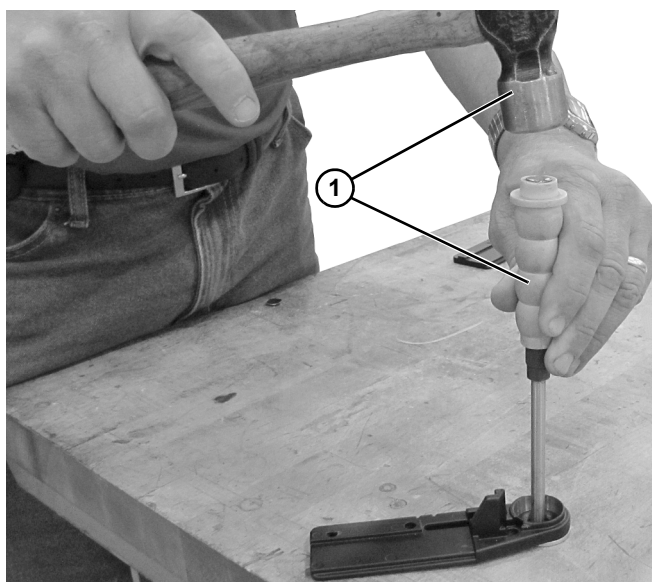

Figura 139

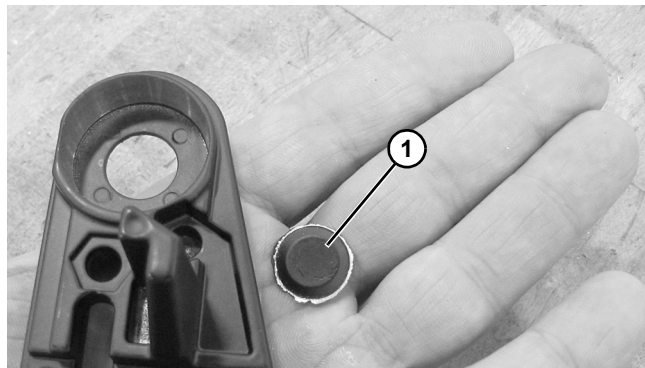

Figura 140

Reemplazo del Piñón

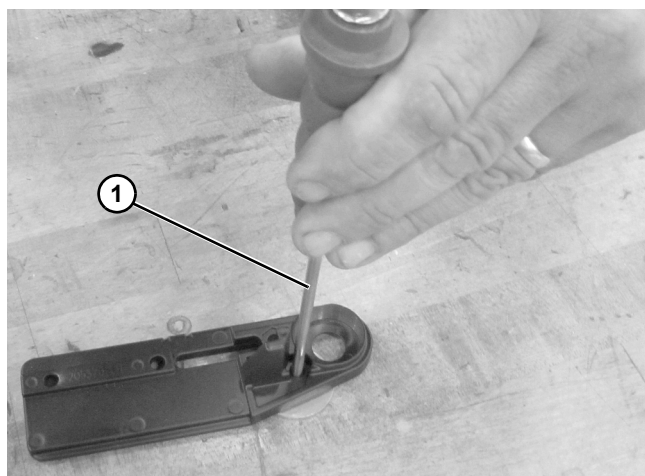
1. Extraer banda del transportador. Ver “Reemplazo de la Banda del Transportador”, página 29.
2. Retirar el cabezal (**Fig.141, parte 1**) y deslizarlo hacia afuera del perfil (**Fig.141, parte 2**).

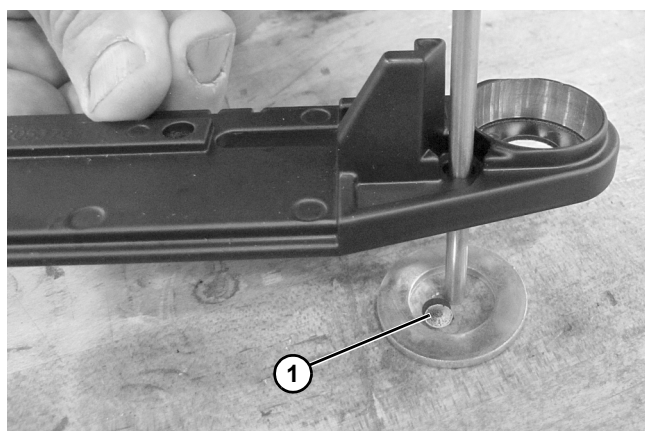

Figura 141

3. Jalar con la palanca el ensamblaje de piñones (**Fig.142, parte 1**) del bastidor del transportador alternando ambos lados.

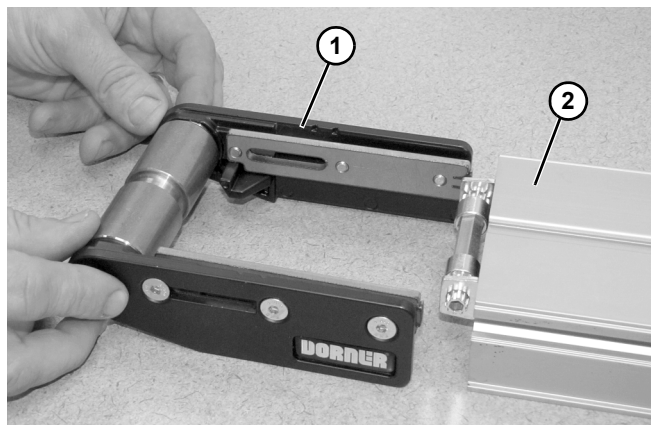

Figura 142

4. Reemplazar los componentes deteriorados.

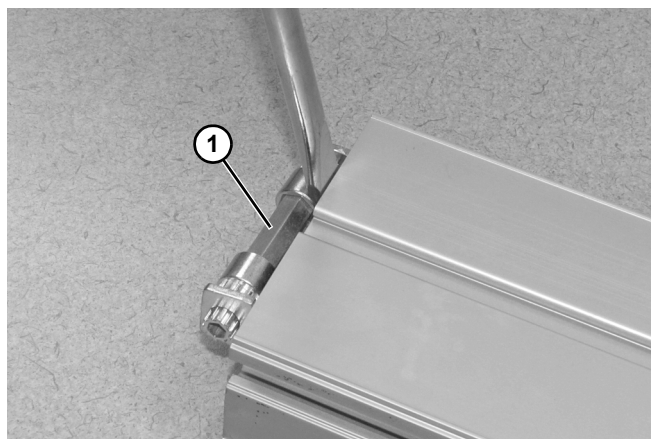

Figura 143

5. Para volver a ensamblar, asegúrese de que las líneas (**Fig.144, parte 1**) del extremo del engranaje de piñones (**Fig.144, parte 2**) estén alineadas.

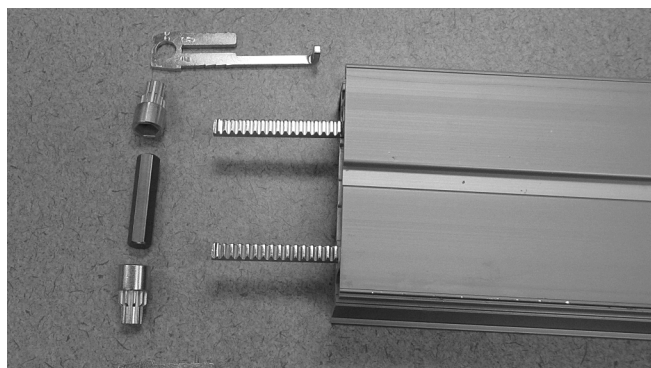

Figura 144

6. Deslice en las placas de retención (**Fig.145, parte 1**).

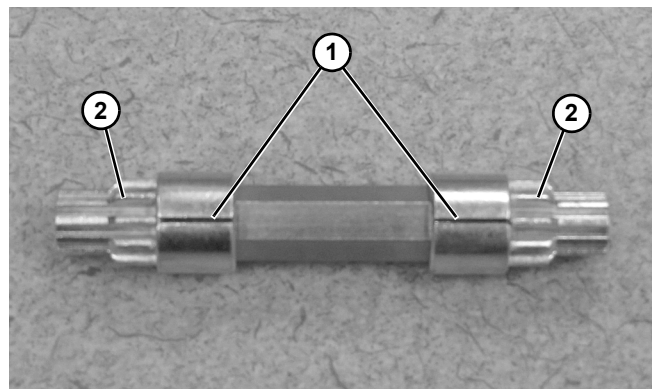

Figura 145

7. Inserte el ensamblaje del piñón (**Fig.146, parte 1**) en el bastidor del transportador.

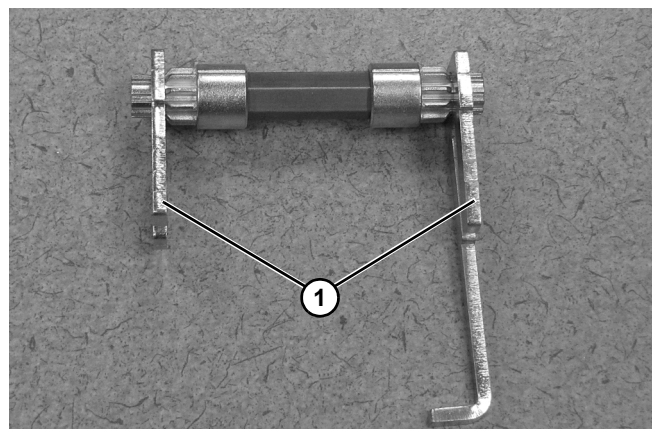

Figura 146

Mantenimiento Preventivo y Ajuste

8. Golpee alternando las placas de retención (Fig.147, parte 1) y (Fig.148, parte 1) con un martillo hasta que se encuentre totalmente montado en el bastidor del transportador.

⚠ PRECAUCIÓN

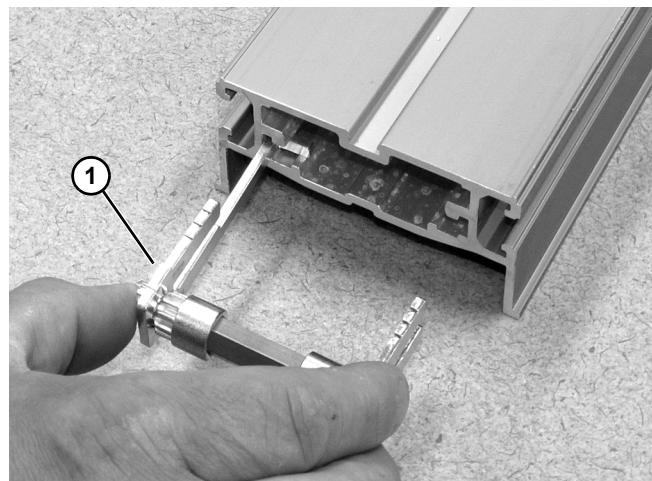
No golpee el engranaje de los piñones con el martillo ya que podría causar daño a los dientes del piñón.



Figura 147



Figura 148

9. Inserte ambas cremalleras (Fig.149, parte 1) en el bastidor del transportador.

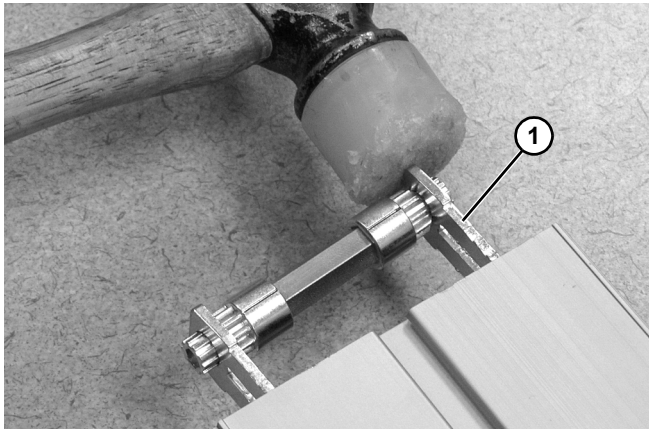

Figura 149

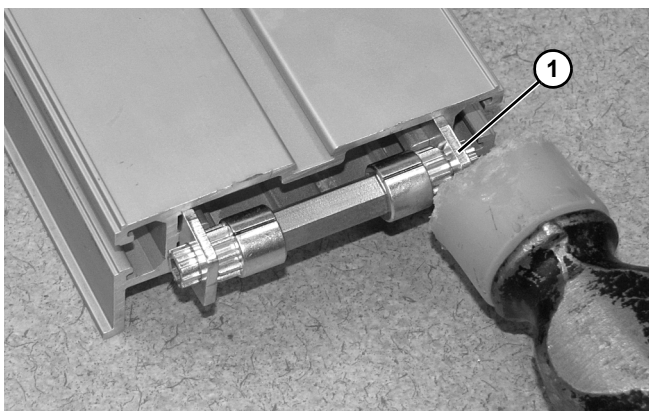
NOTA

Asegúrese de que el extremo doblado (Fig.150, parte 1) de las cremalleras NO se encuentre montado en el bastidor del transportador.

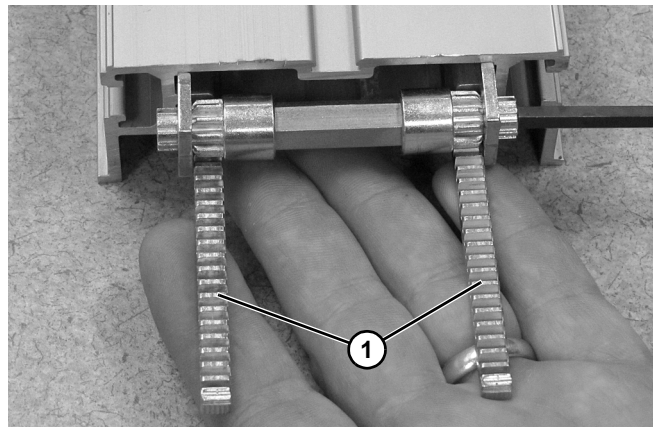

Figura 150

Mantenimiento Preventivo y Ajuste

10. Girar el piñón (**Fig.151, parte 1**) con la llave hexagonal hasta que las cremalleras (**Fig.151, parte 2**) estén completamente colapsadas.

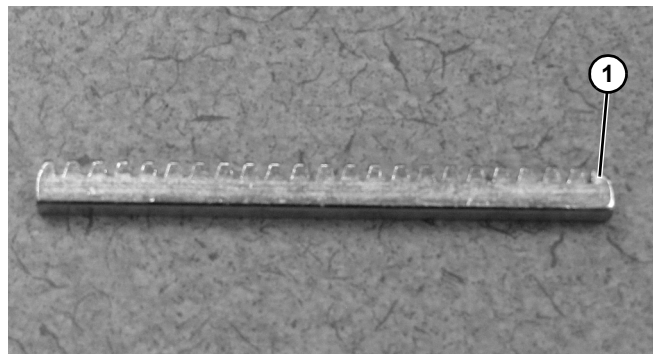

Figura 151

NOTA

Las cremalleras deben de estar alineadas una con otras tal y como se muestra arriba. Abajo, un ejemplo de cremalleras mal alineadas.

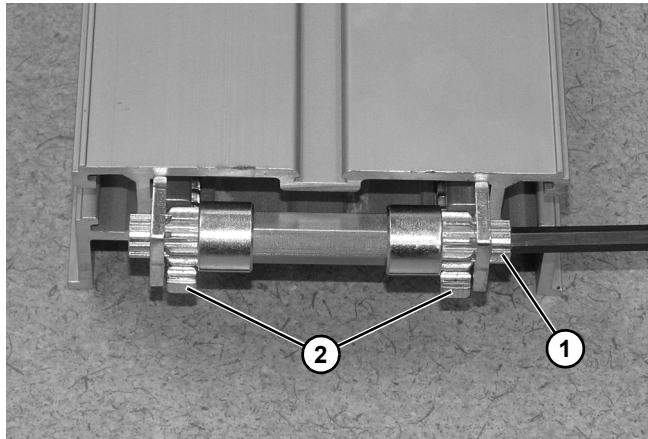

Figura 152

11. Reinstalar el cabezal empujandolo del extremo (Figura 153, parte 1) hacia el perfil del transportador.



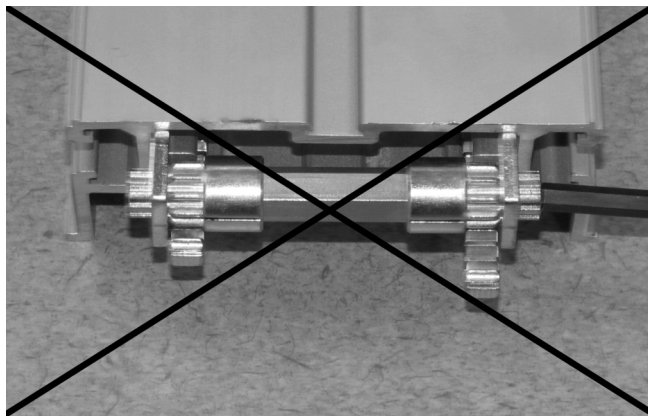

Figura 153

12. Volver a instalar la banda en el transportador, luego tensar la banda. Consultar "Tensado de la Banda del Transportador", pág.42.

Repuestos

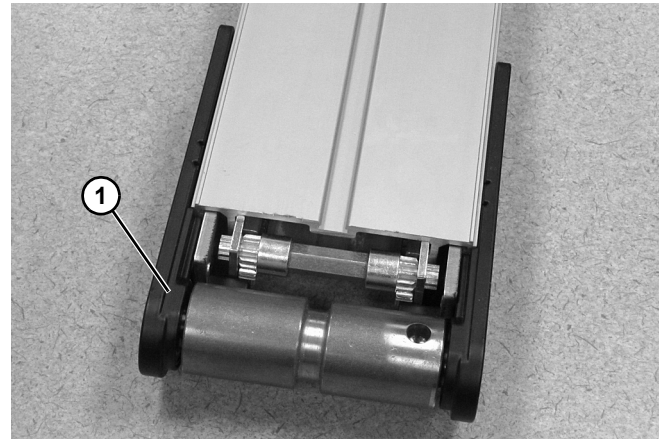
NOTA

Para el reemplazo de piezas que no se incluyan en esta sección, contacte a un Centro de Servicio autorizado Dornier o a la fábrica. Las piezas de repuesto esenciales y los Kits se encuentran identificados con el logotipo de Kits de Piezas de Funcionamiento . Dornier recomienda mantener esas partes siempre al alcance.

Cabezal del End Drive

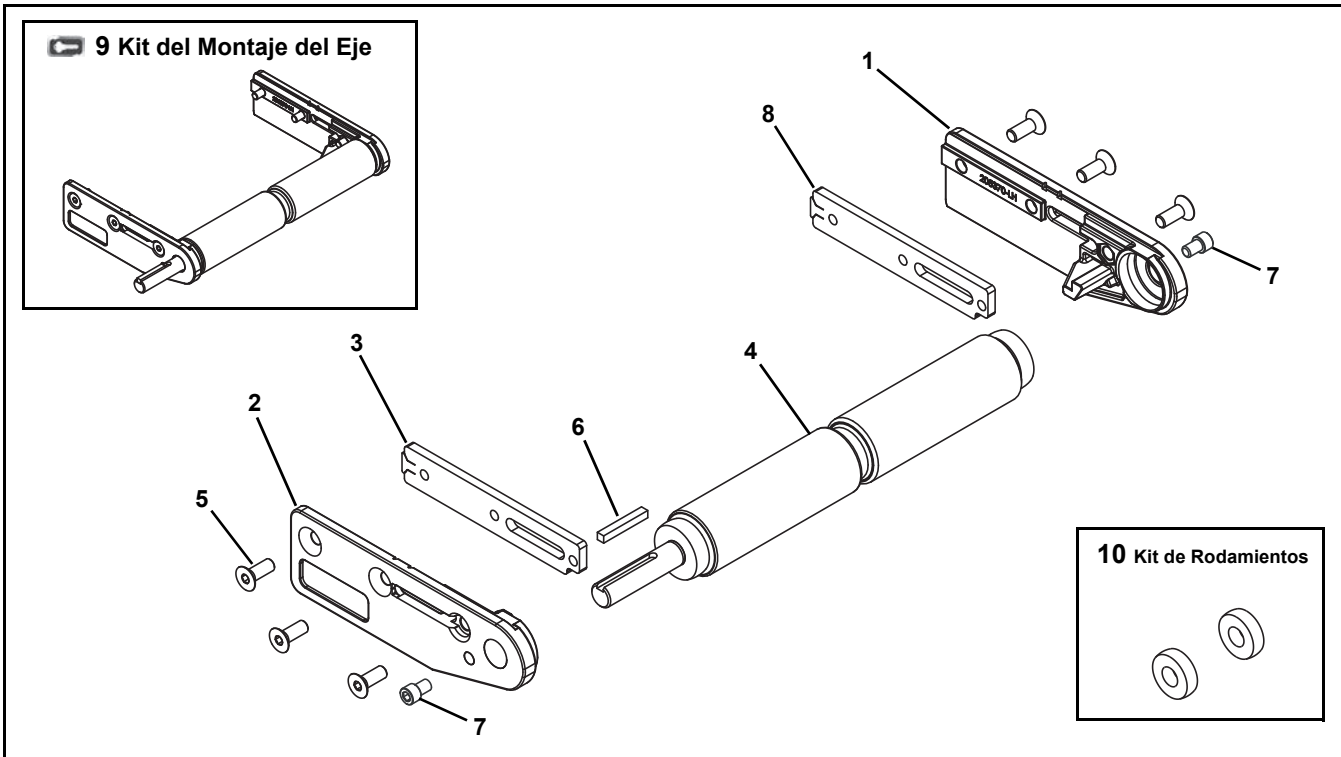

Repuestos

Pto.	No de Pieza	Descripción
1	205370-LH	Placa del Cabezal, Mano Izquierda
2	205370-RH	Placa del Cabezal, Mano Derecha
3	206006	Tuerca del Extremo de la Barra para Bandas de Guía V
	206006-RHBEND	Tuerca del Extremo de la Barra para Bandas sin Guía V
4	203713- <u>WW</u>	Montaje del eje Moleteado (Una flecha con llave)
	203714- <u>WW</u>	Montaje del eje Moleteado con doble flecha (Dos flechas con llave)
	203717- <u>WW</u>	Common Drive- Montaje del eje Moleteado (flecha con llave & flecha pequeña)
	203716- <u>WW</u>	Common Drive - Montaje del eje Moleteado del medio (Dos flechas pequeñas)
	203715- <u>WW</u>	Common Drive - eje Moleteado del cabezal (Una flecha pequeña)
	203723- <u>WW</u>	Montaje del eje recubierto (Una flecha con llave)
	203724- <u>WW</u>	Montaje del eje recubierto con doble flecha (Dos flechas con llave)
	203727- <u>WW</u>	Common Drive - Eje motriz recubierto (flecha con llave y flecha pequeña)
	203726- <u>WW</u>	Common Drive - eje recubierto del medio (Dos flechas pequeñas)
	203725- <u>WW</u>	Common Drive - eje recubierto del cabezal (Una flecha pequeña)
5	930616M	Tornillo de Cabeza Plana, M6-1.00 x 16 mm
6	980428M	Llave Cuadrada, 4 mm x 28 mm
7	807-2979	Tornillo Allen, 1/4-28 x .375"
8	206006	Tuerca del Extremo de la Barra para Bandas en Guía V
	206006-LHBEND	Tuerca del Extremo de la Barra para Bandas sin Guía V

Pto.	No de Pieza	Descripción	
9	22V2FO- <u>WW</u>	Kit de eje Moleteado (Flecha con llave) (Incluye Puntos 1, 2, 4, 5 y 6)	
	22V2FK- <u>WW</u>	Kit del eje Moleteado con Doble Eje (Dos flechas con llave) (Incluye Puntos 1, 2, 4, 5 y 6)	
	22V2FS- <u>WW</u>	Unidad Common Drive - Kit de Eje Moleteado (flecha con llave & flecha pequeña) (Incluye Puntos 1, 2, 4, 5 y 6)	
	22V2FE- <u>WW</u>	Unidad Common Drive- Kit de Eje Moleteado de Transportador End Drive (Un Eje Acople) (Incluye Puntos 1, 2, 4, 5 y 6)	
	22V2FC- <u>WW</u>	Unidad Common Drive - Kit de Eje Moleteado de Transportador Mid Drive (Dos Ejes Acople) (Incluye Puntos 1, 2, 4, 5 y 6)	
	22V2FLO- <u>WW</u>	Kit de Eje recubierto (Una flecha con llave) (Incluye Puntos 1, 2, 4, 5 y 6)	
	22V2FLK- <u>WW</u>	Kit de Eje recubierto con flecha Doble (Dos flechas con llave) (Incluye Puntos 1, 2, 4, 5 y 6)	
	22V2FLS- <u>WW</u>	Unidad Common Retardada - Kit de eje para Transportador Drive (flecha con llave y flecha pequeña) (Incluye Puntos 1, 2, 4, 5 y 6)	
	22V2FLE- <u>WW</u>	Unidad Drive Common Retardada - Kit de eje de Transportador End Drive (Un Eje Acople), (Incluye puntos 1, 2, 4, 5 y 6)	
	22V2FLC- <u>WW</u>	Unidad Drive Common Retardada - Kit de eje para Transportador Mid Drive (Dos Ejes Acople) (Incluye Puntos 1, 2, 4, 5 y 6)	
	10	22BK2	Kit de Rodamiento (2 piezas)
		22BK4	Kit de Rodamiento (4 piezas)

WW = Referencia del ancho del Transportador: 02, 03, 04, 05, 06, 08, 10, 12, 14, 16, 18, 20, 22 y 24.

Repuestos

Cabezal del iDrive

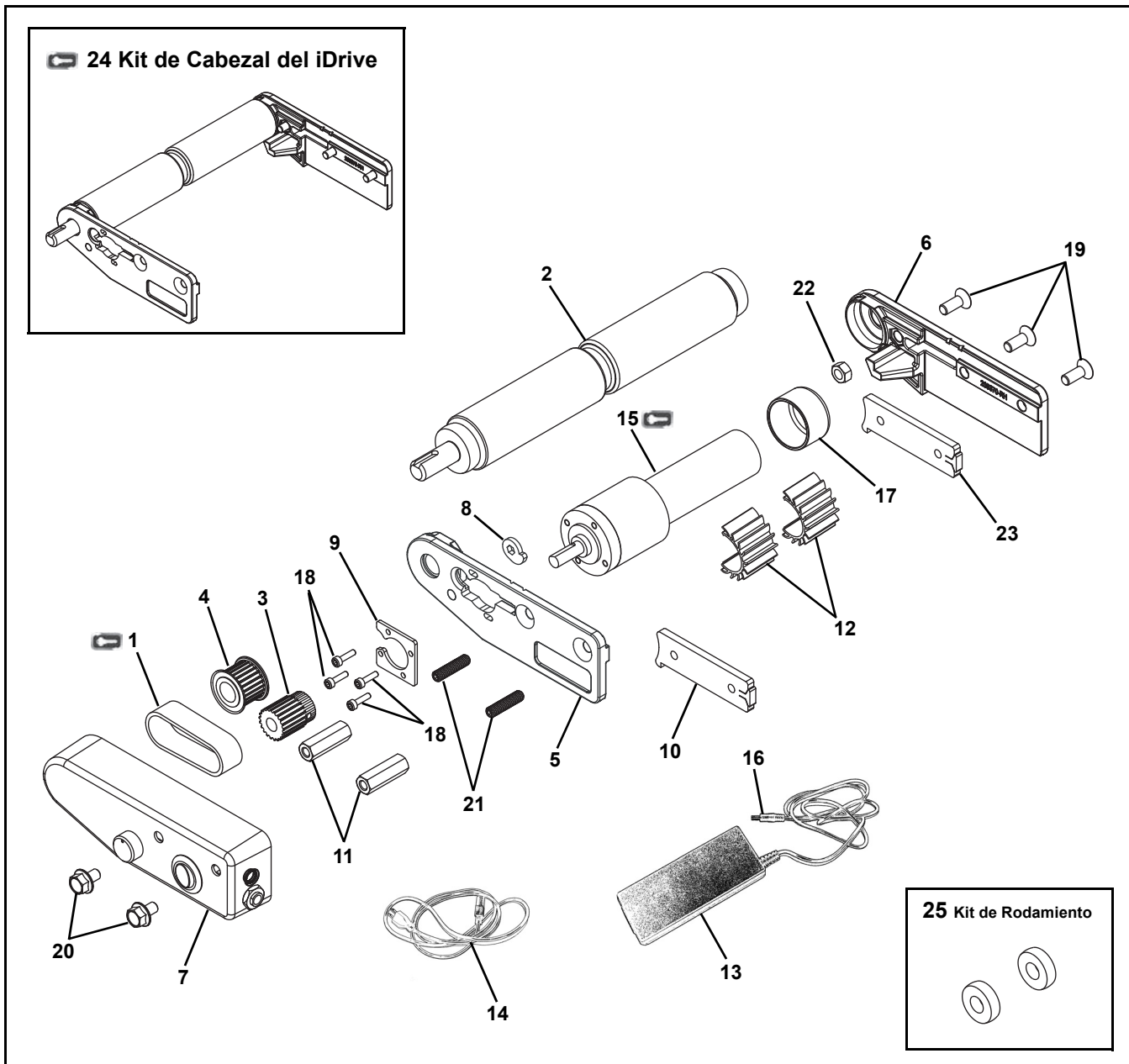

Repuestos

Pto.	No de Pieza	Descripción
1	814-450	Banda Sincronizadora, dientes de 3 mm x 50
2	201272- <u>WW</u>	Montaje del Eje motriz
	201278- <u>WW</u>	Montaje de Eje recubierto del lado motriz
3	201330	Polea Motriz - 17 dientes
	201331	Polea Motriz - 21 dientes
4	203203	Polea de Impulsión - 24 dientes
	203204	Polea de Impulsión - 28 dientes
5	206795-LH	Placa del Cabezal, posición A
	206795-RH	Placa del Cabezal, posición D
6	206799-LH	Placa del Cabezal sin Drive, para posición A de 2" - 4" de ancho
	206799-RH	Placa del Cabezal sin Drive, para posición D de 2" - 4" de ancho
	205370-LH	Placa del Cabezal sin Drive, para posición A de 5" de ancho
	205370-RH	Placa del Cabezal sin Drive para posición D de 5" de ancho
7	22FDEAA	Montaje eléctrico con control y dirección de velocidad controlados para posición A
	22FDEAD	Montaje eléctrico con control y dirección de velocidad controlados para posición D
	22FDC6A	Montaje eléctrico con sistema de control integrado para posición A con cable de 6'
	22FDC6D	Montaje eléctrico, con sistema de control integrado para posición D con cable de 6'
	22FDC30A	Montaje eléctrico, con sistema de control integrado para posición A con cable de 30'
	22FDC30D	Montaje eléctrico, con sistema de control integrado para posición D con cable de 30'
	22FDR6A	Montaje eléctrico, con velocidad, dirección y cable de 6' de inicio/parada remotos para posición A
	22FDR6D	Montaje eléctrico, con velocidad, dirección y cable de 6' de inicio/parada remotos para posición D
	22FDR30A	Montaje eléctrico, con velocidad, dirección y cable de 30' de inicio/parada remotos para posición A
	22FDR30D	Montaje eléctrico, con velocidad, dirección y cable de 30' de inicio/parada remotos para posición D
8	203729	Leva de Tensión de la Banda de Sincronización
9	206045	Placa de Sujeción
10	203639	Barra de Tuerca
	203639-LHBEND	Barra de Tuerca
11	807-983	Hexagonal de Montaje
12	807-1982	Disipador Térmico
13	831-139	Toma de Corriente
14	818-164	Cable de 115V

Pto.	No de Pieza	Descripción
15	22FDGM023	Motorreductor, 23:1
	22FDGM066	Motorreductor, 66:1
16	805-1316	Enchufe
17	807-2006	Tapón del Motor, para 2"-3" de ancho
18	920312M	Tornillo Allen, M3- .50 x 12 mm
19	930616M	Tornillo de Cabeza Plana, M6-1.00 x 16 mm
20	960681M	Tornillo Hexagonal con Cabeza de Brida, M6-1.00 x 10 mm
21	970625MSS	Tornillo de Fijación de Copa M6-1.00 x 25 mm
22	990601M	Tuerca Hexagonal
23	203639	Barra de Tuercas
	203639-RHBEND	Barra de Tuercas
24	22V2FDKA- <u>WW</u>	Kit de Cabezal de iDrive para posición A con Eje Moleteado (Incluye Puntos 2, 5, 6, 19 y 22)
	22V2FDKD- <u>WW</u>	Kit de Cabezal de iDrive para posición D con Eje Moleteado (Incluye Puntos 2, 5, 6, 19 y 22)
	22V2FDLA- <u>WW</u>	Kit de Cabezal de iDrive para posición A con Eje recubierto (Incluye Puntos 2, 5, 6, 19 y 22)
	22V2FDLD- <u>WW</u>	Kit de Cabezal de iDrive para posición D con Eje recubierto (Incluye Puntos 2, 5, 6, 19 y 22)
25	22BK2	Kit de Rodamiento (2 piezas)
	22BK4	Kit de Rodamiento (4 piezas)

WW = Referencia del ancho del Transportador: 02, 03, 04, 05, 06, 08, 10, 12, 14, 16 y 18

Repuestos

Extremo de retorno

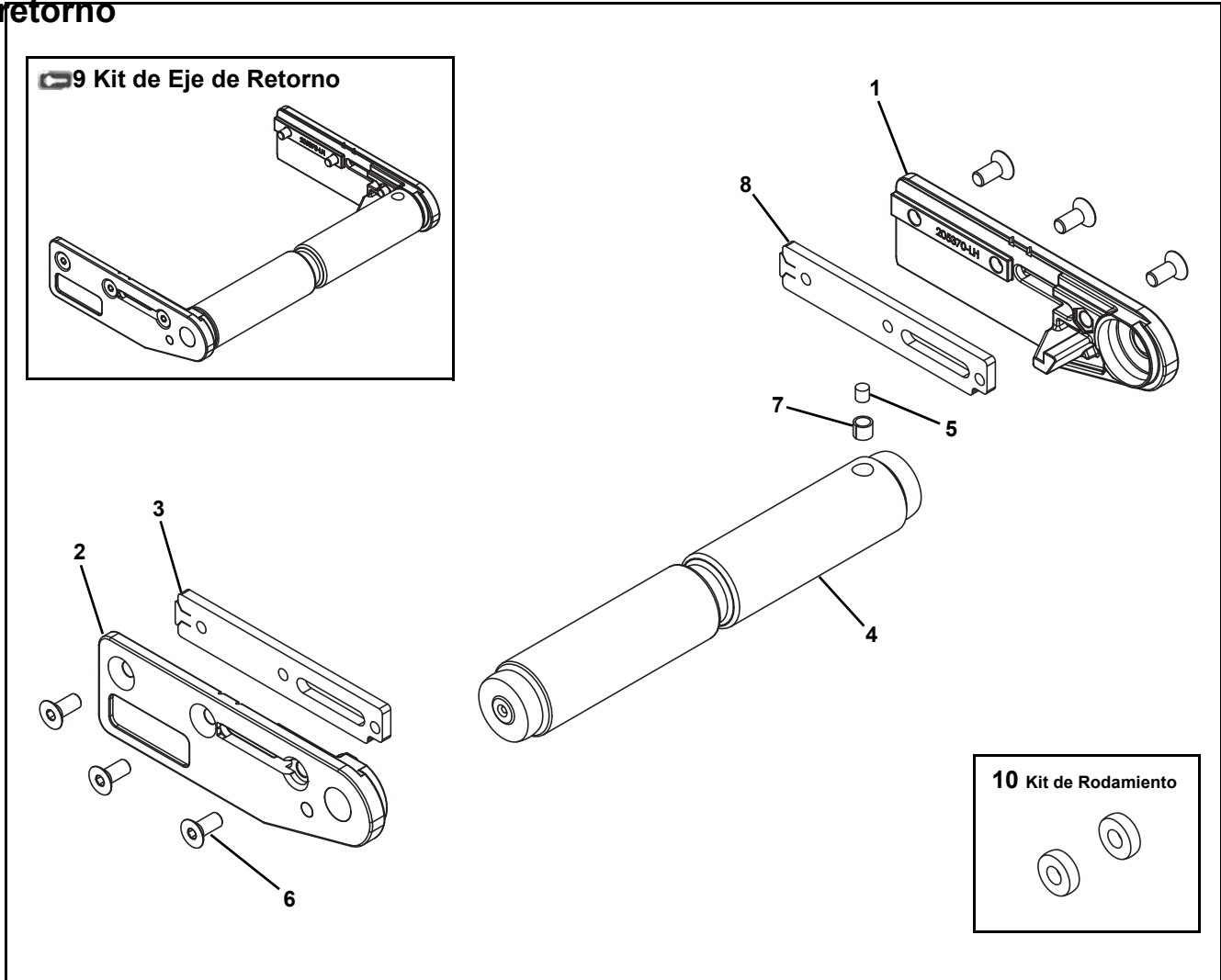

Pto.	No de Pieza	Descripción
1	205370-LH	Placa del Cabezal, Mano Izquierda
2	205370-RH	Plaza del Cabezal, Mano Derecha
3	206006	Barra de Tuercas del extremo para Bandas en Guía - V
	206006-RHBEND	Barra de Tuercas del extremo para Bandas sin Guía - V
4	201273- <u>WW</u>	Montaje estándar de Eje
	203715- <u>WW</u>	Montaje del Eje con flecha pequeña sin llave
	203713- <u>WW</u>	Montaje del Eje con flecha auxiliar
5	808-020	Imán (opcional)
6	930616M	Tornillo de Cabeza Plana, M6-1.00 x 16 mm
7	450226SSP	Casquillo de Imán (Opcional)
8	206006	Barra de Tuercas del extremo para Bandas en Guía - V
	206006-LHBEND	Barra de Tuercas del extremo para Bandas sin Guía - V
9	22V2TO- <u>WW</u>	Kit estándar del Eje de retorno (Incluye Puntos 1, 2, 4 y 6)
	22V2TM- <u>WW</u>	Kit del Eje de retorno con Imán (Incluye Puntos 1, 2, 4, 5, 6 y 7)
	22V2TS- <u>WW</u>	Kit del Eje de retorno con Un eje Acople (Incluye Puntos 1, 2, 4 y 6)
	22V2TK- <u>WW</u>	Kit del Eje de retorno con flecha pequeña sin llave (Incluye Elementos 1, 2, 4 y 6)
10	22BK2	Kit de Rodamientos (2 piezas)
	22BK4	Kit de Rodamientos (4 piezas)
<u>WW</u> = Referencia del ancho del Transportador:02, 03, 04, 05, 06, 08, 10, 12, 14, 16, 18, 20, 22 y 24		

Repuestos

Cabezal de Barra Nariz de Radio Estrecho de 5/16" (8 mm)

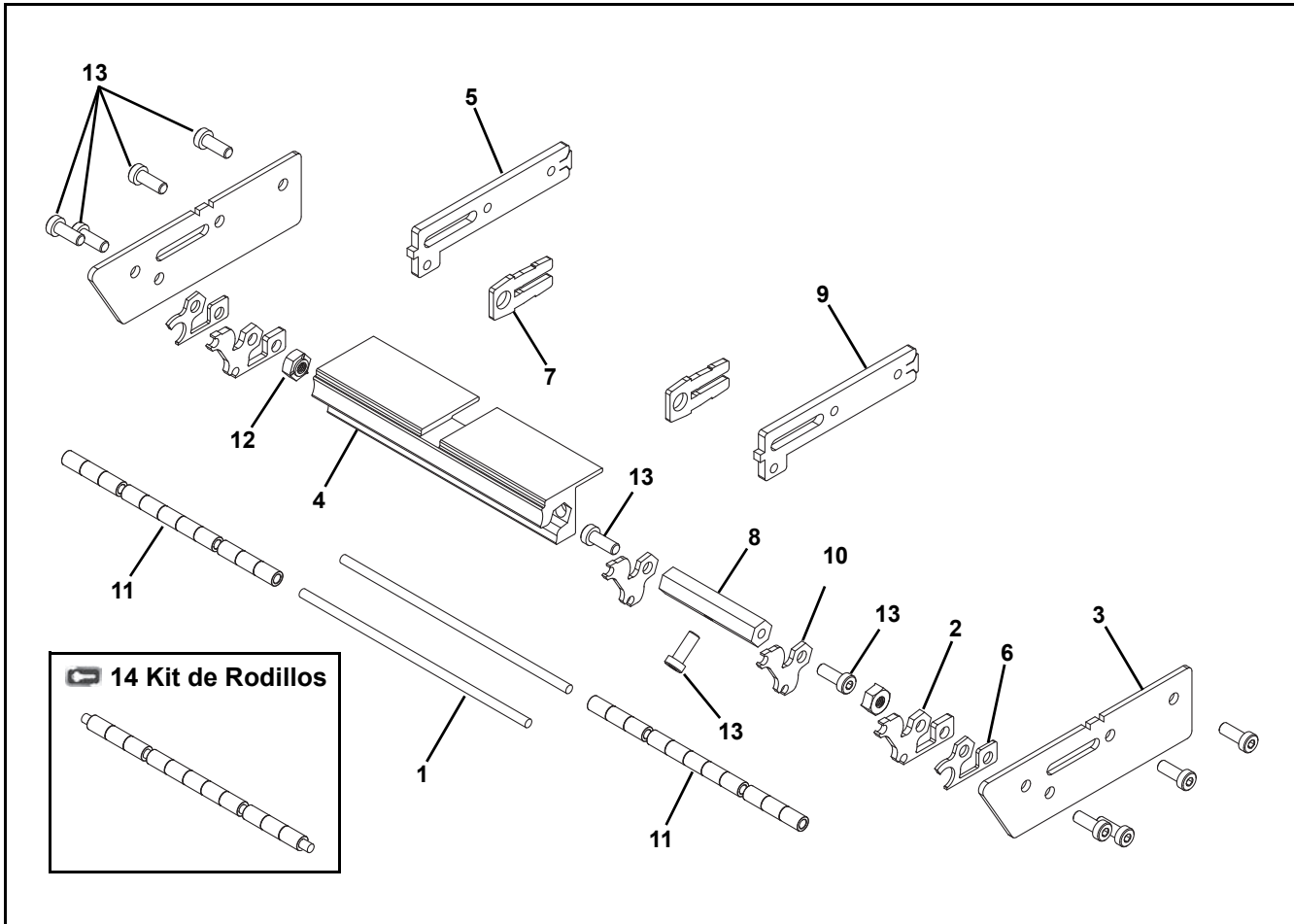

Pto.	No de Pieza	Descripción
1	2413WW	Biela
2	206778	Placa Interior del Extremo
3	206777	Placa Lateral
4	206286-WW	Barra de Soporte
5	206007	Barra de Tuercas del extremo para Bandas en Guía - V
	206007-RHBEND	Barra de Tuercas del extremo para Bandas sin Guía - V
6	206010	Placa Exterior del Extremo
7	205450	Placa de Retención
8	See Chart	Biela Hexagonal
9	206007	Barra de Tuercas del extremo para Bandas en Guía - V
	206007-LHBEND	Barra de Tuercas del extremo para Bandas sin Guía - V
10	206779	Placa Portadora de Biela
11	801-180	Rodamiento
12	807-2873	Tuerca Soldada
13	950616M	Tornillo Cilíndrico con Cabeza Baja M6-1.00 x 16 mm
14	22V2L-WW	Kit de Rodillos (Incluye elementos 1 y 11)

Pto.	No de Pieza	Descripción
WW = Referencia del ancho del Transportador: 02, 03, 04, 05, 06, 08, 10, 12, 14, 16, 18, 20, 22 y 24		

Punto #8 Biela Hexagonal		
Ancho	No de Pieza	Cantidad
02	N/A	0
03	N/A	0
04	206060	1
05	206059	1
06	206059	1
08	206059	1
10	206060	2
12	206059	2
14	206060	3
16	206060	3
18	206060	4
20	206060	4
22	206059	4
24	206059	4

Cabezal de Barra Nariz de 5/8" (16 mm)

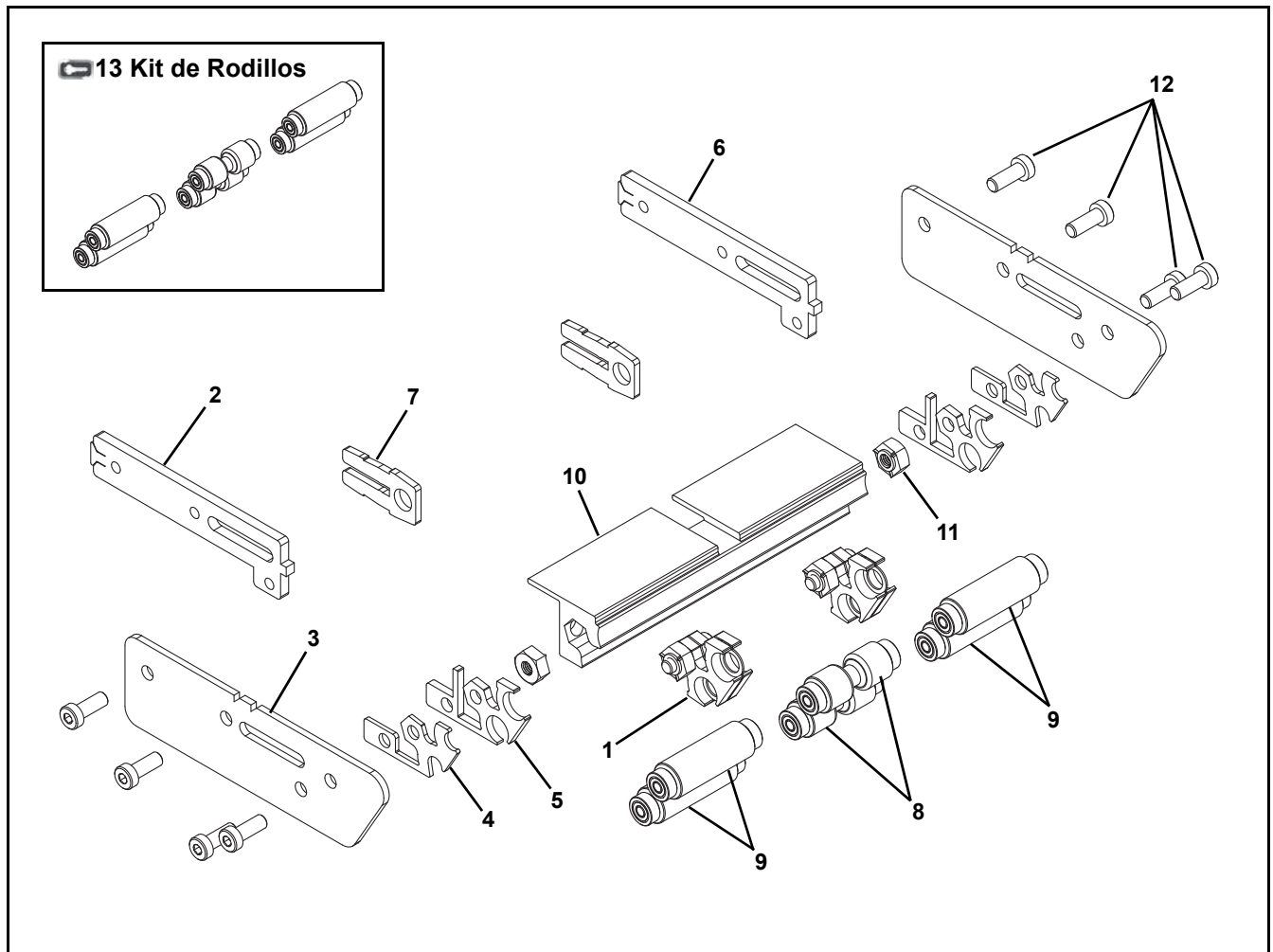

Pto.	Número de Pieza	Descripción
1	205523	Portador de Rodamiento (para transportadores de 5" o más de ancho)
2	206007	Tuerca del Extremo de la Barra para Bandas en guía V
	206007-RHBEND	Tuerca del Extremo de la Barra para Banda sin Guía V.
3	206009	Placa del Extremo
4	206010	Placa Exterior del Extremo
5	206011	Placa Interior del Extremo
6	206007	Tuerca del Extremo de la Barra para Bandas en guía V
	206007-LHBEND	Tuerca del Extremo de la Barra para Banda sin Guía V.
7	205450	Placa de Retención
8	205526- <u>WW</u>	Montaje del Eje con Guía en V
9	205527- <u>WW</u>	Montaje del Eje Liso (para transportadores de 5" o más de ancho)

Pto.	Número de Pieza	Descripción
10	206286- <u>WW</u>	Barra de Soporte
11	807-2873	Tuerca Soldada
12	950616M	Tornillo Cilíndrico con Cabeza Baja, M6-1.00 x 16 mm
13	22V2H- <u>WW</u>	Kit de Rodillos (Incluye Elementos 8 y 9)

WW = Referencia del ancho del Transportador: 02, 03, 04, 05, 06, 08, 10, 12, 14, 16, 18, 20, 22 y 24

Repuestos

Módulo Center Drive

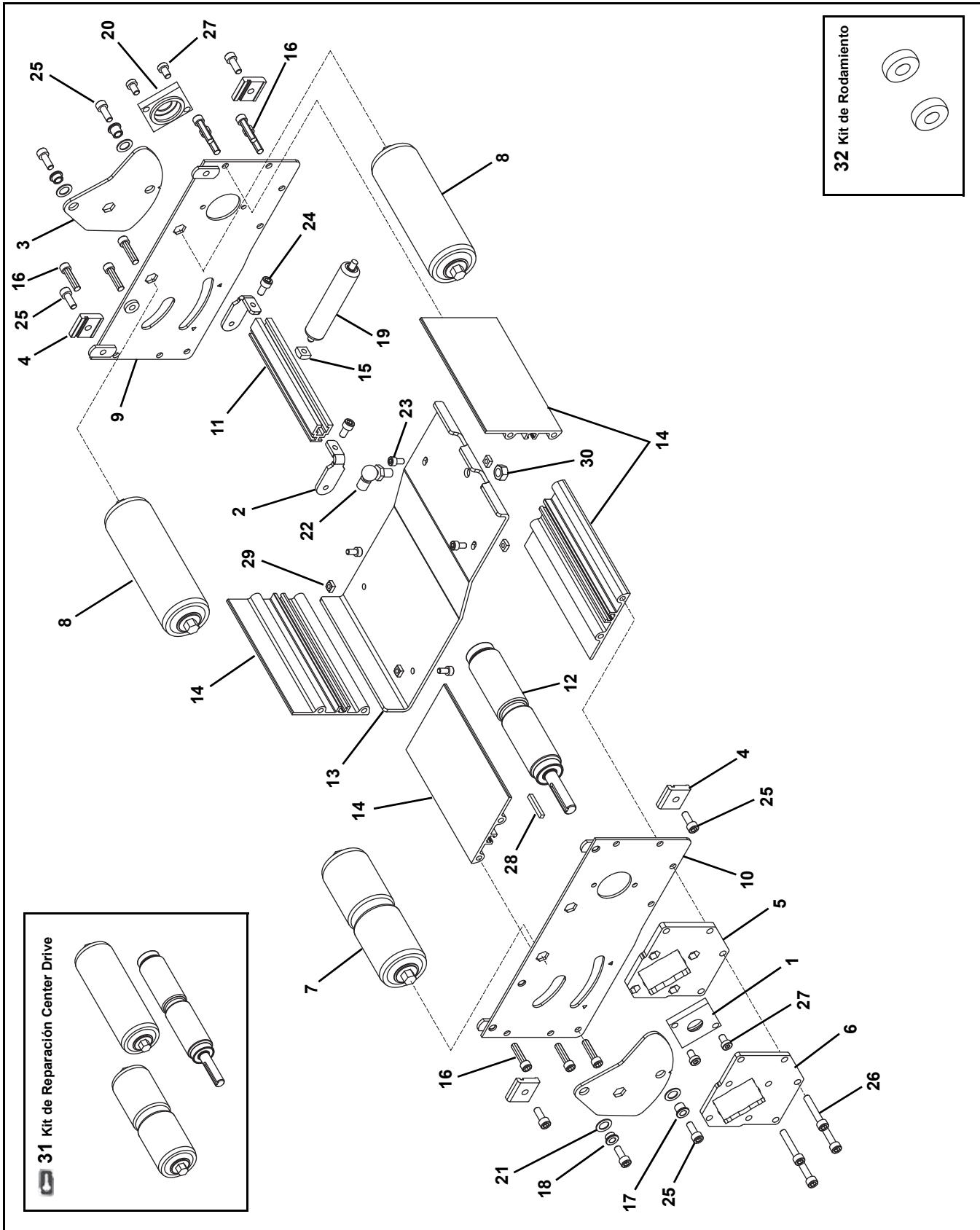

Repuestos

Pto.	No de Pieza	Descripción
1	203628	Bloque de Montaje de Rodamiento con Orificio
2	203632	Barra Tensora para transportadores de 4" - 24" de ancho
3	203681	Placa Pivote de Tensión
4	204566	Clip de Fijación
5	205446	Placa de Montaje Interior
6	205447	Placa de Montaje Exterior
7	463037	Rodillo estriado, para Transportador de 2" de ancho
	463038	Rodillo estriado, para transportadores de 3" de ancho
	463039	Rodillo estriado para Transportadores de 4" de ancho
	203633- <u>WW</u>	Rodillo Ranurado, para Transportadores de 5"- 24" de ancho
8	463040	Rodillo Liso, para Transportador de 2" de ancho
	463041	Rodillo Liso para Transportador de 3" de ancho
	463042	Rodillo Liso para Transportador de 4" de ancho
	203635- <u>WW</u>	Rodillo Liso, para Transportadores de 5"- 24" de ancho
9	202633M	Placa Lateral, Mano Izquierda
10	202634M	Placa Lateral, Mano Derecha
11	203631- <u>WW</u>	Riel de retorno
	463302	Riel de retorno para Transportadores de 2" de ancho
	463303	Riel de retorno para Transportador de 3" de ancho
12	203713- <u>WW</u>	Montaje del Eje Motriz
	203714- <u>WW</u>	Montaje del Eje Motriz con flecha doble
	203723- <u>WW</u>	Montaje del Eje Motriz recubierto
	203724- <u>WW</u>	Montaje del Eje Motriz recubierto y con flecha doble
13	4632 <u>WWW</u> M	Cubierta Inferior, para Transportadores de 2"- 14" y 18" de ancho
	463208M	Cubierta Inferior, para Transportadores de 16" de ancho (2)
	463210M	Cubierta Inferior, para Transportadores de 20" de ancho (2)
	463212M	Cubierta Inferior para Transportadores de 22" de ancho
	463205M	Cubierta Inferior para Transportadores de 22" de ancho (cant. 2)
	463212M	Cubierta Inferior para Transportadores de 24" de ancho (cant. 2)
14	4638 <u>WW</u>	Riel de Soporte

Pto.	No de Pieza	Descripción
15	674175MP	Tuerca Cuadrada de M6
16	708180P	Tornillo Trebolado, M6-1.00 x 25 mm
17	801-138	Rodamiento
18	801-173	Rodamiento
19	807-1040	Resorte de Gas para Transportador de 2" de ancho
	807-986	Resorte de Gas para Transportadores de 3" de ancho
	807-985	Resorte de Gas para Transportadores de 4"- 6" y 12"- 24" de ancho
	807-984	Resorte de Gas para Transportador de 8"- 10" de ancho
20	203728	Bloque de Montaje de Rodamiento
21	807-2885	Arandela
22	807-987	Juntas de Rótula de Acero - M6 x M8
23	920510M	Tornillo Allen - M5-.80 x 10 mm
24	920612M	Tornillo Allen M6-1.00 x 12 mm
25	920616M	Tornillo Allen, M6-1.00 x 16 mm
26	920635M	Tornillo Allen- M6-1.00 x 35 mm
27	950610M	Tornillo Cilíndrico con Cabeza Baja, M6-1.00 x 10 mm
28	980428M	Llave Cuadrada, 4mm x 28 mm
29	990503M	Tuerca Cuadrada, M5
30	990801M	Tuerca Hexagonal, M8
31	22V2CDKO- <u>WW</u>	Kit de Reparación de Center Drive (Incluye Puntos 7, 8 y 12)
	22V2CDKE- <u>WW</u>	Kit de Reparación Center Drive para Eje de Doble flecha (Incluye Puntos 7, 8 y 12)
	22V2CDLO- <u>WW</u>	Kit de Reparación del Center Drive para Eje motriz recubierto (Incluye Puntos 7, 8, y 12)
	22V2CDLE- <u>WW</u>	Kit de Reparación del Center Drive para Eje recubierto con flecha Doble (Incluye Puntos 7, 8 y 12)
32	22BK2	Kit de Rodamiento (2 piezas)
	22BK4	Kit de Rodamiento (4 piezas)

WW =Referencia de Ancho del Transportador: 02, 03, 04, 05, 06, 08, 10, 12, 14, 16, 18, 20, 22 y 24

Repuestos

Módulo Mid Drive

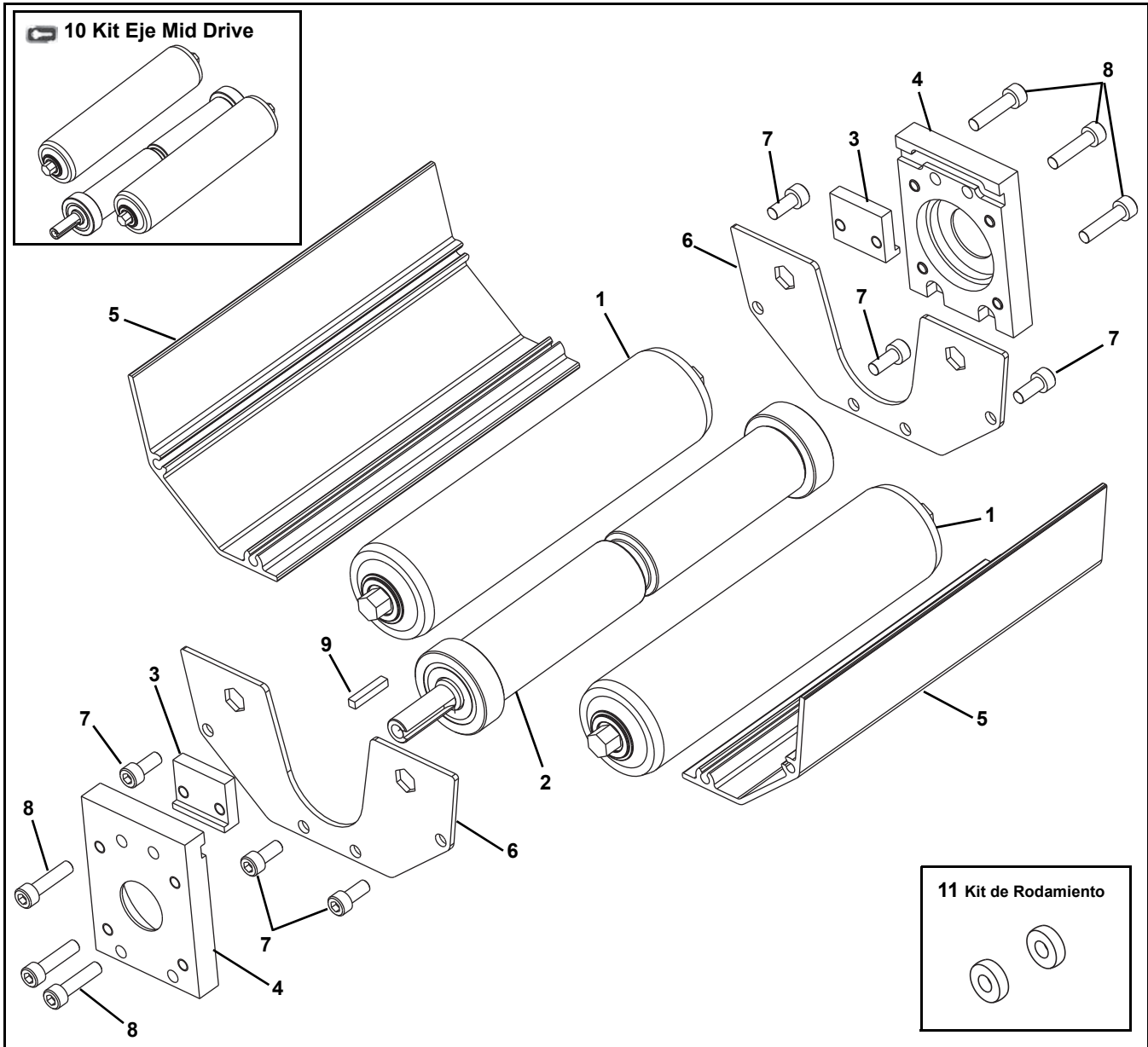

Pto.	Part Number	Description
1	463040	Montaje de Rodillo de Tensión para Transportador de 2" de ancho
	463041	Montaje de Rodillo de Tensión para Transportador de 3" de ancho
	463042	Montaje de Rodillo de Tensión para Transportador de 4" de ancho
	203635- <u>WW</u>	Montaje de Rodillo de Tensión para Transportador de 5" y más de ancho
2	203713- <u>WW</u>	Montaje del Eje Moleteado
	203714- <u>WW</u>	Montaje del Eje Moleteado - Flecha Doble
	203723- <u>WW</u>	Montaje de Eje recubierto
	203724- <u>WW</u>	Montaje de Eje recubierto - Flecha Doble
3	202353	Bloque de Sujeción
4	203637	Bloque de Montaje
5	202455- <u>WW</u>	Protección Inferior
6	202456	Placa Lateral
7	920614M	Tornillo Allen, M6-1.00 x 14 mm
8	920625M	Tornillo Allen, M6-1.00 x 25 mm
9	980428M	Llave Cuadrada - 4 mm x 28 mm
10	22V2MDKO- <u>WW</u>	Kit del Mid Drive para el Eje Moleteado (incluye puntos 1 y 2)
	22V2MDKE- <u>WW</u>	Kit del Mid Drive para el Eje Moleteado con Doble flecha (incluye puntos 1 y 2)
	22V2MDLO- <u>WW</u>	Kit del Mid Drive para el Eje recubierto (incluye puntos 1 y 2)
	22V2MDLE- <u>WW</u>	Kit del Mid Drive para el Eje recubierto con Doble flecha (incluye puntos 1 y 2)
11	22BK2	Kit de Rodamiento (2 piezas)
	22BK4	Kit de Rodamiento (4 piezas)
<u>WW</u> =Referencia de Ancho del Transportador: 02, 03, 04, 05, 06, 08, 10, 12, 14, 16, 18, 20, 22 y 24		

Repuestos

Montaje del Bastidor

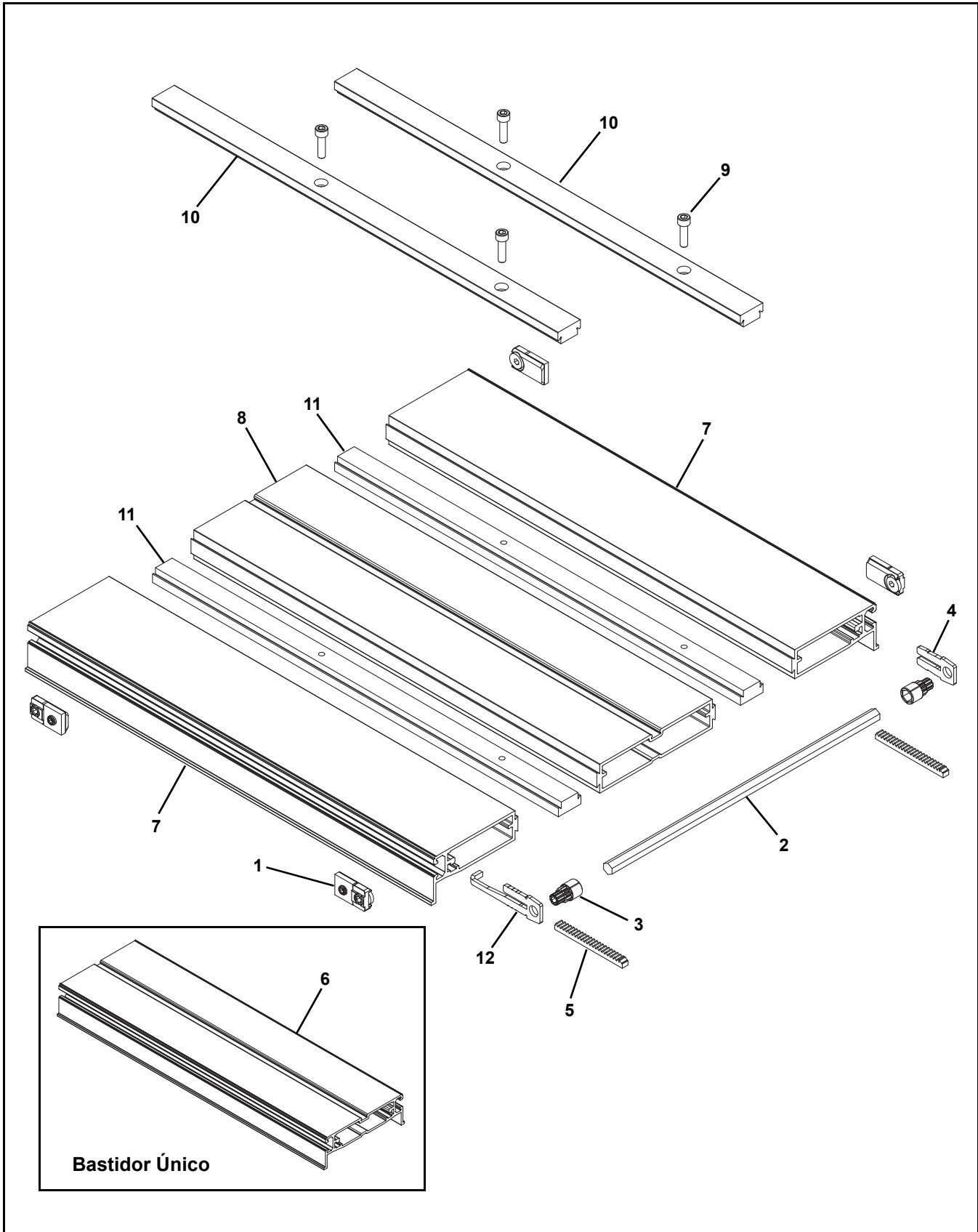

Repuestos

Pto.	No de Pieza	Descripción
1	203597	Montaje de Rastreo de Bloques
2	205469- <u>WW</u>	Piñón Hexagonal, para Transportadores de 3"- 24" de ancho
3	207145	Extremos de los Engranajes de los Piñones para Transportadores de 2" de ancho
	205383	Extremo del Engranaje de Piñón, para Transportadores de 3"- 24" de ancho
4	205450	Placa de Retención- Mano Izquierda
5	203596	Cremalleras
6	203629- <u>WW-LLLLL</u>	Bastidor Único, para Transportadores de 2"- 12" de ancho
	207365- <u>WW-LLLLL</u>	Bastidor Único para Transportadores LPZ para Bandas c/Empujadores solamente
7	205393- <u>LLLLL</u>	Bastidor Exterior para Transp. de de varias piezas - 14" y 20" (Cant. 2)
	207366- <u>LLLLL</u>	Bastidor exterior para Modelos LPZ c/Empujadores, de 14" y 20" solamente (2)
	205394- <u>LLLLL</u>	Bastidor Exterior para Transportadores de varias piezas, 16" & 22" de ancho (2)
	207367- <u>LLLLL</u>	Bastidor Exterior para modelos LPZ c/Empujadores. Para Transportadores de 16" y 22" de ancho solamente (2)
	205395- <u>LLLLL</u>	Bastidor Exterior para Transportadores multi piezas de 18" & 24" de ancho (2)
	207368- <u>LLLLL</u>	Bastidor Exterior para modelos LPZ c/Empujadores, de 18" y 24" de ancho solamente (2)
8	205396- <u>LLLLL</u>	Bastidor Medio para Transportadores de 14" - 18" de varias piezas
	207369- <u>LLLLL</u>	Bastidor Medio para Transportadores, LPZ c/ Empujadores, de 14" - 18" de ancho
	205398- <u>LLLLL</u>	Bastidor Medio para Transp. de 20" - 24", de varias piezas
	207370- <u>LLLLL</u>	Bastidor Medio para Transportadores LPZ de Banda c/ Empujadores, de 20" - 24" de ancho solamente
9	920622M	Tornillo Allen, M6-1.00 x 22 mm
10	206505- <u>LLLLL</u>	Cinta Superior de Tramos
	207371- <u>LLLLL</u>	Cinta Superior de Tramos para Transportadores LPZ de Banda c/ Empujadores solamente
11	206506- <u>LLLLL</u>	Cinta Inferior de Tramos
12	205450RH	Placa de Retención - Mano Derecha

Pto.	No de Pieza	Descripción
		<u>WW</u> =Referencia del ancho del Transportador: 02, 03, 04, 05, 06, 08, 10, 12, 14, 16, 18, 20, 22 y 24
		<u>LLLLL</u> = longitud de pieza en pulgadas con 2 posiciones decimales
		Ejemplo: Longitud de Pieza= 35.25" <u>LLLLL</u> = 03525

Repuestos

Transición Angular de Banda Plana

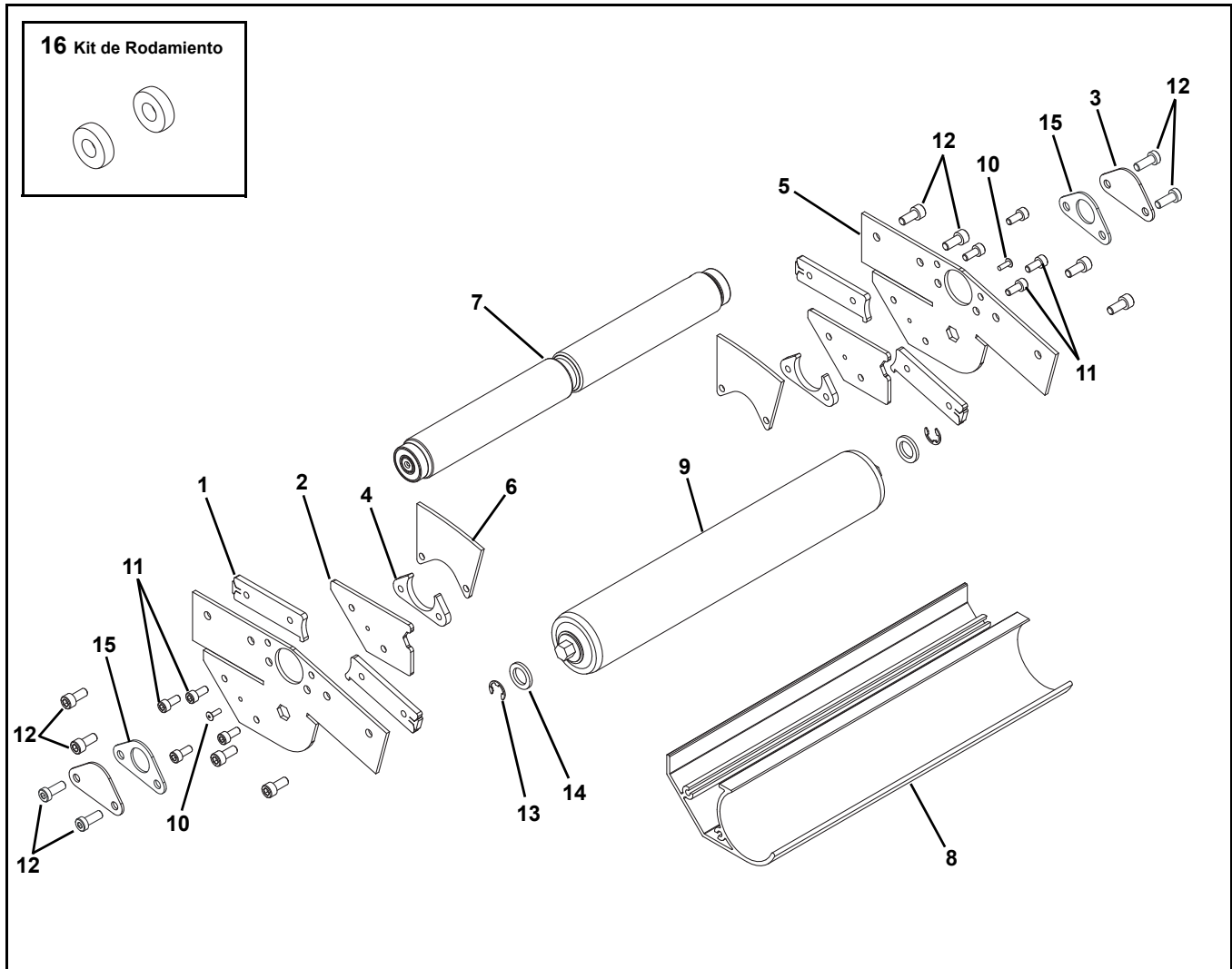

Pto.	No de Pieza	Descripción
1	203639	Barra de Tuercas
2	206394	Espaciador
3	206690	Cubierta de Rodamiento
4	206691	Carcasa de Rodamiento
5	206393- <u>AA</u>	Placa exterior
6	206688- <u>AA</u>	Guía de transición angular para Perfiles # 04 solamente
	206689- <u>AA</u>	Guía de transición angular para Perfiles # 05 solamente
7	201273- <u>WW</u>	Montaje del Eje
8	207221- <u>WW</u>	Cubierta de Rodillo de Retorno
9	463040	Montaje de Rodillo para Transportador de 2" de ancho
	463041	Montaje de Rodillo para Transportador de 3" de ancho
	463042	Montaje de Rodillo para Transportador de 4" de ancho
	203635- <u>WW</u>	Montaje de Rodillo para Transportador de 5" y más de ancho
10	914-005	Remache
11	920512M	Tornillo Allen - M5-.80 x 12 mm
12	950616M	Tornillo Cilíndrico con Cabeza Baja, M6-1.00 x 16 mm
13	915-215	Anillo de Retención (para 2" - 4" de ancho solamente)
14	801-115	Arandela (para 2" - 4" de ancho solamente)
15	207222	Separador de Rodamientos
16	22BK2	Kit de Rodamientos (2 piezas)
	22BK4	Kit de Rodamientos (4 piezas)
<u>AA</u> = Referencia de Anchoi del Transportador: Ángulo 5, 10, 15 y 20		
<u>WW</u> = : 02, 03, 04, 05, 06, 08, 10, 12, 14, 16, 18, 20, 22 y 24		

Repuestos

Transición Angular Inferior de Banda con Empujadores

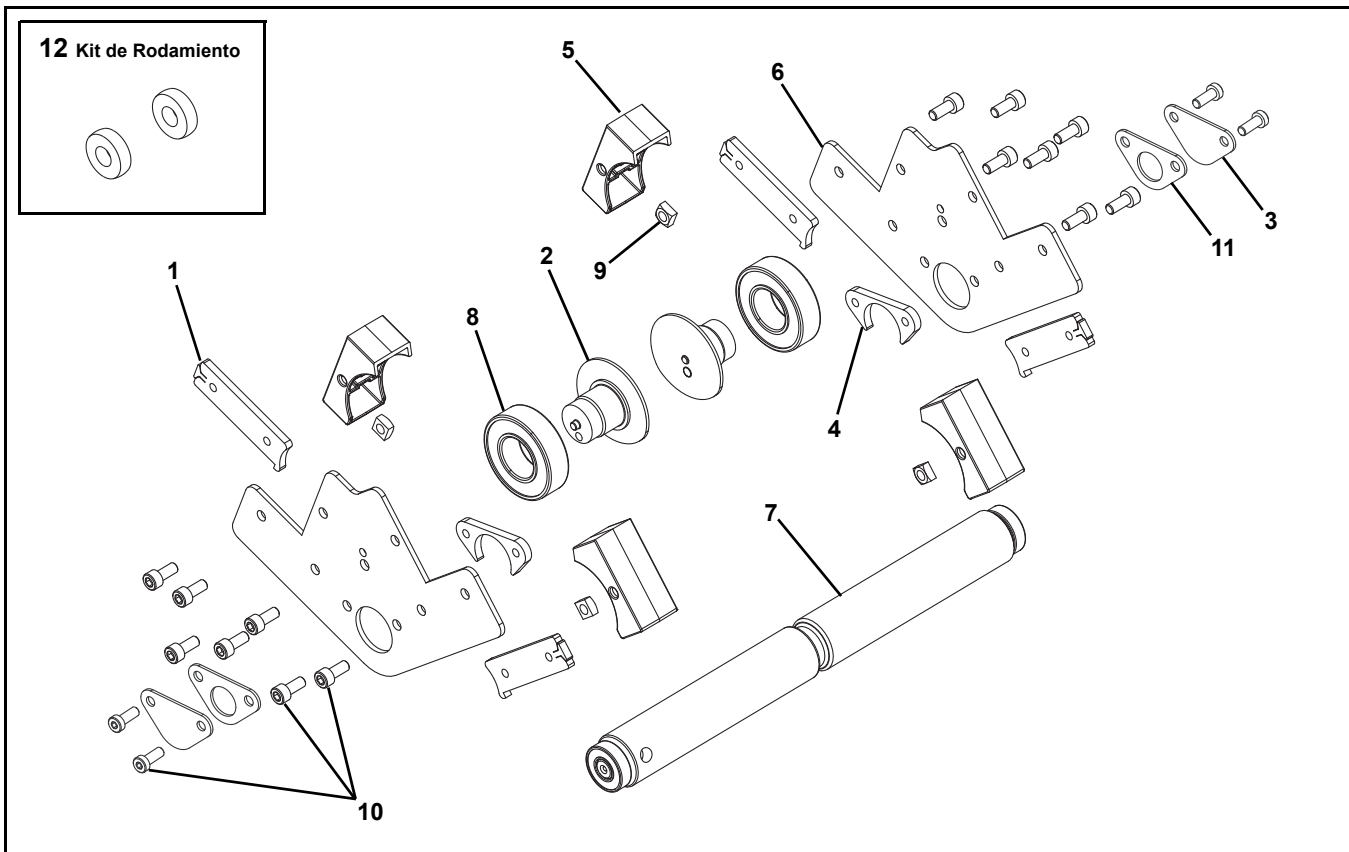

Pto.	No de Pieza	Descripción
1	203639	Barra de Tuercas
2	206021	Montaje de Rodamiento de Acople
3	206690	Cubierta de Rodamiento
4	206691	Carcasa del Rodamiento
5	206693	Protecciones de Rodamiento para 30°
	206379-AA	Protecciones de Rodamiento de 45° y 60°
6	206387-AA	Placa Externa
7	201273-WW	Montaje del Eje
8	802-109	Rodamiento - 25 mm x 52 mm
9	807-920	Tuerca Cuadrada
10	950616M	Tornillo Cilíndrico con Cabeza Baja M6-1.00 x 16 mm
11	207222	Separador de Rodamiento
	22BK2	Kit de Rodamiento (2 piezas)
12	22BK4	Kit de Rodamiento (4 piezas)

AA = Ángulo 30, 45, 60
 WW = Referencia del ancho del Transportador: 06, 08, 10, 12, 14, 16, 18, 20, 22, y 24

Transición Angular Superior - Banda con Empujadores

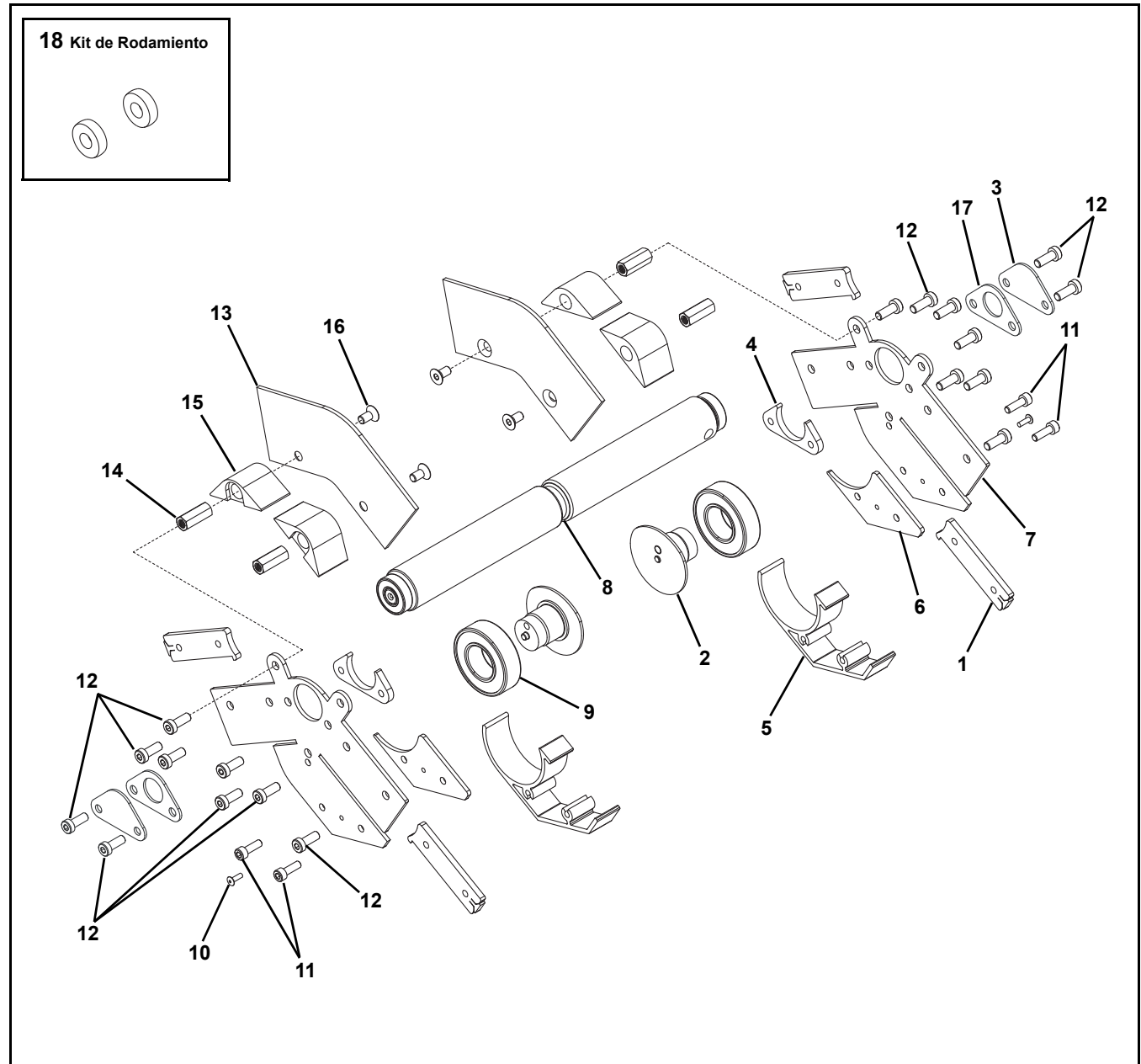

Pto.	No de Pieza	Descripción
1	203639	Barra de Tuerca
2	206021	Montaje de Rodamiento de Acople
3	206690	Cubierta de Rodamiento
4	206691	Carcasa de Rodamiento
5	322501	Cubierta de Rodillo de Retorno
6	206390	Separador
7	206391-AA	Placa Externa
8	201273-WWW	Montaje del Eje
9	802-109	Rodamiento 25 mm x 52 mm
10	914-005	Remache
11	920516M	Tornillo Allen, M5-.80 x 16 mm

Pto.	No de Pieza	Descripción
12	950616M	Tornillo Cilíndrico con Cabeza Baja M6-1.00 x 16 mm
13	206049-AA	Guía
14	807-2862	Hexagonal de Montaje Vertical
15	206389	Separador
16	930612M	Tornillo de Cabeza Plana, M6-1.00 x 12 mm
17	207222	Espaciador de Rodamiento
18	22BK2	Kit de Rodamiento (2 piezas)
	22BK4	Kit de Rodamiento (4 piezas)
AA = Ángulo 30, 45, 60		
WWW = Referencia de Ancho del Transportador: 06, 08, 10, 12, 14, 16, 18, 20, 22 y 24		

Repuestos

Perfil #04 - Panel Lateral de Aluminio de 3.00" (76 mm)

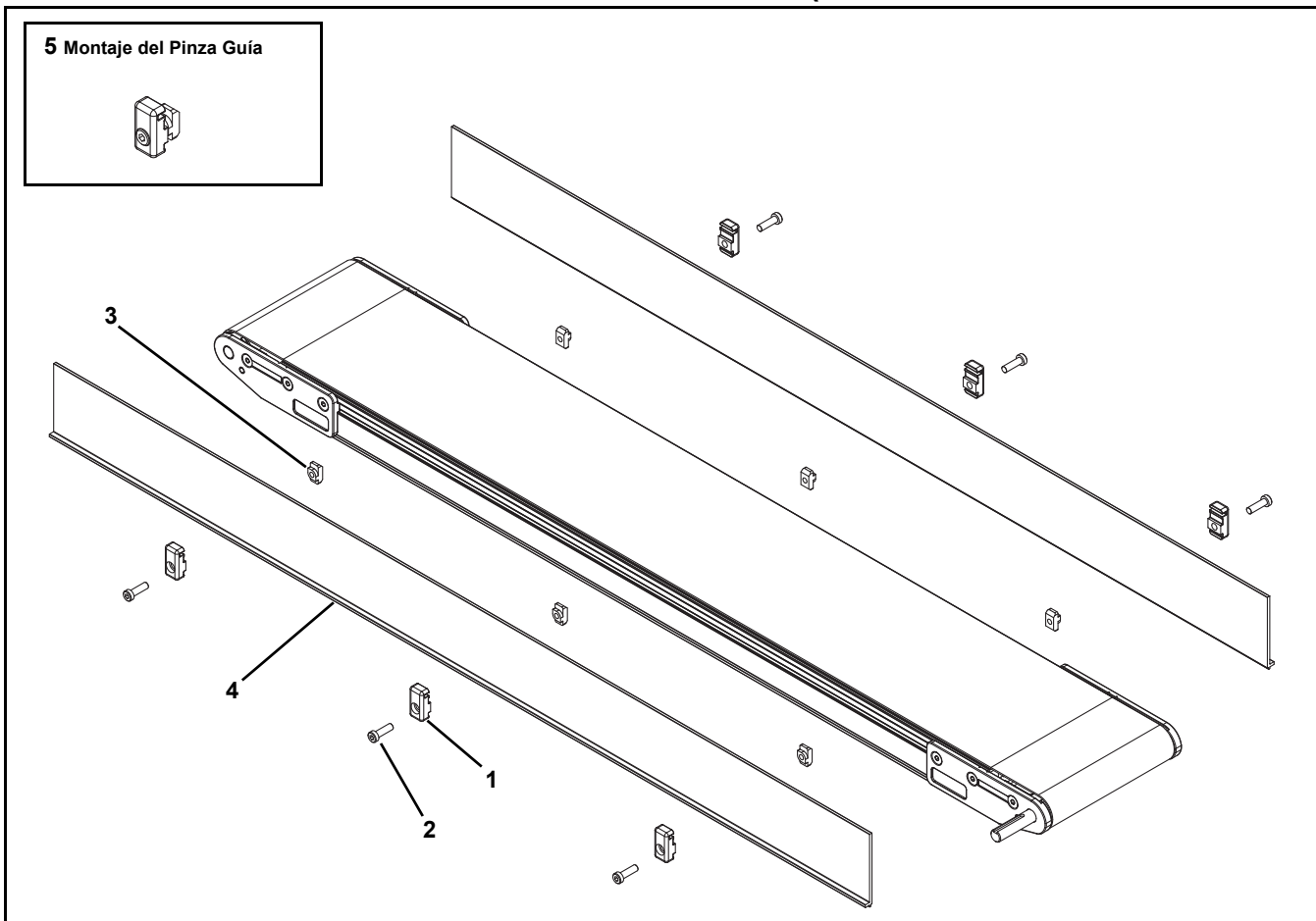

Pto.	No de Pieza	Descripción
1	206503	Pinza Guía
2	807-2878	Tornillo Cilíndrico con Cabeza Baja M6-1.00 x 16 mm
3	206685	Tuerca - T
4	206514- <u>LLLLL</u>	Guías 3.00"
	GTB04A04	Guías de 3.00" - 4' largo
	GTB04A08	Guías de 3.00" - 8' largo
5	203661	Montaje de Pinza Guía (Incluye puntos 1, 2 y 3)
<u>LLLLL</u> = longitud de pieza en pulgadas con 2 posiciones decimales		
Ejemplo de Longitud: Longitud = 35.25" <u>LLLLL</u> = 03525		

Perfil #05 - Panel Lateral de Aluminio de 1.50" (38 mm)

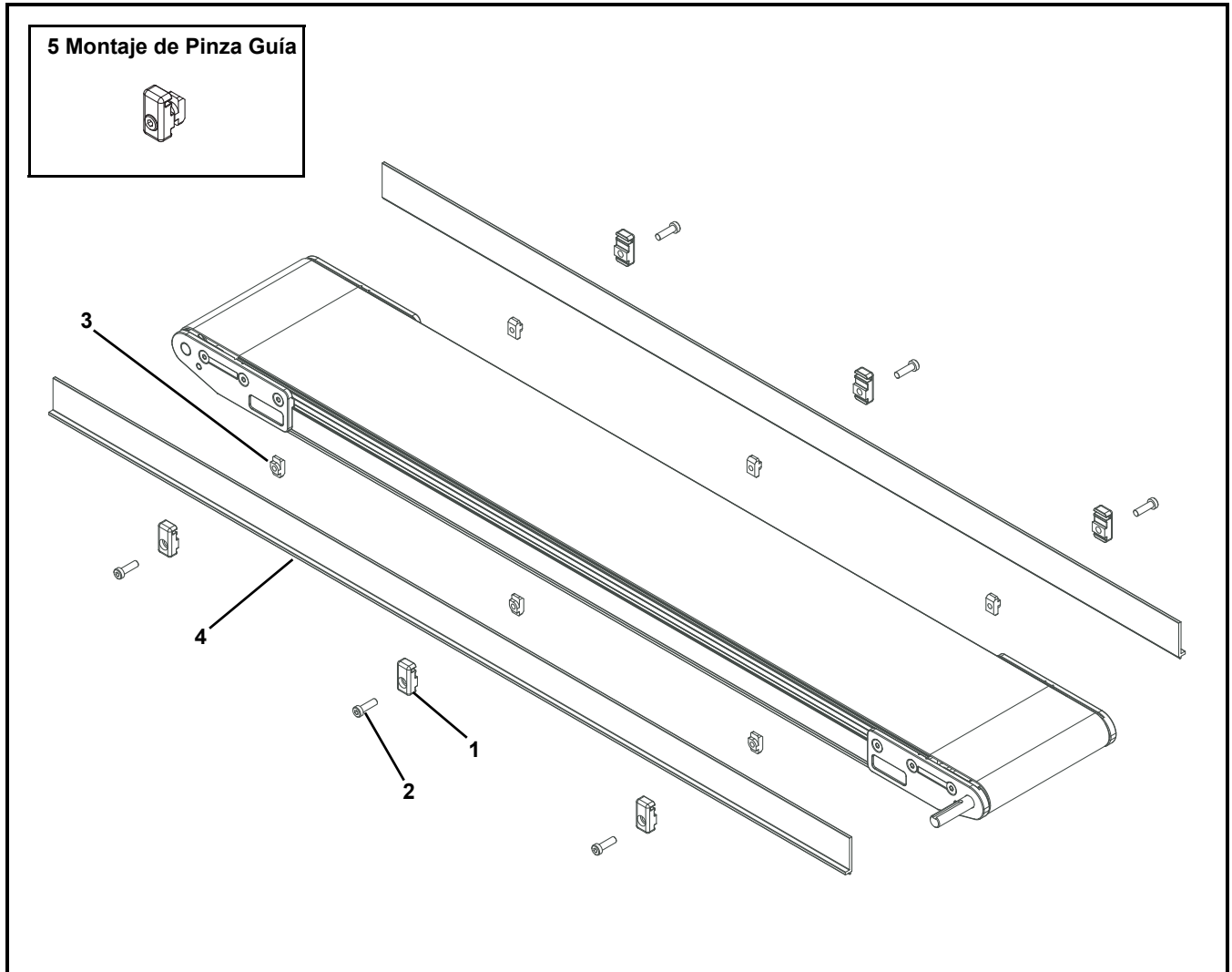

Pto.	No de Pieza	Descripción
1	206503	Pinza Guía
2	807-2878	Tornillo Cilíndrico con Cabeza Baja M6-1.00 x 16 mm
3	206685	Tuerca - T
4	206513-LLLLL	Guías de 1.50"
	GTB05A04	Guías de 1.50" - 4' largo
	GTB05A08	Guías de 1.50" - 8' largo
5	203661	Montaje de Pinza Guía (Incluye elementos 1, 2 y 3)
LLLLL = longitud de pieza en pulgadas con 2 posiciones decimales		
Ejemplo de Longitud: 35.25" LLLLL = 03525		

Repuestos

Perfil #07 - Escobilla Ascendente Horizontal

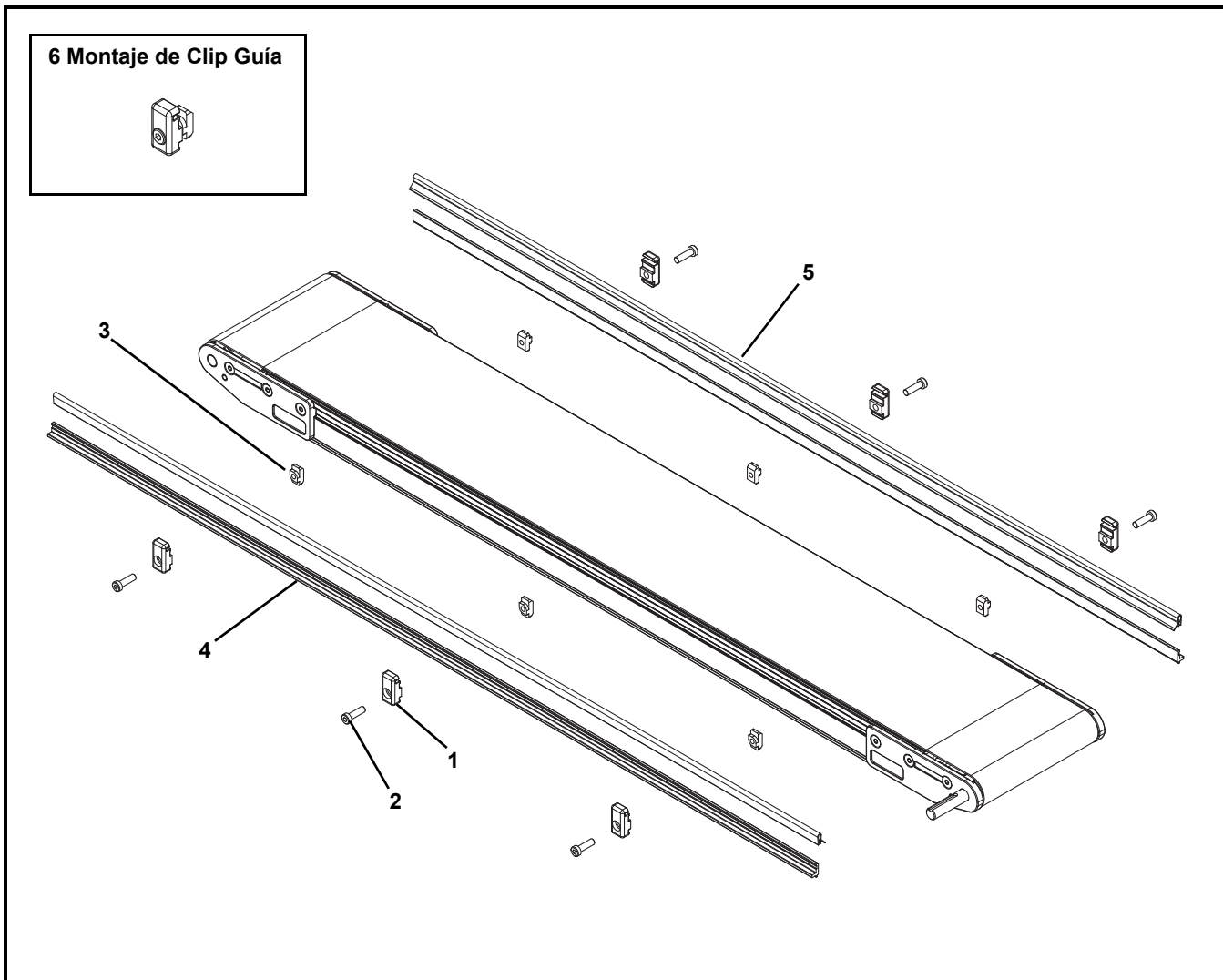

Pto.	No de Pieza	Descripción
1	207136	Pinza Guía
2	807-2878	Tornillo Cilíndrico con Cabeza Baja M6-1.00 x 16 mm
3	206685	Tuerca - T
4	206512- <u>LLLLL</u>	Guías de .50"
	GTB09A04	Guías de .50" - 4' longitud
	GTB09A08	Guías de .50" - 8' longitud
5	41-00-24	Escobilla Lateral (por pie)
6	203662	Montaje de Clip Guía (Incluye elementos 1, 2 y 3)
<u>LLLLL</u> = longitud de pieza en pulgadas con 2 posiciones decimales		
Ejemplo de Longitud: Longitud = 35.25" <u>LLLLL</u> = 03525		

Perfil #09 - Ascendente Superior

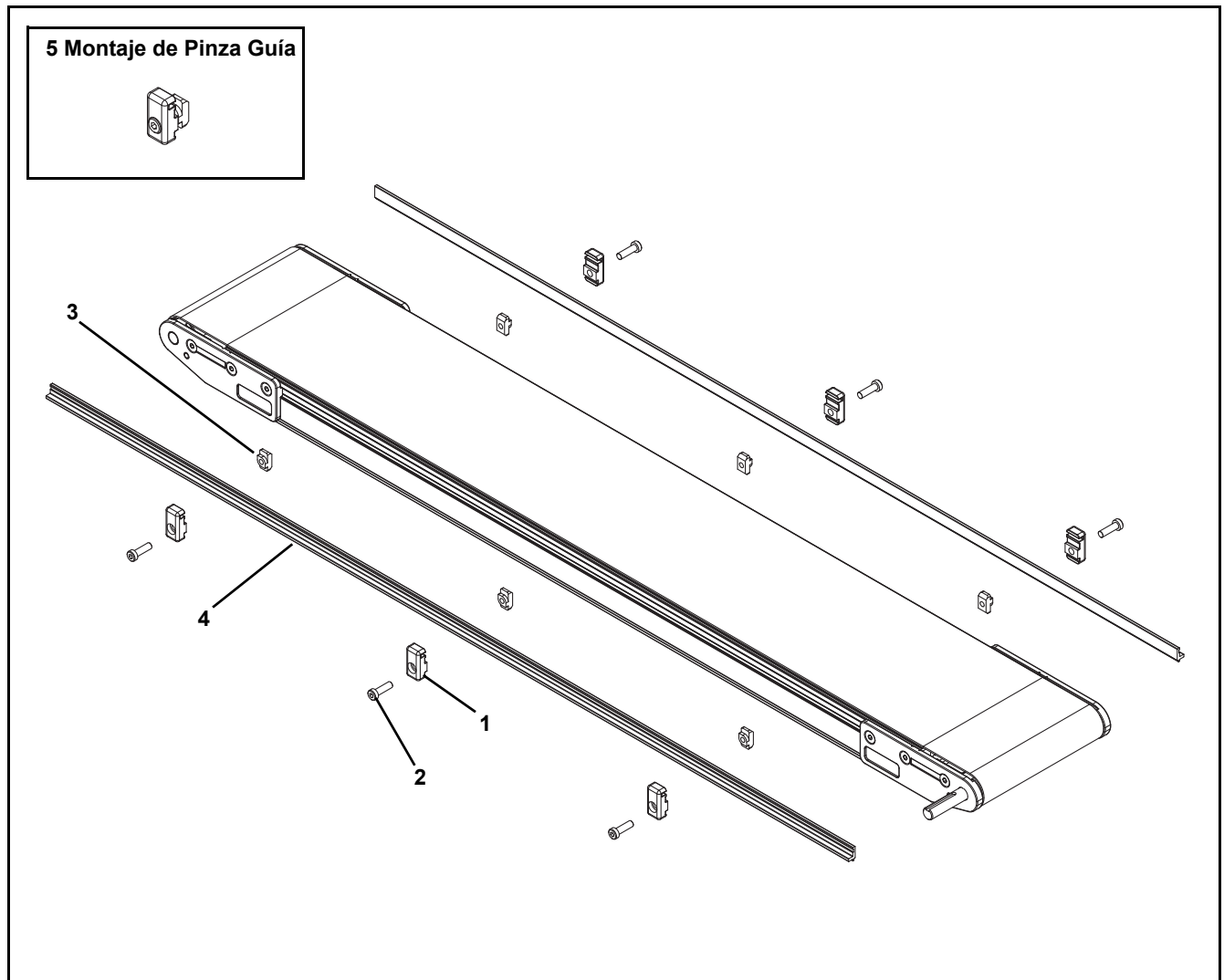

Pto.	No de Pieza	Descripción
1	206503	Pinza Guía
2	807-2878	Tornillo Cilíndrico con Cabeza Baja M6-1.00 x 16 mm
3	206685	Tuerca - T
4	206512- <u>LLLLL</u>	Guías de .50"
	GTB09A04	Guías de .50" - 4' largo
	GTB09A08	Guías de .50" - 8' largo
5	203661	Montaje de Pinza Guía (Incluye Puntos 1, 2 y 3)
<u>LLLLL</u> = longitud de pieza en pulgadas con 2 posiciones decimales		
Ejemplo de Longitud: Longitud = 35.25" <u>LLLLL</u> = 03525		

Repuestos

Perfil #10 - Lateral de Plástico Extruido de .5" (13 mm)

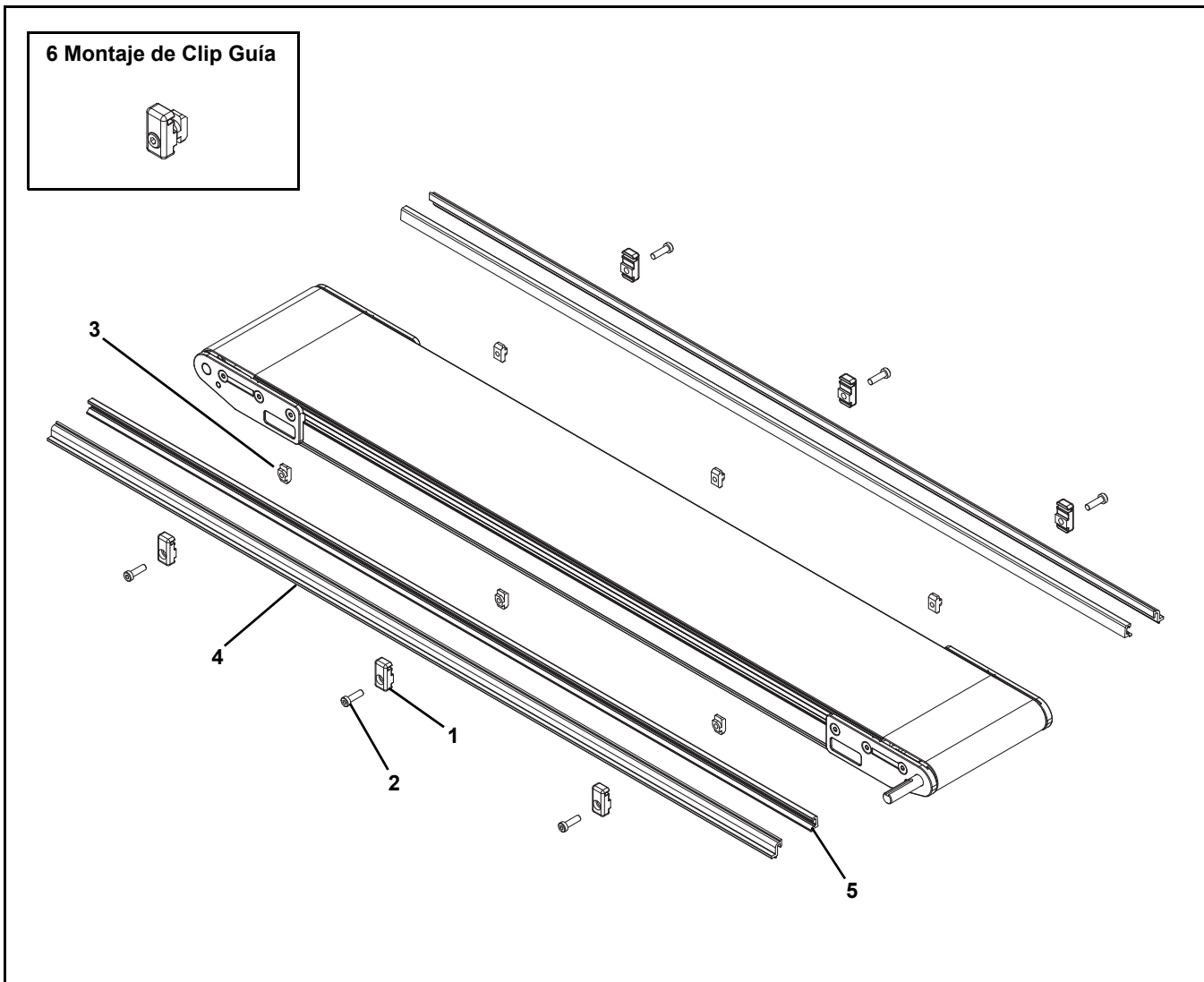

Pto.	No de Pieza	Descripción
1	206503	Pinza Guía
2	807-2878	Tornillo Cilíndrico con Cabeza Baja M6-1.00 x 16 mm
3	206685	Tornillo - T
4	206511-LLLLL	Guías de .50"
5	203770	Guías a Presión (por pie)
6	203661P	Montaje de Pinza Guía (Incluye puntos 1, 2 y 3)
LLLLL = longitud de pieza en pulgadas con 2 posiciones decimales		
Ejemplo de Longitud: Longitud = 35.25" LLLLL = 03525		

Perfiles # 13, 33 y 43 - Guía Ajustable

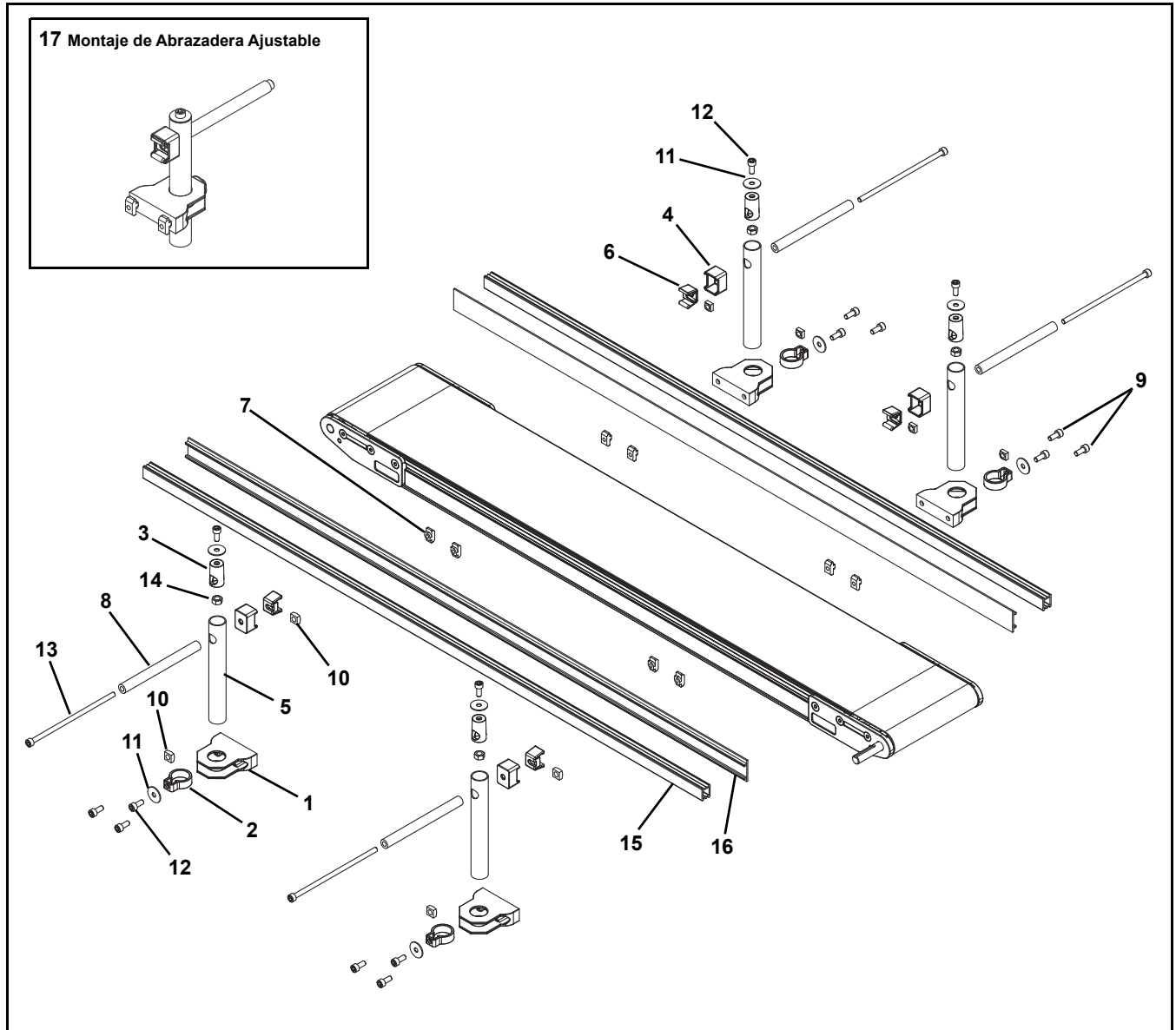

Pto.	No de Pieza	Descripción
1	206380	Base
2	206381	Abrazadera de Base
3	206382	Encaje de Fijación
4	206383	Anillo Guía
5	206385	Tubo
6	206397	Clip
7	206685	Tuerca - T
8	206692	Tubo Guía
9	807-2859	Tornillo de Casquillo Nylon, N6 x 16 mm
10	807-920	Tuerca Cuadrada, M6-1.0
11	911-710	Arandela
12	920616M	Tornillo de Cabeza Hueca M6-1.00 x 16 mm
13	9206150M	Tornillo de Cabeza Hueca M6-1.00 x 150 mm

Pto.	No de Pieza	Descripción
14	990601M	Tuerca Hexagonal
15	834-238- <u>LLLLL</u>	Riel Guía
	GTB13A04	Riel Guía - 4' de largo
	GTB13A08	Riel Guía - 8' de largo
16	834-241	Guía de 1.3" UHMW (por pie)
	GTB13B04	Guía de 1.3" UHMW - 4' largo
	GTB13B08	Guía de 1.3" UHMW - 8' largo
	206683	Guía de 2" UHMW (por pie)
	GTB13C04	Guía de 2" UHMW - 4' de largo
	GTB13C08	Guía de 2" UHMW - 8' de largo
17	206686	Montaje de Abrazadera Ajustable (Incluye Puntos del 1 - 14)
		<u>LLLLL</u> = longitud de pieza en pulgadas con 2 posiciones decimales
		Ejemplo de Longitud: Longitud = 35.25" <u>LLLLL</u> = 03525

Repuestos

Perfiles # 14, 34 y 44 - Guía Ajustable Manual

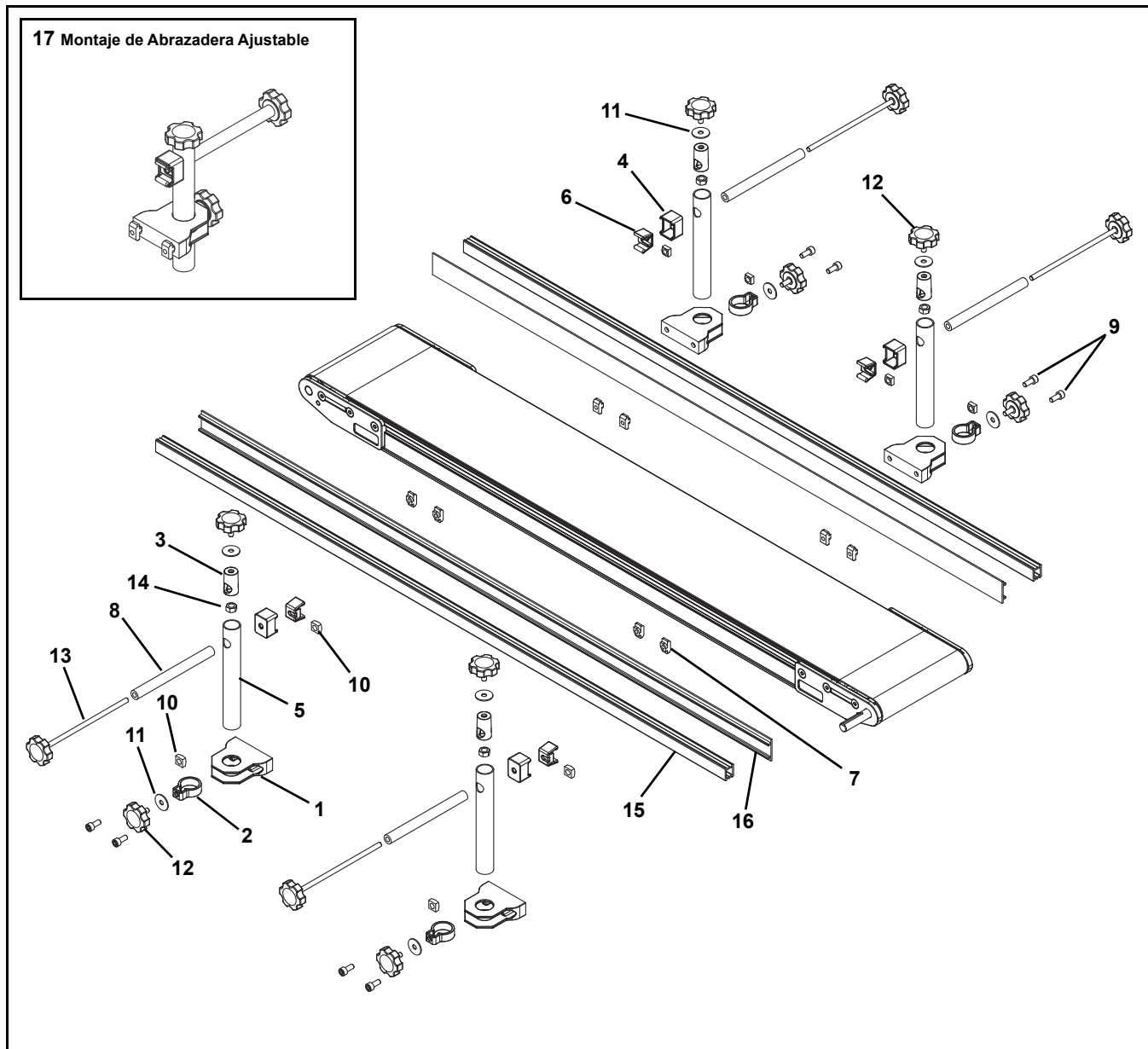

Pto.	No de Pieza	Descripción
1	206380	Base
2	206381	Abrazadera de Base
3	206382	Encaje de Fijación
4	206383	Anillo de Guía
5	206385	Tubo
6	206397	Clip
7	206685	Tuerca - T
8	206692	Tubo Guía
9	807-2859	Tornillo de Casquillo Nylon, N6 x 16 mm
10	807-920	Tuerca Cuadrada, M6-1.0
11	911-710	Arandela
12	206698	Perilla, 12 mm
13	206697	Perilla, 150 mm

Pto.	No de Pieza	Descripción
14	990601M	Tuerca Hexagonal
15	834-238-LLLLL	Riel Guía
	GTB13A04	Riel Guía - 4' largo
	GTB13A08	Riel Guía - 8' largo
16	834-241	Guía de 1.3" UHMW (por pie)
	GTB13B04	Guía de 1.3" UHMW - 4' largo
	GTB13B08	Guía de 1.3" UHMW - 8' largo
	206683	Guía de 2" UHMW (por pie)
	GTB13C04	Guía de 2" UHMW - 4' largo
	GTB13C08	Guía de 2" UHMW - 8' largo
17	206687	Montaje de Guía Regulable sin Herramientas (Incluye Puntos 1 - 14)
		LLLLL = longitud de pieza en pulgadas con 2 posiciones decimales
		Ejemplo de Longitud: Longitud = 35.25" LLLLL = 03525

Perfiles # 16, 36 y 46 - Guía Ajustable Externa

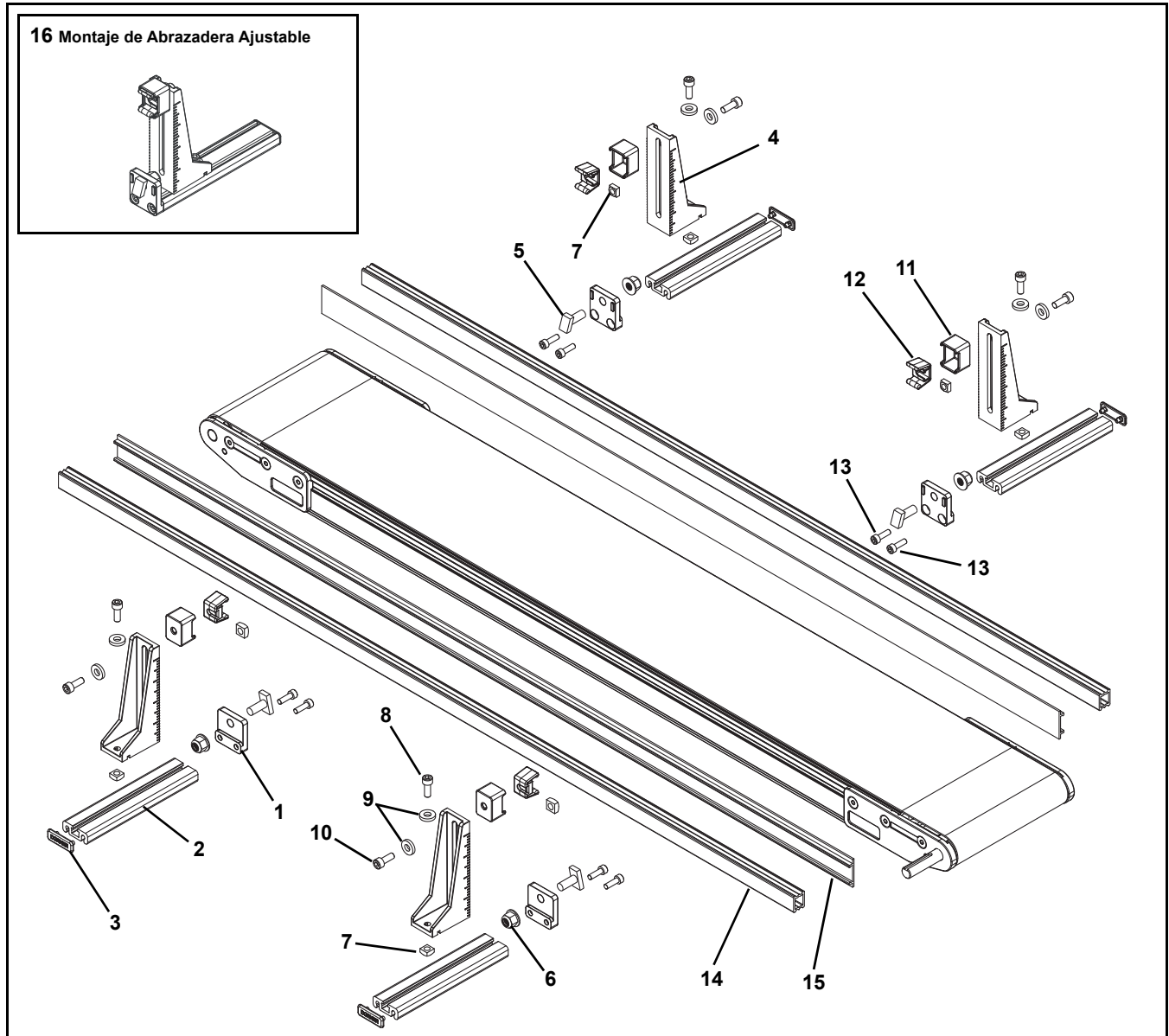

Pto.	No de Pieza	Descripción
1	210848	Bloque de Montaje
2	210846-00600	Base de Extrusión
3	210849	Cubierta
4	210847	Montaje de Abrazadera
5	834-007	Tapón, M8 x 20 mm
6	990812M	Tuerca Hexagonal - M8-1.25
7	807-920	Tuerca Cuadrada - M6-1.0
8	920616M	Tornillo de Cabeza Hueca, M6-1.00 x 16 mm
9	605279P	Arandela
10	920622M	Tornillo de Cabeza Hueca, M6-1.00 x 22 mm
11	206383	Anillo de Guía
12	206397	Clip

Pto.	No de Pieza	Descripción
13	920516M	Tornillo de Cabeza Hueca, M5-.80 x 16 mm
14	834-238- <u>LLLLL</u>	Riel Guía
	GTB13A04	Riel Guía de 4' de longitud
	GTB13A08	Riel Guía de 8' de longitud
15	834-241	Guía de 1.3" UHMW (por pie)
	GTB13B04	Guía de 1.3" UHMW - 4' de largo
	GTB13B08	Guía de 1.3" UHMW - 8' de largo
	206683	Guía de 2" UHMW (por pie)
	GTB13C04	Guía de 2" UHMW - 4' de largo
	GTB13C08	Guía de 2" UHMW - 8' de largo
16	206193	Montaje de Abrazadera Ajustable (Incluye Puntos 1 -13)

LLLLL = longitud de pieza en pulgadas con 2 posiciones decimales
Ejemplo de Longitud: Longitud = 35.25" LLLLL = 03525

Repuestos

Perfil # 19, 39 y 49 - Guía Horizontal Ajustable

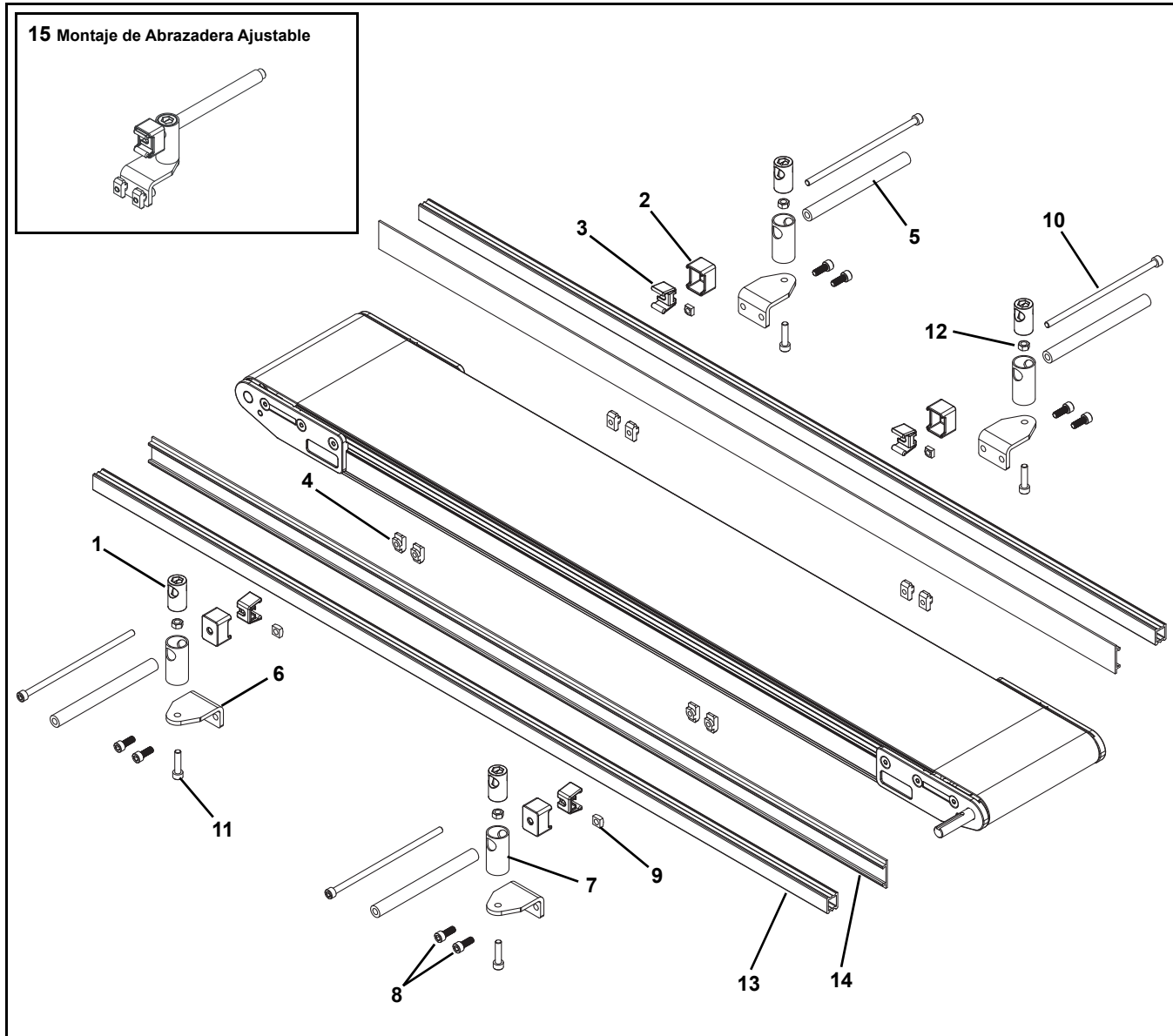

Pto.	No de Pieza	Descripción
1	206382	Encaje de Fijación
2	206383	Anillo Guía
3	206397	Clip
4	206685	Tuerca - T
5	206692	Tubo Guía
6	207146	Abrazadera
7	207147	Tubo Guía
8	807-2859	Tornillo de Casquillo Nylon, N6 x 16 mm
9	807-920	Tornillo Cuadrado, M6-1.0
10	9206150M	Tornillo de Cabeza Hueca M6-1.00 x 150 mm
11	920625M	Tornillo de Cabeza Hueca, M6-1.00 x 25 mm
12	990601M	Tuerca Hexagonal

Pto.	No de Pieza	Descripción
13	834-238-LLLLL	Riel Guía
	GTB13A04	Riel Guía de 4' de largo
	GTB13A08	Riel Guía de 8' de largo
14	834-241	Guía de 1.3" UHMW (por pie)
	GTB13B04	Guía de 1.3" UHMW - 4' de largo
	GTB13B08	Guía de 1.3" UHMW - 8' de largo
	206683	Guía de 2" UHMW (por pie)
	GTB13C04	Guía de 2" UHMW - 4' de largo
GTB13C08	Guía de 2" UHMW - 8' de largo	
15	207150	Montaje de Abrazadera Ajustable (Incluye Puntos 1 al 13)

LLLLL = longitud de pieza en pulgadas con 2 posiciones decimales

Ejemplo de Longitud: Longitud 35.25" LLLLL = 03525

Perfiles # 20, 40 y 50 - Guía Ajustable Manual Horizontal

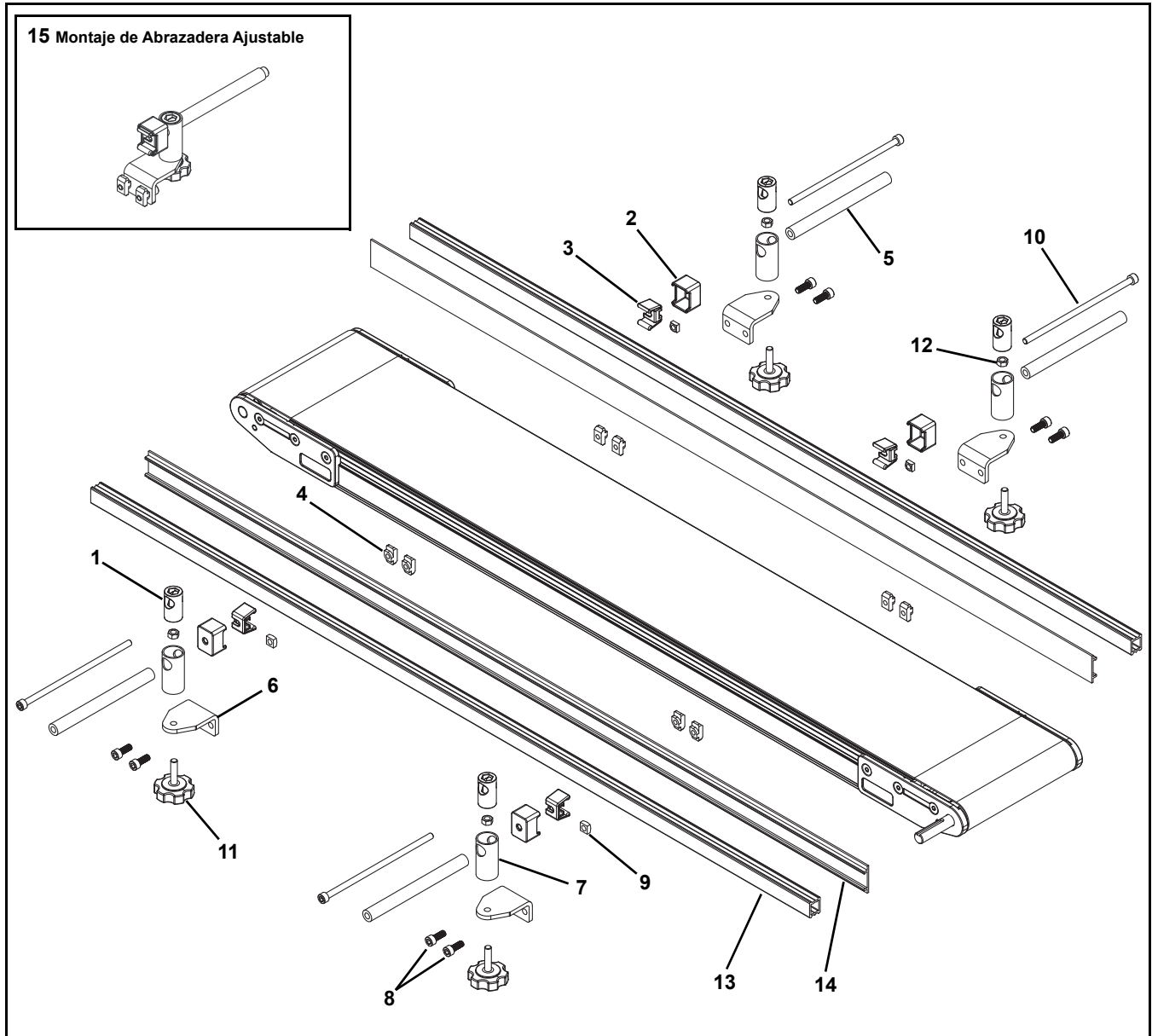

Pto.	No de Pieza	Descripción
1	206382	Encaje de Fijación
2	206383	Anillo Guía
3	206397	Clip
4	206685	Tuerca - T
5	206692	Tubo Guía
6	207146	Abrazadera
7	207147	Tubo Guía
8	807-2859	Tornillo de Casquillo Nylon, N6 x 16 mm
9	807-920	Tuerca Cuadrada, M6-1.0
10	9206150M	Tornillo de Cabeza Hueca, M6-1.00 x 150 mm
11	207155	Perilla
12	990601M	Tuerca Hexagonal

Pto.	No de Pieza	Descripción
13	834-238-LLLLL	Riel Guía
	GTB13A04	Riel Guía - 4' largo
	GTB13A08	Riel Guía - 8' largo
14	834-241	Guía de 1.3" UHMW (por pie)
	GTB13B04	Guía de 1.3" UHMW - 4' de largo
	GTB13B08	Guía de 1.3" UHMW - 8' de largo
	206683	Guía de 2" UHMW (por pie)
	GTB13C04	Guía de 2" UHMW - 4' de largo
	GTB13C08	Guía de 2" UHMW - 8' de largo
15	207151	Montaje de Abrazadera Ajustable (Incluye Puntos 1 al 13)
LLLLL = longitud de pieza en pulgadas con 2 posiciones decimales Ejemplo de Longitud: Longitud = 35.25" LLLLL = 03525		

Repuestos

Perfil con Empujadores #2 - Lateral Superior de 1.00" (25 mm)

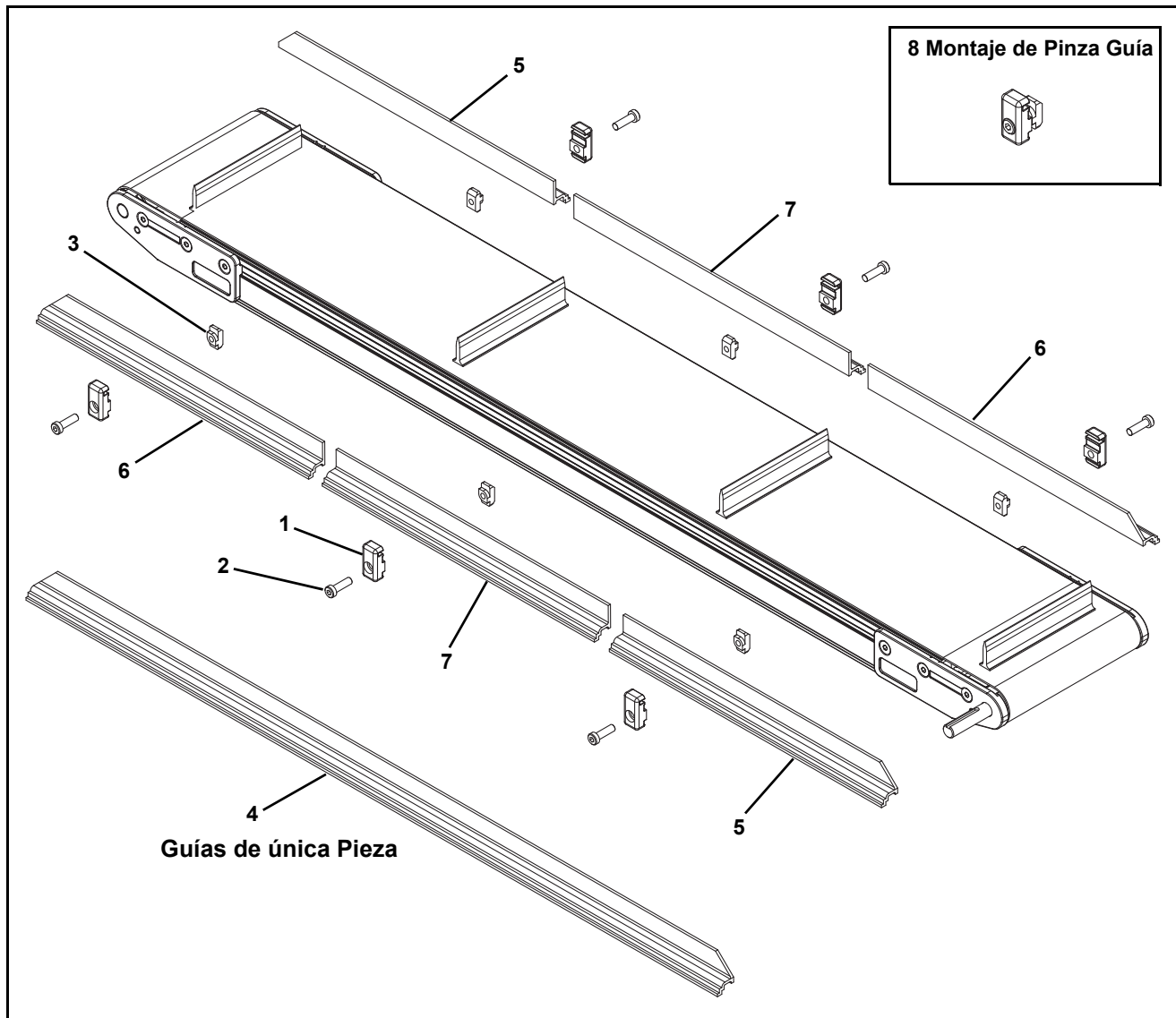

Pto.	No de Pieza	Descripción
1	206503	Pinza Guía
2	807-2878	Tornillo Cilíndrico con Cabeza Baja M6-1.00 x 16 mm
3	206685	Tuerca - T
4	280203-LLLLL	Guía con Empujaderas para Guías de única Pieza de 1.00"
5	280202-LLLLL	Extremo 1 de 1.00" - Sección de Guía con Empujaderas para Guías con varias piezas
6	280201-LLLLL	Extremo 2 de 1.00" - Sección de Guía c/Empujaderas para Guías con varias piezas
7	206515-LLLLL	Guía c/Empujaderas Intermedia para Guías con varias piezas de 1.00"
8	203661	Montaje de Pinza Guía (Incluye puntos 1, 2 y 3)

Pto.	No de Pieza	Descripción
		LLLLL = longitud de pieza en pulgadas con 2 posiciones decimales
		Ejemplo de Longitud: Longitud = 35.25" LLLLL = 03525

Perfil con Empujadores #3 - Lateral Superior de 2.50" (64 mm)

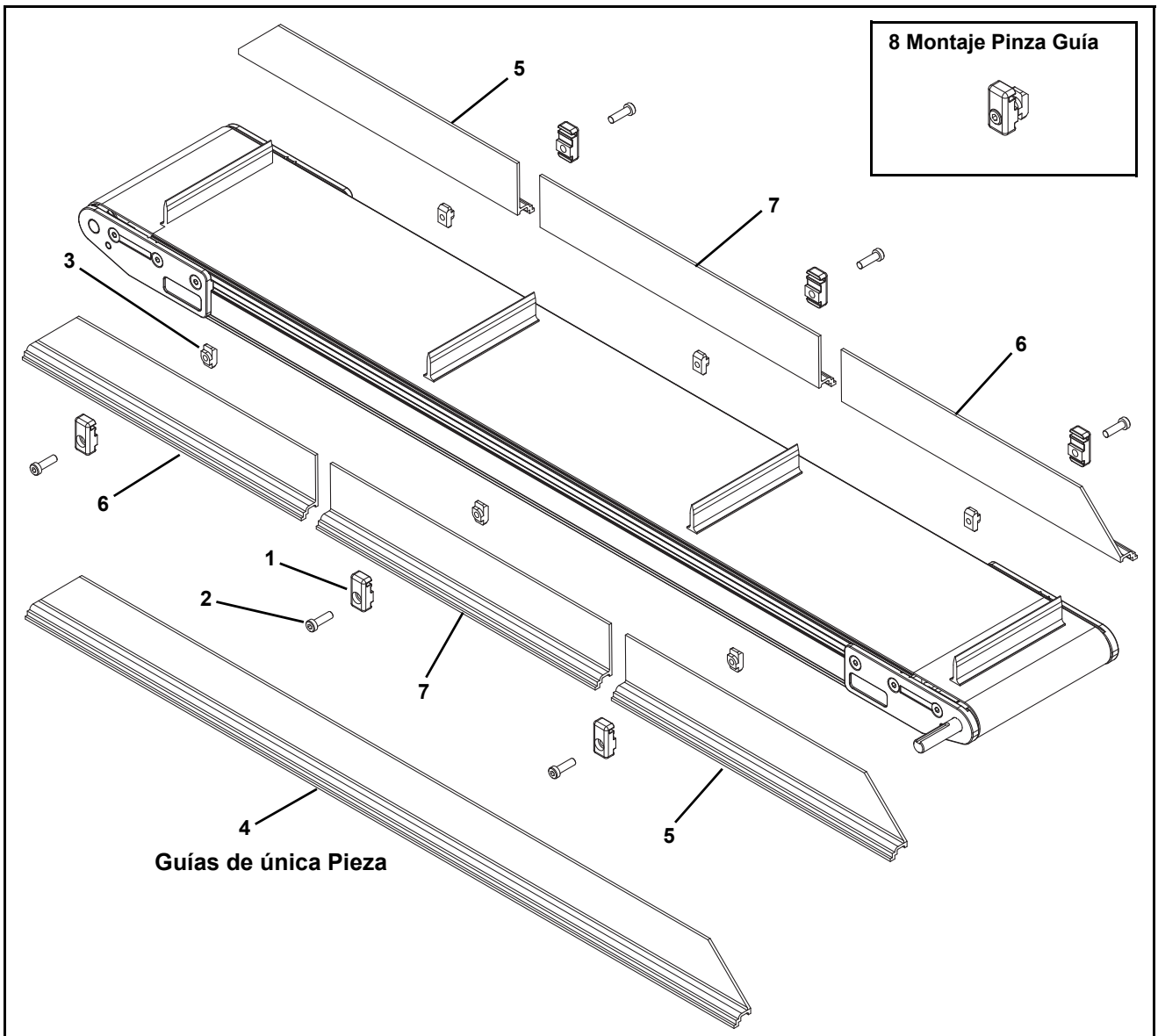

Pto.	No de Pieza	Descripción
1	206503	Pinza Guía
2	807-2878	Tornillo Cilíndrico con Cabeza Baja M6-1.00 x 16 mm
3	206685	Tuerca - T
4	280303-LLLLL	Guía con Empujaderas para Guías de única pieza - 2.50"
5	280302-LLLLL	Extremo 1 de 2.50" - Sección de Guía con Empujaderas para Guías con varias Piezas
6	280301-LLLLL	Extremo 2 de 2.50" - Sección de Guía con Empujaderas para Guías con Varias Piezas
7	206516-LLLLL	Guía c/ Empujaderas de Sección Intermedia para Guías con varias Piezas - 2.50"
8	203661	Montaje de Pinza Guía (Incluye puntos 1, 2 y 3)

Pto.	No de Pieza	Descripción
		LLLLL = longitud de pieza en pulgadas con 2 posiciones decimales
		Ejemplo de Longitud: Longitud = 35.25" LLLLL = 03525

Repuestos

Perfil LPZ con Empujaderas #3 - Lateral Superior de 2.50" (64 mm)

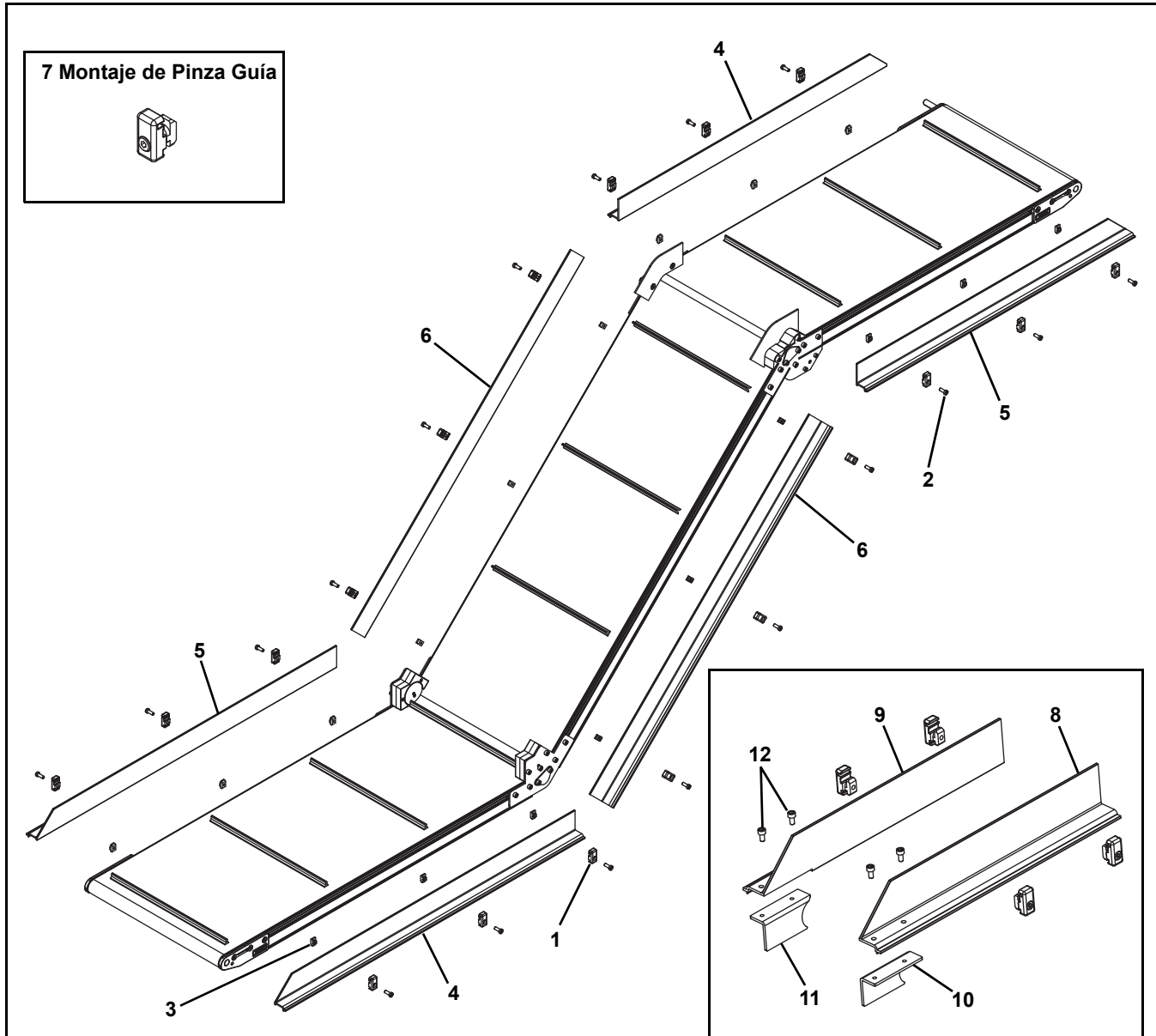

Pto.	No de Pieza	Descripción
1	206503	Pinza Guía
2	807-2878	Tornillo Cilindrico con Cabeza Baja M6-1.00 x 16 mm
3	206685	Tuerca - T
4	280101-LLLLL	Extremo 1 - 2.50" - Sección de Guías con Empujaderas
5	280102-LLLLL	Extremo 2 - 2.50" - Sección de Guías con Empujaderas
6	206517-LLLLL	Guía Intermedia con Empujaderas-2.50"
7	203661	Montaje de Clip Guía (Incluye puntos 1, 2 y 3)
8	207228	Guía para Extremo 1 - Sección Horizontal para Inclinarse Transportadores

Pto.	No de Pieza	Descripción
9	207227	Guía para Extremo 2- Sección Horizontal para Inclinarse Transportadores
10	207230	Guía de Salida para Extremo 1 - Sección Horizontal para Inclinarse Transportadores
11	207229	Guía de Salida para Extremo 2 - Sección Horizontal para Inclinarse Transportadores
12	920510M	Tornillo de Cabeza Hueca, M5-.80 x 10 mm
LLLLL = longitud de pieza en pulgadas con 2 posiciones decimales Ejemplo de Longitud: Longitud = 35.25" LLLLL = 03525		

Base de Fijación para Banda Plana

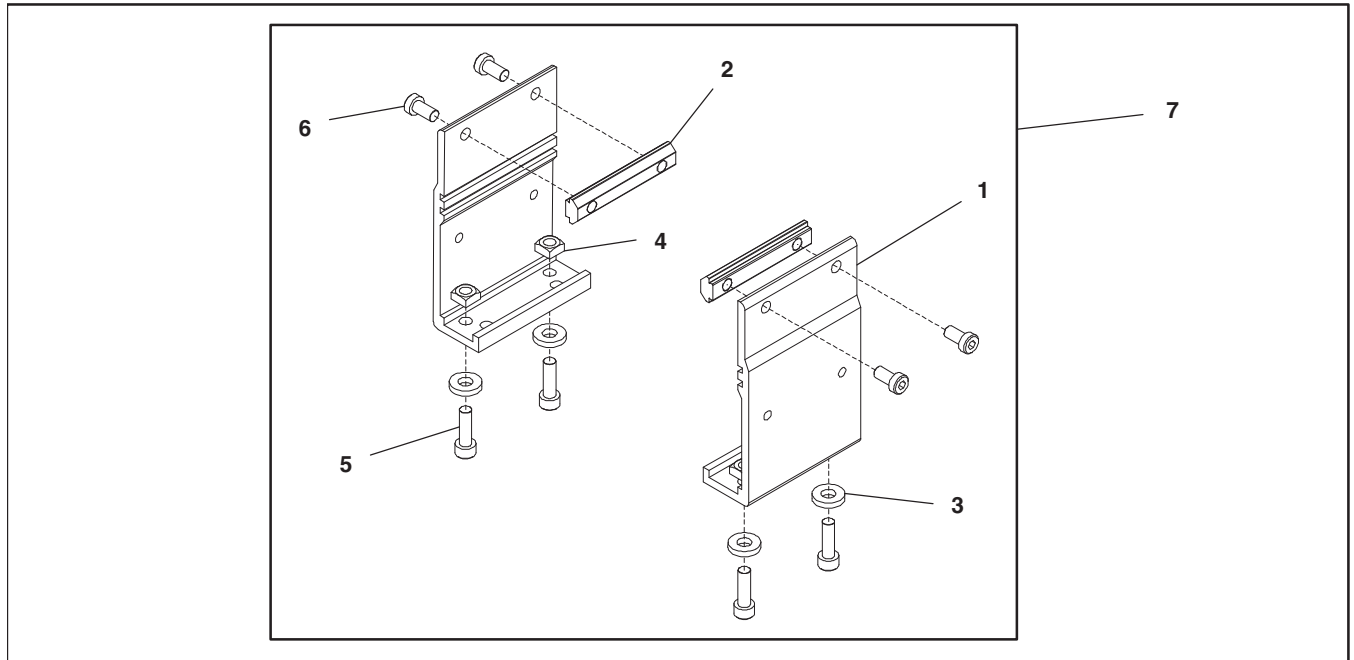

Pto.	No de pieza	Descripción
1	240831	Base de Fijación
2	300150MK4	Barra Suelta T (x4)
3	605279P	Arandela
4	807-920	Tuerca Cuadrada M6

Pto.	No de pieza	Descripción
5	920620M	Tornillo de Cabeza Plana M6 x 20 mm
6	950616M	Tornillo Cilíndrico con Cabeza Baja M6 x 16 mm
7	240839	Montaje de Soporte de Banda Plana

Base de Fijación para Banda con Empujadores

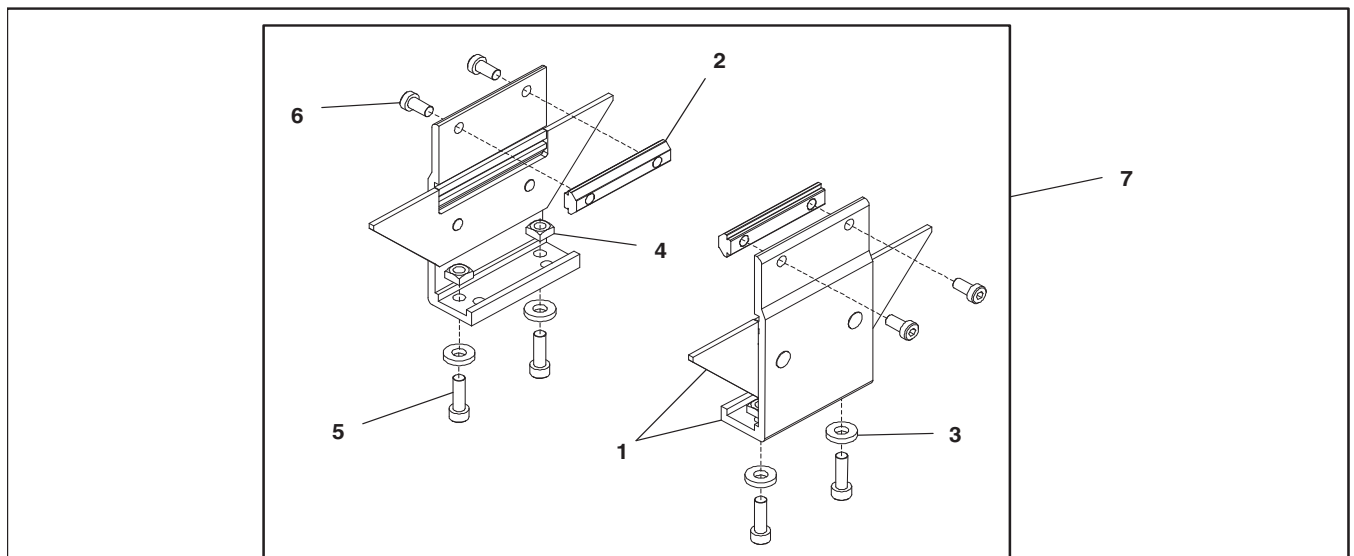

Pto.	No de Pieza	Descripción
1	240836	Base de Fijación con Empujadores
2	300150MK4	Barra Suelta T (x4)
3	605279P	Arandela
4	807-920	Tuerca Cuadrada M6
5	920620M	Tornillo de Cabeza Hueca M6 x 20 mm

Pto.	No de Pieza	Descripción
6	950616M	Tornillo Cilíndrico con Cabeza Baja M6x16 mm
7	240838	Montaje de Soporte de Abrazaderas

Repuestos

Base de Fijación para Transportadores Cortos de Banda Plana

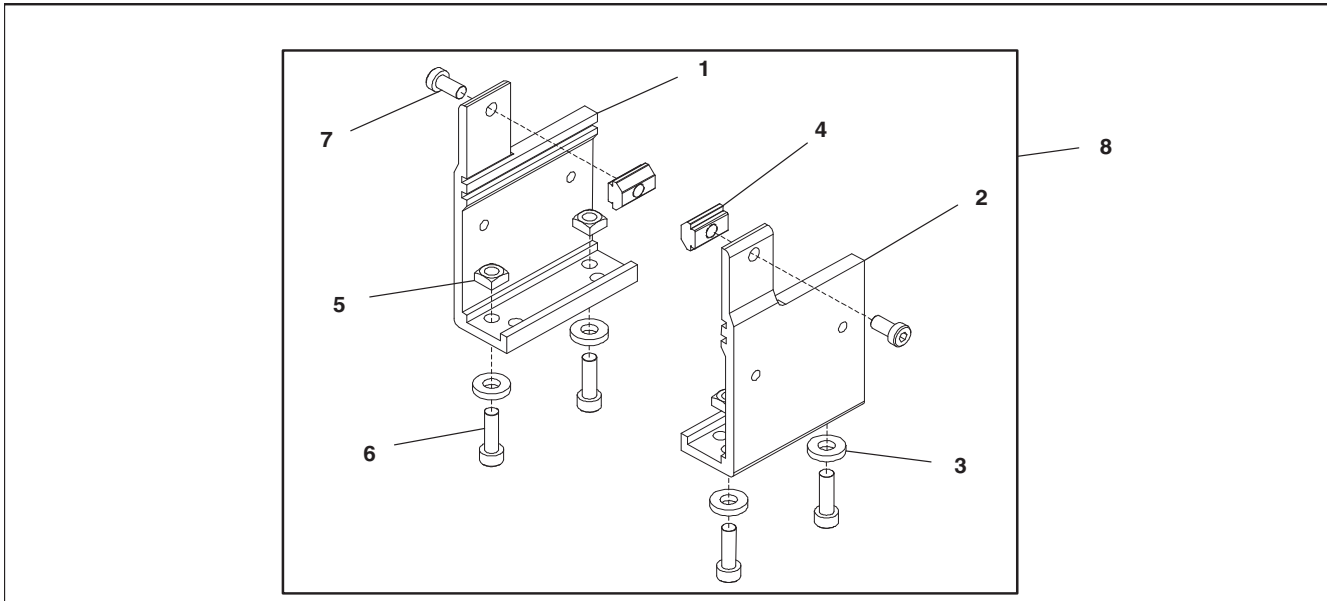

Pto.	No de Pieza	Descripción
1	240833	Pie de LH 2' (610mm)
2	240834	Pie de RH 2' (610mm)
3	605279P	Arandela
4	639971MK10	Barra Suelta T (x10)
5	807-920	Tuerca Cuadrada M6

Pto.	No de Pieza	Descripción
6	920620M	Tornillo de Cabeza Hueca M6 x 20 mm
7	950616M	Tornillo Cilíndrico con Cabeza Baja M6 x 16 mm
8	240847	Montaje de Soporte de Banda Plana para Transportadores de 2' (610mm)

Base de Fijación para Transportadores Cortos de Banda con Empujadores

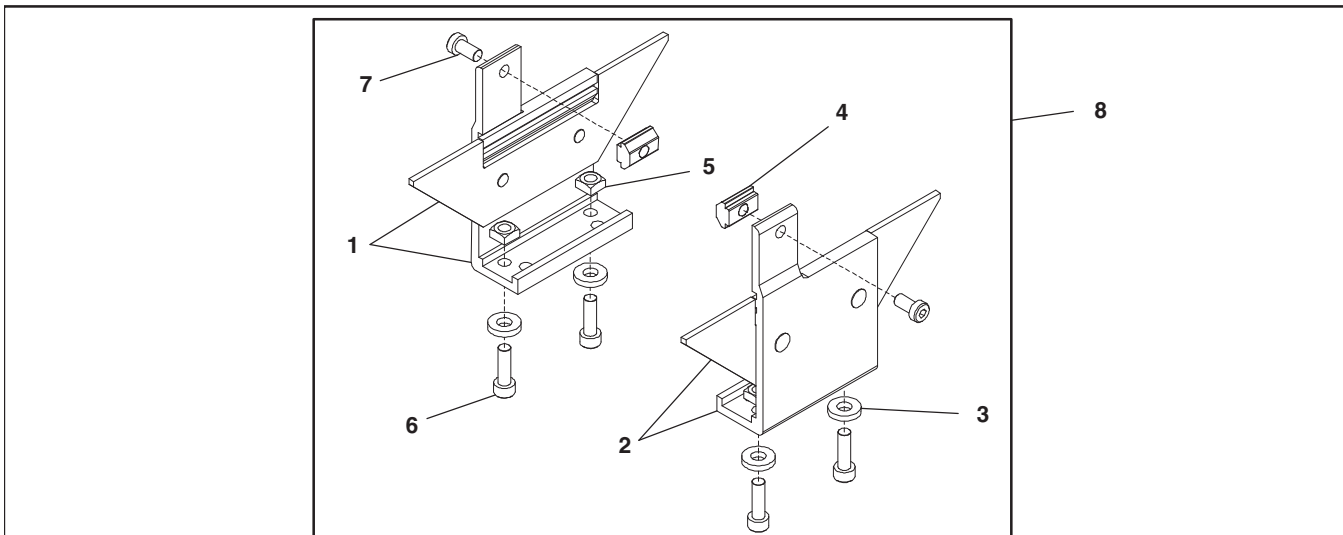

Pto.	No de Pieza	Descripción
1	240852	Ensamblado de Soportes para T. c/ Empujadores LH 2' (610mm) Conveyor
2	240853	Ensamblado de Soportes para T. c/ Empujadores RH 2' (610mm)
3	605279P	Arandela
4	639971MK10	Barra suelta T (x10)

Pto.	No de Pieza	Descripción
5	807-920	Tuerca Cuadrada M6
6	920620M	Tornillo de Cabeza Hueca M6 x 20 mm
7	950616M	Tornillo Cilíndrico con Cabeza Baja M6 x 16 mm
8	240851	Montaje de Soporte para Transportadores de Banda c/ Empujadores de 2' (610mm)

Base de Fijación de Banda Plana Ensamblados a Cabecal de Retorno

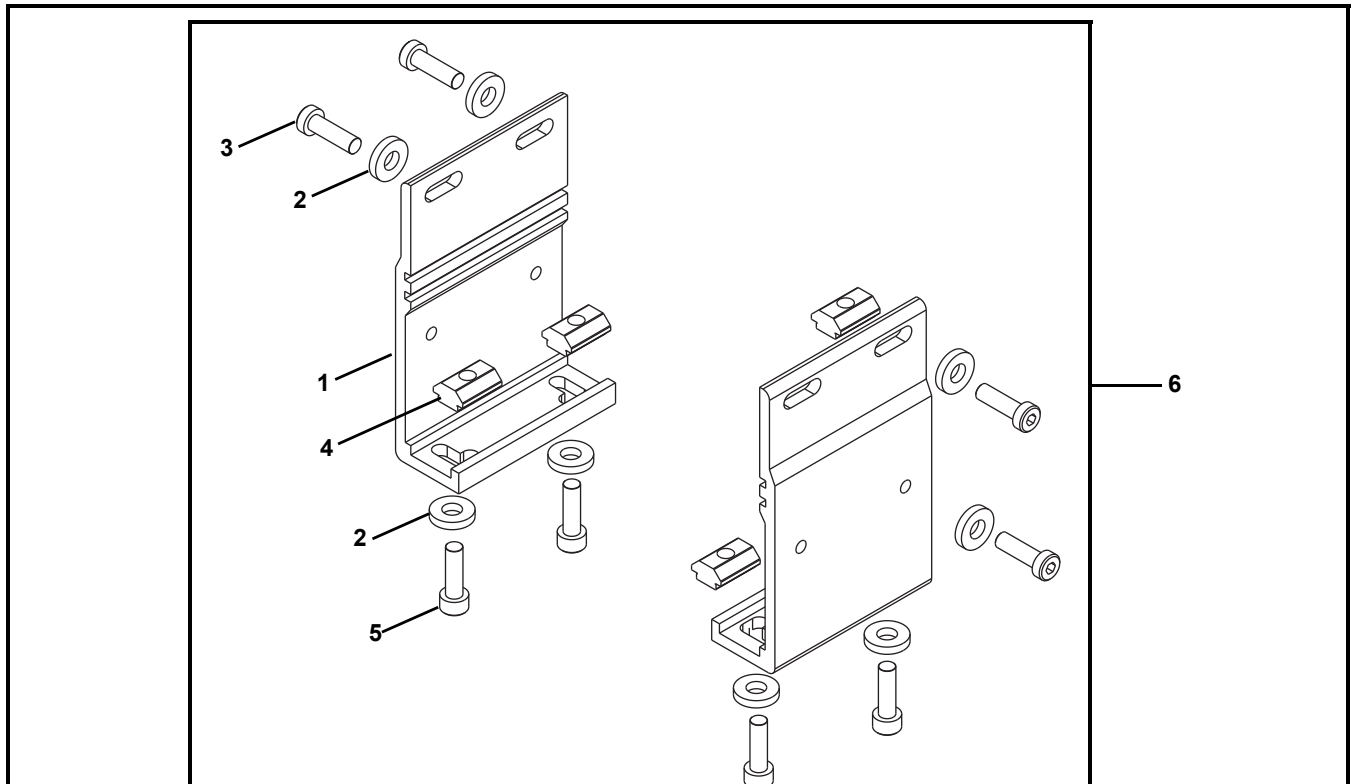

Pto.	No de Pieza	Descripción
1	240850	Pie
2	605279P	Arandela
3	950620M	Tornillo Cilíndrico con Cabeza Baja M6 x 20 mm

Pto.	No de Pieza	Descripción
4	639971MK10	Barra suelta T (x10)
5	920620M	Tornillo de Cabeza Hueca M6 x 20 mm
6	240854	Montaje de Soporte para Banda Plana para fijaciones traseras

Barra de Conexión sin Soporte

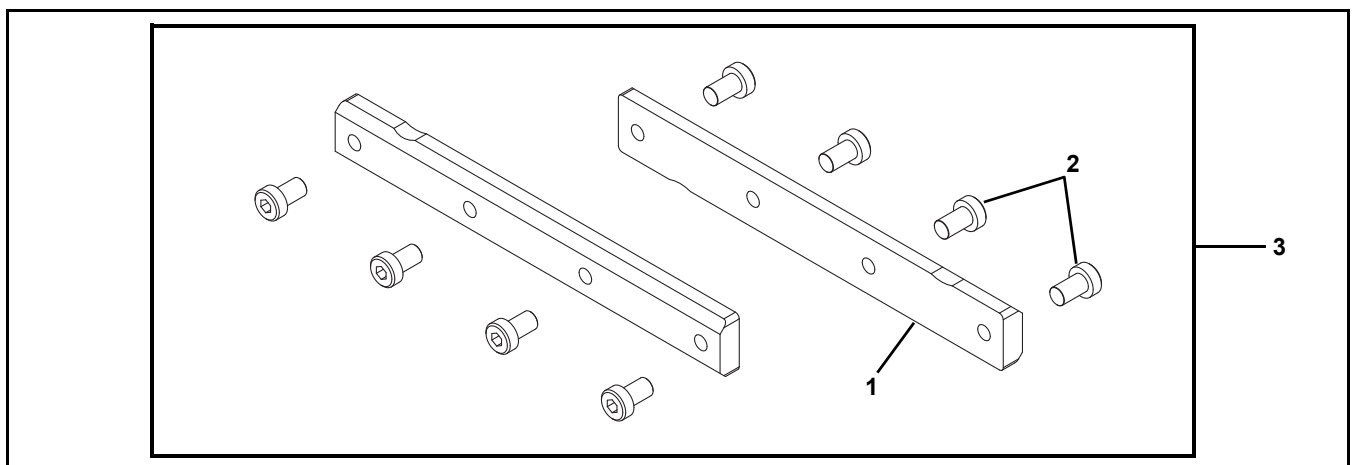

Pto.	No de Pieza	Descripción
1	206520	Barra de Conexión
2	950610M	Tornillo Cilíndrico con Cabeza Baja M6-1.00 x 10 mm
3	206519	Montaje de Unión

Repuestos

Barra de Conexión de Banda Plana con Soporte

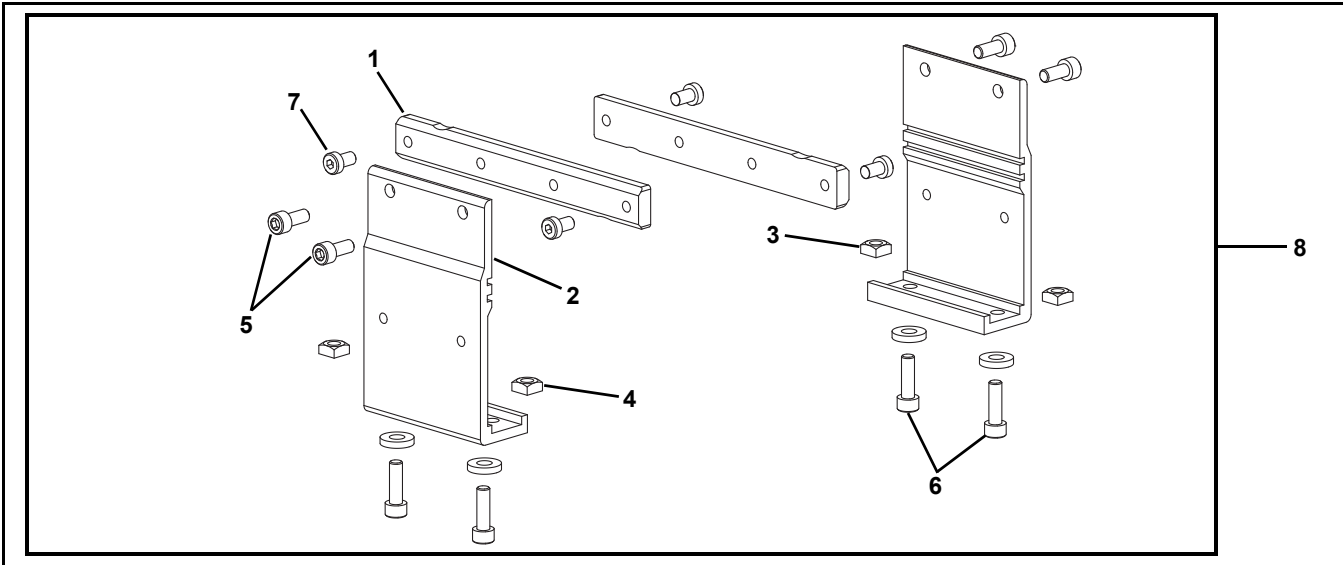

Pto.	No de Pieza	Descripción
1	206520	Barra de Conexión
2	240831	Pie
3	605279P	Arandela
4	807-920	Tuerca Cuadrada M6

Pto.	No de Pieza	Descripción
5	920614M	Tornillo de Cabeza Hueca - M6-1.00 x 14 mm
6	920620M	Tornillo de Cabeza Hueca - M6-1.00 x 20 mm
7	950610M	Tornillo Cilíndrico con Cabeza Baja M6-1.00 x 10 mm
8	206518	Barra de Conexión

Barra de Conexión para Banda con Empujadores con Pie

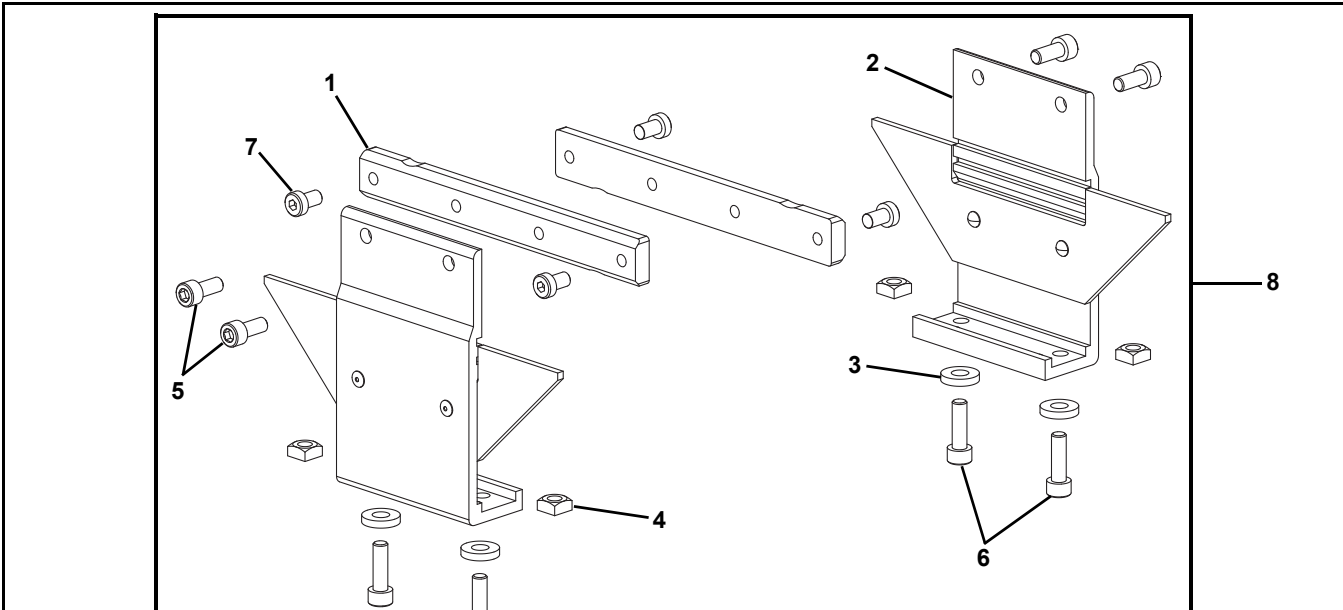

Pto.	No de Pieza	Descripción
1	206520	Barra de Conexión
2	240836	Montaje de Pie con Abrazadera
3	605279P	Arandela
4	807-920	Tuerca Cuadrada M6

Pto.	No de Pieza	Descripción
5	920614M	Tornillo de Cabeza Hueca - M6-1.00 x 14 mm
6	920620M	Tornillo de Cabeza Hueca - M6-1.00 x 20 mm
7	950610M	Tornillo Cilíndrico con Cabeza Baja M6-1.00 x 10 mm
8	240929	Unión para Montaje

Rodillo de Retorno de 2" (51 mm) a 6" (152 mm) en Banda Plana

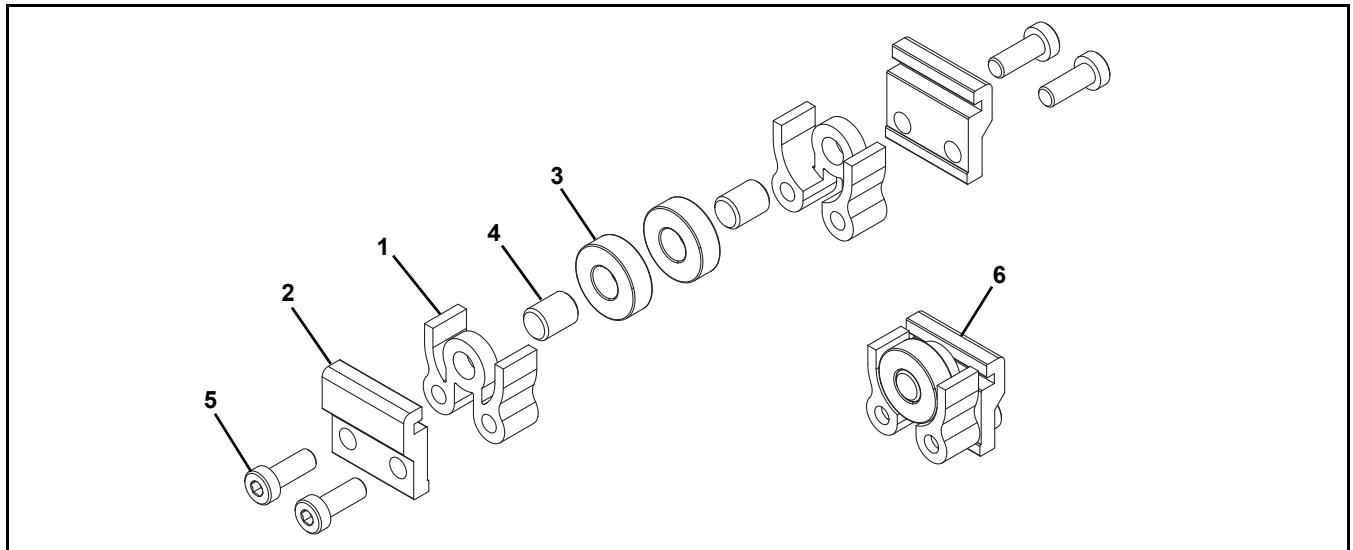

Pto.	No de Pieza	Descripción
1	240825	Protección de Rodillo de Retorno – Corto
2	205978	Clip de Rodillo de Retorno Plano
3	802-027	Rodamiento
4	913-100	Clavija

Pto.	No de Pieza	Descripción
5	950616M	Tornillo Cilíndrico con Cabeza Baja M6-1.00 x 16 mm
6	206522	Montaje de Rodillo de Retorno

Rodillo de Retorno de 8" (203 mm) a 24" (610 mm) en Banda Plana

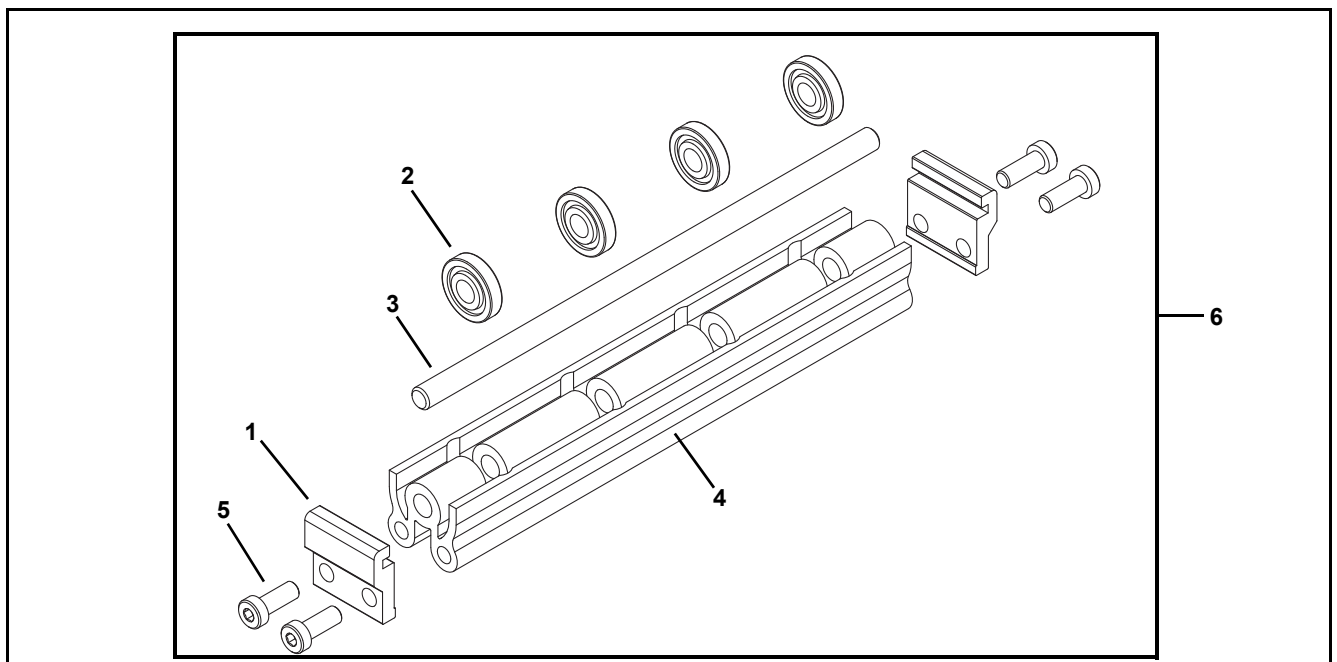

Pto.	No de Pieza	Descripción
1	205978	Clip de Rodillo de Retorno Plano
2	240826	Rodillo de Retorno
3	2410 WW	Rodamiento de Rodillo de Retorno
4	2436 WW	Protección de Rodillo de Retorno

Pto.	No de Pieza	Descripción
5	950616M	Tornillo Cilíndrico con Cabeza Baja M6-1.00 x 16 mm
6	206523- WW	Montaje de Rodillo de Retorno
WW . = Referencia del ancho del Transportador: 08, 10, 12, 14, 16, 18, 20, 22 y 24		

Repuestos

Rodillo de Retorno de Banda con Empujadores

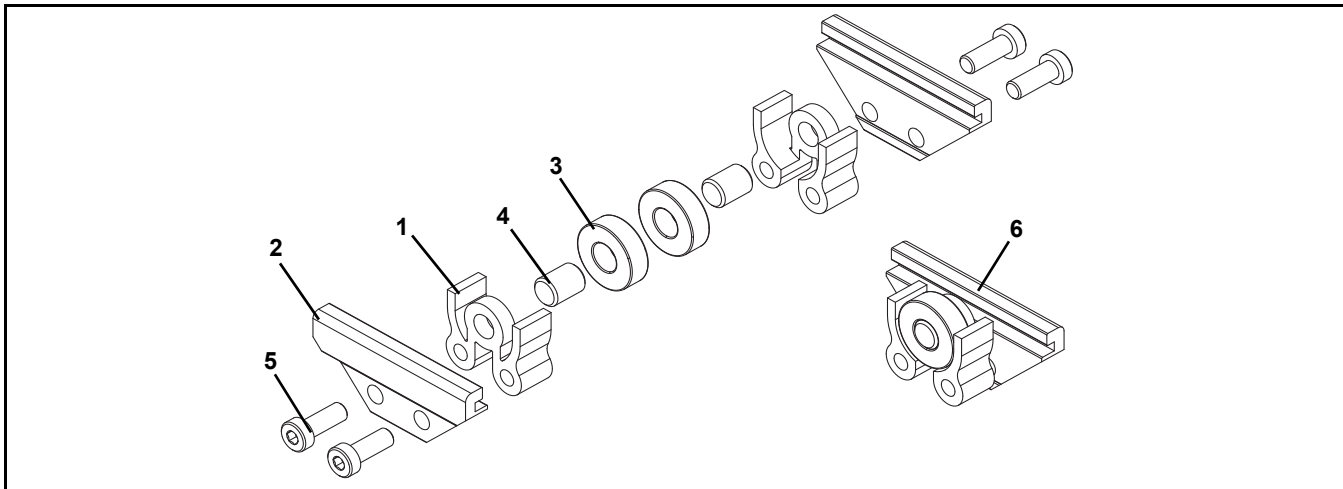

Pto.	No de Pieza	Descripción
1	240825	Protección de Rodillo de Retorno – Corto
2	205979	Clip de Rodillo de Retorno c/ Abrazadera
3	802-027	Rodamiento
4	913-100	Clavija

Pto.	No de Pieza	Descripción
5	950616M	Tornillo Cilíndrico con Cabeza Baja M6-1.00 x 16 mm
6	206521	Montaje de Rodillo de Retorno en Banda con Abrazaderas

Sensor Óptico

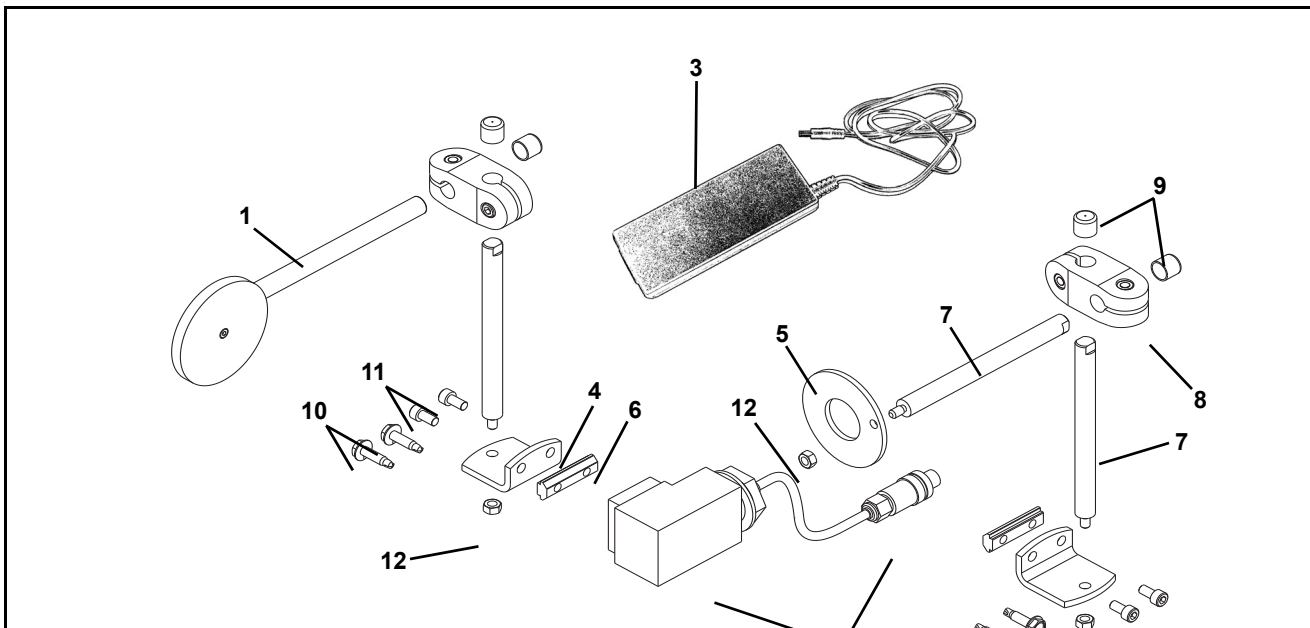

Pto.	No de Pieza	Descripción
1	201880	Unidad de Montaje de Reflector
2	201881	Montaje Óptico con Enchufe
3	201882	Transformador con Enchufe
4	202004	Soportes de Montaje
5	205109	Arandela
6	200830M	Barra Suelta T

Pto.	No de Pieza	Descripción
7	202028M	Eje de Montaje
8	807-652	Bloqueo Cruzado
9	807-948	Cubierta
10	807-1937	Tornillo Autoperforante 1/4-20 x 1" (Series 2300)
11	920612M	Tornillo de Cabeza Hueca M6-1.00 x 12 mm (Series 2200)
12	990601M	Tornillo Hexagonal

Configuración del No de Pieza de Transportador de Banda

	210 M <u>WW</u> <u>LLLL</u> A PP <u>BB</u>	
	24 <u>C</u> M <u>WW</u> <u>LLLL</u> A <u>SSSS</u>	
	PATENTS 5131529 5156261 5203417 5875883 5156260 5174435 5265714	
	AND CORRESPONDING PATENTS AND PATENT APPLICATIONS IN OTHER COUNTRIES	
DORNER MFG. CORP HARTLAND, WI USA	SERIAL #	MODEL #
	<input style="width: 100%; height: 20px;" type="text"/>	<input style="width: 100%; height: 20px;" type="text"/>

Figura 154

Configuración del No de Pieza de Banda Plana

Consulte la Placa de Patente (**Figura 154**). A partir del No de Modelo, determinar el ancho del Transportador ("WW"), longitud ("LLLL") y tipo de banda ("BB"). Utilice la información para configurar el número de pieza de la banda tal como se indica a continuación. *Agregue "V" para bandas con guía "V".

22 - WW LLLL / BB V *

22 - _____ / ____ V*

(Fill In)

Configuración del No de Pieza de Banda Enlistonada

Refer to Dorner patent plate (**Figura 154**). A partir del número de modelo, determinar el tipo de transportador ("T"), el ancho ("WW"), longitud ("LLLL"), tipo de abrazadera ("C") y espaciado entre las mismas ("SSSS"). Utilice la información para configurar el número de pieza de la banda tal como se indica a continuación. *Agregue "V" para bandas con guía "V".

2T - WW LLLL C SSSS V *

2 - _____ / _____ V*

(Fill In)

Política de Devolución

Las devoluciones deben ser autorizadas previamente por escrito por la fábrica o no serán aceptadas. Los artículos que se devuelvan a Dorner sin la autorización correspondiente no se abonarán ni se devolverán al remitente original. Cuando llame para solicitar la autorización, tenga la siguiente información preparada para proporcionársela al representante de la fábrica de Dorner o a su distribuidor local:

1. Nombre y dirección del cliente.
2. Número(s) de pieza de Dorner del artículo que se va a devolver.
3. Motivo de la devolución.
4. El número de pedido original del cliente que se usó al pedir el o los artículos.
5. Número de factura de Dorner o el distribuidor. Incluya el número de serie de la pieza si está disponible.

Un representante le indicará lo que debe hacer con los artículos que desea devolver y le proporcionará un número de autorización de devolución de materiales (RMA) a modo de referencia. La RMA se cerrará automáticamente 30 días después de su emisión. Para que se le abone el dinero, los artículos deben estar nuevos y no tener daños. Habrá un cargo por devolución en todos los artículos que se devuelvan para ser abonados en aquellos casos en los que Dorner no sea el culpable de dicha devolución. El cliente tiene la responsabilidad de evitar que se produzcan daños durante el envío del artículo para su devolución. No se aceptarán artículos dañados o modificados. El cliente es responsable del transporte del artículo devuelto.

Línea del producto	Tipo de producto									
	Productos estándar									Piezas diseñadas bajo pedido
	Transportadores	Motorreductores y paquetes de montaje	Soportes	Accesorios	Repuestos (no de bandas)	Bandas de repuesto - Tejido plano estándar	Bandas de repuesto - Tejido hermético y especial	Bandas de repuesto - Cadena de plástico	Todos los equipos y piezas	
Serie 1100	Cargo por devolución del 30% en todos los productos excepto: Cargo por devolución del 50% en los transportadores con bandas modulares, bandas herméticas o bandas especiales						no se pueden devolver		caso por caso	
Serie 2200										
Serie 3200	Todos los artículos eléctricos tienen asignada la política de devolución original de los fabricantes.						no se pueden devolver		caso por caso	
FlexMove/SmartFlex										
Todos los artículos eléctricos	Cargo por devolución del 50% en todos los productos						no se pueden devolver		caso por caso	
7200 / 7300										
Serie AquaGard	no se pueden devolver									
Serie AquaPruf	no se pueden devolver									

Las devoluciones no se aceptarán después de que transcurran 60 días desde la fecha de la factura original. El cargo por devolución cubre la inspección, la limpieza, el desmontaje, la eliminación y la distribución de los componentes en el inventario. Si se necesita una sustitución antes de que pueda evaluarse el artículo devuelto, debe emitirse un pedido de compra. El abono (si lo hubiese) se expide únicamente después de que se haya realizado la devolución y se haya evaluado el artículo devuelto.

Dorner cuenta con representantes en todo el mundo. Póngase en contacto con Dorner para conocer el nombre del representante de su zona. Nuestro equipo de atención al cliente estará encantado de ayudarle con sus preguntas sobre los productos Dorner. Si desea una copia de la garantía de Dorner, póngase en contacto con Dorner, un canal de ventas autorizado, o visite nuestro sitio web: www.dorner.com. Si necesita repuestos, póngase en contacto con el centro de atención al cliente de Dorner Service Center o con fábrica.

www.dorner.com



© Dorner Mfg. Corp. 2018. All Rights Reserved.

Dorner – North & South America

Dorner – U.S.A.

Headquarters
975 Cottonwood Ave
Hartland, WI 53029, USA
(800) 397-8664
(262) 367-7600
info@dorner.com

Dorner – Canada

100-5515 North Service Road
Burlington, Ontario L7L 6G6
Canada
(289) 208-7306
info@dorner.com

Dorner – Latin America

Carretera a Nogales #5297, Nave 11.
Parque Industrial Nogales
Zapopan, Jalisco C.P. 45222 México
+52.33.30037400 | info.latinamerica@dorner.com

Dorner – Europe

Karl-Heinz-Beckurts-Straße 7
52428 Jülich, Germany
+49 (0) 2461/93767-0 | info.europe@dorner.com

Dorner – Asia

128 Jalan Permatang Damar Laut, Bayan Lepas 11960
Penang, Malaysia
+604-626-2948 | info.asia@dorner.com